

Emergencia, evolución y efectos del movimiento-red 15M (2011-2015)

Una aproximación tecnopolítica

Arnau Monterde Mateo

Dirección: Dr. Manuel Castells Oliván

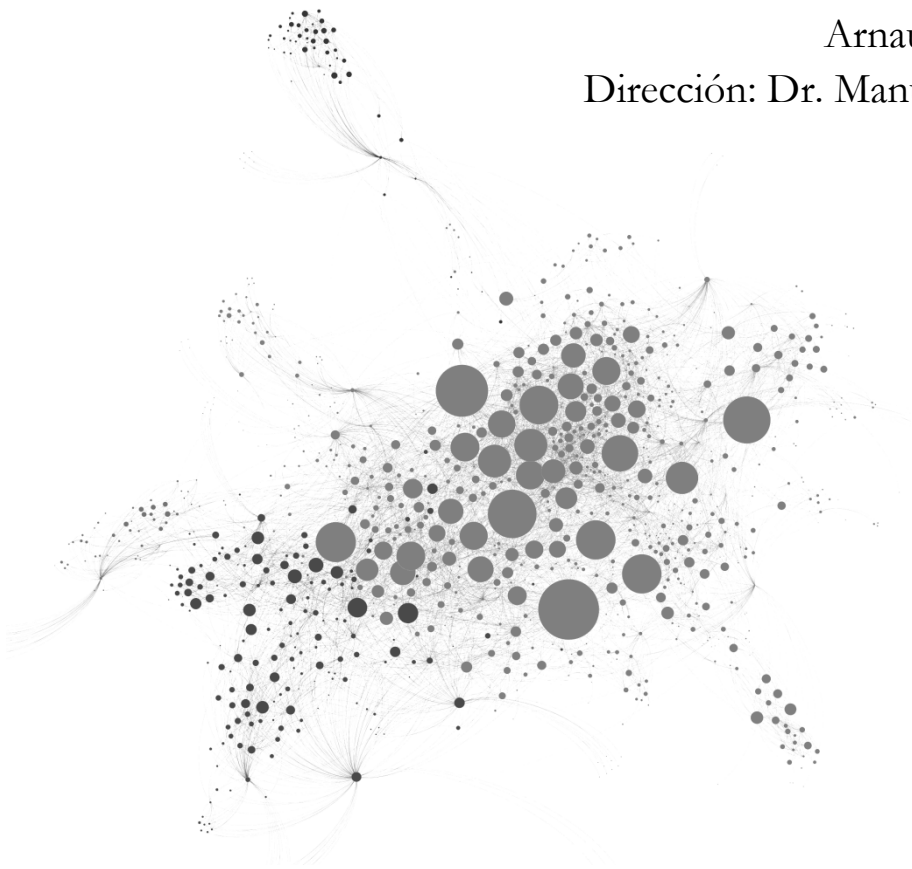

Tesis Doctoral. Julio 2015

Programa de Doctorado en
Sociedad de la Información y el Conocimiento
Internet Interdisciplinary Institute
Universitat Oberta de Catalunya

Para Greta y Maria

Para el 15M

Copyright 2015 Arnau Monterde <amonterde@uoc.edu>
Emergencia, evolución y efectos del movimiento-red 15M (2011-2015).
Una aproximación tecnopolítica. <http://arnaumonty.wordpress.com/phdtesis>

Este trabajo está disponible bajo los términos de la *GNU Free Documentation License*. Eres libre de usar, copiar, modificar y distribuir esta obra siempre que se mantenga esta licencia.

El contenido completo de la licencia copyright se puede encontrar en:
<http://www.gnu.org/licenses/fdl.html>

Agradecimientos

En primer lugar quiero expresar mi más profundo agradecimiento al grupo de 'Redes Movimientos y Tecnopolítica' (IN3-UOC), arquitectura imprescindible para que este trabajo haya sido posible, y a las personas que lo han sostenido, y de las que he aprendido grandes cosas. A Eunate por su pragmatismo, su mirada periodística y su dedicación al proyecto común. A Antonio, por sus numerosas contribuciones y conversaciones, su claridad y perfeccionismo conceptual, y todo el tiempo invertido en afinar y sistematizar cada uno de los conceptos desarrollados. A Mireia por su insistencia cuantitativa, por presentarme a los dendogramas y por su enorme rigurosidad analítica. Quiero hacer dos menciones especiales en estos agradecimientos: La primera es para Manuel Castells, director, amigo e incansable aliado de los movimientos, con una enorme sensibilidad y capacidad de interpretar el presente. Gracias por la gran confianza depositada desde el principio en el grupo y en la investigación realizada, por las horas de discusión, y por tu enorme contribución a situar, sistematizar y ordenar, tanta complejidad analítica en torno a los movimientos. La segunda obviamente es para Javier Toret, persona sin la cual este trabajo no hubiera sido posible. Gracias por tu ímpetu y tu deseo para crear, hackear y multiplicar el pensamiento y las prácticas tecnopolíticas de los movimientos-red. Gracias por tu capacidad de tejer redes y formar alianzas desde tu absoluta generosidad.

En segundo lugar quería constatar la dimensión colectiva de esta obra, en la medida que se construye a partir de una acumulación de conocimientos teóricos y prácticos a lo largo de más de cuatro años, sintetizados en este trabajo. Por lo tanto quiero agradecer a toda la gente que de alguna manera u otra ha contribuido a este proceso colectivo. Gracias a Marta, Eduardo, Pablo, Panzer, Simona, Sergio, Lucia, Carlos, Nota y Celes, por vuestro tiempo en las entrevistas, y por vuestras reflexiones, son de una valor incalculable. Gracias a Datanalysis15M, matriz de conocimiento colectivo: el análisis de emociones y vocabulario de Oscar, flocker de Outliers, las redes de Pablo y David junto a su paciencia y constancia, la encuesta15M y la ayuda en el timeline15M de Juanli, las redes de Ignacio. Quiero expresar los intensos aprendizajes al trabajar junto a Miguel Aguilera por su inteligencia prospectiva y su brillantez y Xabier E. Barandiaran del que he aprendido, que no existen límites que encierren el conocimiento, y también a surfear y a hackear la academia y hacer de ella un campo de batalla. Gracias también a Daniel por enseñarme las entrañas de la estadística. Gracias a Joan Subirats y a Gustavo Cardoso por acompañarme en este periodo. Gracias a Joan Coscubiela y su apuesta por el Seminario de Comunicación y Sociedad Civil, semilla de este trabajo. Gracias a las largas e intensas sesiones con Carlos, Gala, Joan, Ismael, Antoni, Gemma, Lali, y muchos otros. Gracias a John Postill por su apoyo, confianza y su humor permanente. Gracias a Francesca por apostar por el grupo y contribuir en la traducción de nuestros saberes al campo institucional. Gracias a Emiliano y a Paolo, por su emergencia en el estudio de los movimientos. Gracias a Rosana y a Guiomar por abrir siempre las miradas desde otros lugares. Gracias al IN3 por su ayuda constante y en especial a Ramon, Hug, Ivan, Laura, Josep, Eduard, Elisenda, Noe, Montse, Isabel y gracias por el apoyo mutuo de Débora, Marc, Karla, Rubén y Bea en esta carrera de fondo. Gracias a Antonio, Pau, Maria, Eunate, Toret, Mireia, Tiago y Pablo por sus correcciones y su empujón en la fase final de este trabajo.

Agradecer a la gente cercana que hace posible que los procesos colectivos sigan caminando más allá de las tesis como Tomi, Xavi, Marta, Free, Guille, Raul, Miqui, Miriam, Alchu, Emi, Laura, Júlia. A Txetos, Quim y Aleix, por iniciarme y acompañarme. A mi familia, Pili, Pau, por su absoluta incondicionalidad y apoyo, y a mi hermano Oscar, del que siempre he admirado por su capacidad de concentración, y a Alba que también sufre de tesis. A las nuevas comunidades de las crianzas compartidas: Pau, Gisela, Guiu, Aram, Nuria, Roc, Laura, Tiago, Clara, Joana, Gerard, Rita, Laura, Aleix, Iris. Agradecer a mi comunidad de amigos siempre presentes: Ubi, Anna, Cesar, Guillem, Arnau, Ari, Carla, Guille, Gloria, Irra, Joan, Pol, Pere, Marc, y a todas aquellas personas que durante el último año se han preocupado por el desarrollo de este trabajo.

Pero el mayor agradecimiento sólo puede ser para Greta y Maria, sin ellas todo este trabajo no hubiera sido posible. No existan suficientes palabras que agradezcan este recorrido compartido de ayuda, apoyo, cuidado, incondicionalidad, y muchas emociones que han acompañado este proceso intenso, alegre pero también difícil. Este trabajo tiene mucho de todo lo que hemos construido juntos y de lo que aún nos queda por hacer. Os quiero.

Este trabajo es para el 15M, una pequeña devolución a un inmenso movimiento-red que un día vino para quedarse y que ya lo está cambiado todo.

Este trabajo forma parte del proyecto de investigación: '*The Social Dimensions of the Economic Crisis, 2008–2015: from human suffering to social protests and to alternative economic practices*', y tiene el apoyo de la segunda mitad del premio Balzan de Sociología otorgado a Manuel Castells el año 2013.

Resumen

El año 2011 destaca por la emergencia de los movimientos-red, con el estallido de revueltas ciudadanas interconectadas en Islandia, Túnez, Egipto, Grecia, Portugal, España y Estados Unidos, todas ellas, con una característica en común: la importancia de las redes de comunicación digital. El 15M, en España, o más popularmente conocido como el movimiento de los *indignados*, es uno de los casos más paradigmáticos, tanto por sus altos niveles de movilización y apoyo ciudadano, cómo por la cantidad de procesos y movilizaciones que desencadena a lo largo de 4 años que lo suceden. Dicho movimiento experimenta un uso intensivo de las tecnologías de la comunicación y las redes digitales, que han articulado gran parte de sus dinámicas comunicativas, organizativas y formas de acción colectiva. Este trabajo analiza la emergencia, evolución y efectos electorales del movimiento-red 15M, poniendo el foco en los usos de las tecnologías de la comunicación en red y sus implicaciones en la constitución de la formas de autoorganización y acción colectiva del movimiento, bajo una aproximación tecnopolítica (Toret et al., 2015). Se plantea un acercamiento multidisciplinar al 15M a partir de los estudios de la comunicación (Thompson, 1998), la teoría de redes y sistema complejos (Barabasi, 2002), y de la teoría de los movimientos sociales (Melucci, 1996) y sus interacciones con las tecnologías de la comunicación (Bennett & Segerberg, 2012; Castells, 2012; Gerbaudo, 2012; Juris, 2012). Un objetivo transversal perseguido es, caracterizar y analizar el 15M, a partir de las interacción del movimiento con las redes digitales de comunicación, proponiendo la noción de ‘movimiento-red’ para su análisis. Éste se desarrolla a partir de una combinación metodológica que incluye una encuesta online, el análisis de redes (Twitter, Facebook, sitios web), entrevistas en profundidad, la observación participante y el trabajo de campo en el movimiento durante el periodo de estudio, y el uso de numerosas fuentes de datos secundarios, que permiten acercarse con una mirada más amplia a la complejidad que presenta el 15M.

El análisis y discusión se divide en tres partes: la emergencia (formación y explosión), la evolución y los efectos del movimiento-red 15M. Del análisis de la emergencia del 15M cabe señalar la centralidad de las redes digitales durante la etapa de formación, en los meses previos a la manifestación del 15 de mayo de 2011, así como la importancia de los movimientos por la defensa de Internet, la Primavera Árabe y las revueltas en Islandia, como fuentes de inspiración del 15M. Posteriormente, durante la fase de explosión, se destaca la aparición de formas de autoorganización emergentes y la circulación de emociones y lenguaje en red, que organizan la actividad del movimiento. Durante este periodo de emergencia, se puede observar la centralidad de los usos tecnopolíticos de las redes de comunicación, con un amplio repertorio de acción e innovación tecnológica que articula los procesos de comunicación en red y las dinámicas de autoorganización. De la emergencia del 15M pues, se apunta un modelo de participación, organización y comunicación que sintetiza la actividad en el espacio físico o urbano, el espacio digital y el espacio de los medios, caracterizado como el espacio multicapa, que opera a diferentes escalas y desmiente la división analítica entre lo online y lo offline. En relación al periodo de evolución, se evidencia la continuidad del movimiento más allá de las acampadas, a través de diferentes iniciativas colectivas y grupos. Se constata también la emergencia de un

nuevo tipo de identidad colectiva, caracterizada como identidad multitudinaria (Monterde, Calleja-López, Aguilera, Barandiaran, & Postill, 2015), macroscópica y sistémica, que se construye a partir de las interacciones entre los nodos de las redes del 15M. En este periodo, no solo se verifica de nuevo la existencia de numerosas prácticas tecnopolíticas, sino la mejora de los procesos de comunicación y organización, el desarrollo y uso de nuevas tecnologías y la acumulación de aprendizajes en relación a los usos y sus implicaciones políticas. Con respecto a las propiedades de las dinámicas de autoorganización en el proceso de evolución, se analiza la acumulación de enlaces en redes estructurales que permanecen en el tiempo y que permiten reactivarse en momentos de resincronización del movimiento-red, señalando la especialización funcional a través de la articulación de redes funcionales, así como la aparición de nuevas formas de liderazgo temporal distribuido, en la medida que diferentes iniciativas toman el relevo de la centralidad y son reconocidas por el resto. También se identifican formas emergentes de autoconciencia y acumulación de conocimiento colectivo entorno a las prácticas y los modelos organizativos y de acción del 15M. Finalmente, se analizan los efectos electorales del movimiento-red y se señala la aparición de iniciativas electorales emergentes, en estrecha relación con el 15M, con profundos impactos en el panorama electoral a partir de las elecciones en el Parlamento Europeo en mayo de 2014. Estas iniciativas, seguirán diferentes estrategias comunicativas, pero en todas ellas se dará un uso intensivo de las tecnologías de la comunicación en red, tanto en sus formas de organización, como en sus formas de comunicación. A la vez, desarrollan una serie de mecanismos de participación que transforman la propia dinámica de los partidos tradicionales, como los programas o la financiación colaborativa, con una clara relación con las prácticas organizativas del 15M. Aunque estas iniciativas presenten estructuras con diferentes niveles de descentralización, se destacan, las candidaturas municipalistas, con una estructura organizativa, más localizada en las ciudades, y que trabaja en red de manera descentralizada, con altos niveles de autonomía. Éstas, obtiene unos resultados electorales significativos ciudades importantes como Barcelona, Madrid o Zaragoza, en las elecciones municipales de mayo de 2015, observándose una relevante correlación entre éstas y las ciudades donde hubo acampadas en 2011, lo que permite abrir la discusión sobre la relación que mantiene el movimiento-red y el espacio electoral. A modo de cierre, se señala, por un lado, la necesidad de ampliar el análisis de los efectos del 15M a otras esferas y ámbitos (cultural, político, en los movimientos, en los medios de comunicación, etc.), y por otro, se refuerza la idoneidad que ofrece la aproximación de los movimientos-red y la tecnopolítica al campo de estudio de los movimientos sociales, en la medida que este tipo de movimientos presentan comportamientos emergentes, y promueven cambios sustanciales, que están transformando la sociedad. Y aunque quede abierto el análisis sobre la capacidad de transformación institucional, después de su llegada a las instituciones, el protagonismo de los movimientos-red en esta década es hoy ya fundamental para entender las transformaciones políticas, sociales y culturales de los próximos años.

Abstract

The year 2011 stands out because of the emergence of the network-movements, the rise of interconnected citizen protests in Iceland, Tunisia, Egypt, Greece, Portugal, Spain and United States sharing a common characteristic: the importance of digital communication technologies and practices. The 15M movement in Spain, more commonly known as *the indignados* movement, is one of the most paradigmatic cases, because of its high levels of citizen mobilization and popular support, as well as the game-changing processes unfolded in the 4 years following its explosion. 15M activists have experimented with an intensive use of communication technologies and digital networks, which have articulated core parts of its communicative dynamics, organization and forms of collective action. This work analyses the emergence, evolution and electoral effects of the 15M network-movement. We do so following a technopolitical approach (Toret et al., 2015), that is, focusing on the uses of network communication technologies and its implications in the constitution of self-organization and collective action dynamics in the movement. At the basis of this approach there is a multidisciplinary set of concepts and methods, coming from communication and media studies (Thompson, 1998), networks theory and complex systems (Barabasi, 2002), social movements theory (Melucci, 1996) and its interactions with network communication technologies (Bennett & Segerberg, 2012; Castells, 2012; Gerbaudo, 2012; Juris, 2012). A transversal aim of the work is to characterise and analyse the 15M focusing on the interaction of the movement with digital networks of communication, deploying the notion of network-movement for the analysis. The analysis is based on a methodological combination that includes an on-line survey, network analysis (Twitter, Facebook and websites), in-depth interviews, participant observation, and the fieldwork in the movement during the period of study, using numerous sources of secondary data, that allows a richer look into the 15Ms complexity that 15M.

The analysis and discussion is divided in three main parts: the emergence (formation and explosion), the evolution and the effects of the 15M network-movement. The analysis of 15M emergence tries to point out the centrality of the digital networks during its formation stage, in the months before the demonstration of 15 May 2011. It also underlines the importance of Internet defense movements, the Arab Springs, and the protests in Iceland, as inspirations for 15M. Later, during the explosion stage, we underline the growth of emergent forms of self-organization and networked circulation of emotions and language, which organized the activity of the movement. During this period of emergence, we observe the centrality of technopolitical uses of communication networks, with a wide repertoire of action and technological innovation that articulates processes of communication and self-organizing dynamics. The emergence of 15M nurtures a model of participation, organization and communication that synthesizes activity on the physical or urban space, on the digital space, and on the media space, giving birth to a 'multilayered space'. This space operates at different scales and denies the analytical division between the on-line and the off-line, so common in studies of collective action. In the period of evolution, we register the continuity of the movement beyond the eviction of the camps, through different collective initiatives and groups. This period witnesses the emergence of a new type of collective identity, characterized as 'multitudinous identity' (Monterde,

Calleja-López, Aguilera, Barandiaran, & Postill, 2015), a macroscopic and systemic identity, arising from the interactions between the nodes of 15M networks. This period also confirms the existence of numerous technopolitical practices, as well as the improvement of the processes of communication and organization, the development and use of new technologies, and the accumulation of knowledge in relation to these uses and its political implications. Regarding the properties of the self-organization dynamics during the evolution, we analyze the accumulation of structural links in networks, which endure in time and can be reactivated in moments of resynchronization of the network-movement. These reactivations help to see the functional specialization of the movement in the articulation of functional networks, as well as the presence of new forms of transient distributed leadership, since different initiatives occupy the leading role at different times. Also, we identify emergent forms of self-consciousness and accumulation of collective knowledge around the practices and the organizational and action models of the movement. Finally, we analyze 15M's electoral effects, and stress the rise of 'emerging electoral initiatives' in close relation to 15M. These initiatives have had deep impacts in the Spanish electoral arena after the elections to the European Parliament, on May 2014. Although they follow different communicative strategies, they all exhibit an intensive use of network communication technologies, especially in their communication and organization forms. At the same time, they develop participation mechanisms that transform the dynamics of traditional parties, experimenting with political program crowd-writing and financing through *crowdfunding*, which relate them back to 15M. Although these initiatives present structures with different levels of decentralisation, municipalist candidatures stand out because of their more (city) localized structures, combined with decentralised networks and high levels of autonomy. These initiatives obtained significant electoral results in important cities like Barcelona, Madrid or Zaragoza, in the municipal elections of May 2015. This points towards a significant correlation between these cities and the camps back to 2011, that nurtures discussion around the relation between the network-movement and the electoral arena. Finally, the present work remarks, on the one hand, the need to expand the analysis of 15M effects to other spheres and fields (culture, politics, movements, media, etc.) and, on the other, reinforces the suitability of the network-movement and technopolitical approach to study contemporary social movements. These movements present emergent behaviors, and promote substantial changes, changes that are transforming society. Even though the issue of their capacity for transforming institutions remains open, their action is and will be key to understand the political, social and cultural transformations of the forthcoming years.

Índice de Contenidos

Índice de Tablas	17
Índice de Figuras.....	21
Capítulo 1. Introducción	29
1.1 Motivación y justificación	30
1.2 Preguntas y objetivos de la investigación.....	31
1.2.1 Preguntas de investigación.....	31
1.2.2 Objetivos de la investigación.....	32
1.3 Estrategia de investigación.....	33
Capítulo 2. Marco teórico y propuesta metodológica.....	35
2.1 Marco teórico.....	35
2.1.1 Sociedad red, poder, contrapoder y comunicación.....	36
2.1.2 De la comunicación de masas a la comunicación en red	39
2.1.3 Teoría de redes, complejidad y su dimensión social	43
2.1.4 Los Movimientos Sociales y la emergencia de los nuevos movimientos.....	46
2.1.5 Movimientos, redes y tecnopolítica.....	58
2.2 Propuesta metodológica	73
2.2.1 Combinación metodológica para el análisis de los movimientos-red.....	73
2.2.2 El estudio del 15M y la investigación situada en red	75
2.2.3 Descripción de las técnicas de análisis	77
Capítulo 3. Situaciones, antecedentes y características del movimiento-red 15M	85
3.1 La transmisión generacional de la represión y la cultura de la transición.....	85
3.2 Crisis económica y crisis de la representación en España	86
3.3 Internet, móviles, datos y redes sociales en España.....	92
3.4 Movimientos, comunicación en red y antecedentes del 15M	95
3.4.1 La continuidades de los movimientos.....	96
3.4.2 Las luchas por la neutralidad de la red.....	99
3.4.3 Los movimientos de la autonomía y los centros sociales.....	101
3.4.4 La Primavera Árabe	102
3.5 Caracterizando al movimiento-red 15M	103
3.5.1 Breve cronología del 15M (2011-2015).....	103
3.5.2 Composición del 15M.....	109

Capítulo 4.	Emergencia del 15M I. Formación y explosión del movimiento-red.....	117
4.1	Formación del 15M o de cómo la red organiza una movilización impredecible	117
4.1.1	Introducción	117
4.1.2	De la Ley Sinde a Nolesvotes.....	119
4.1.3	Juventud Sin Futuro	124
4.1.4	Democracia Real Ya	126
4.1.5	Uso de las redes los días previos al 15M	128
4.1.6	Síntesis y discusión.....	131
4.2	Explosión del 15M. Análisis de un acontecimiento aumentado.....	133
4.2.1	Del evento al acontecimiento.....	133
4.2.2	Desencadenantes.....	137
4.2.3	Centralidad tecnopolítica	140
4.2.4	Explosión y dinámicas de multiplicación y autoorganización	141
4.2.5	Conmoción afectiva. El papel de las emociones en la explosión del 15M..	145
4.2.6	Lenguaje y producción de contenidos en el 15M.....	150
4.2.7	Síntesis y discusión: Un nuevo paradigma de la política distribuida.....	162
Capítulo 5.	Emergencia del 15M II. La tecnopolítica y el espacio multicapa.....	167
5.1	Comunicación en red y tecnopolítica en el espacio de las redes del 15M.....	168
5.1.1	Introducción	168
5.1.2	La centralidad de Internet y el uso intensivo de las redes en el 15M	168
5.1.3	El espacio de las redes: Tecnologías, herramientas y comunicación.....	169
5.1.4	La complejidad de las interacciones en la capa de las redes	183
5.2	El espacio de los medios y el espacio físico expandido	188
5.2.1	Introducción	188
5.2.2	El espacio de los medios en el 15M	188
5.2.3	El espacio físico expandido	197
5.3	Las formas de participación en el 15M y la emergencia del espacio multicapa...	202
5.3.1	Introducción	202
5.3.2	Las formas de participación en el 15M.....	202
5.3.3	El espacio multicapa del movimiento-red 15M.....	206
Capítulo 6.	Evolución del 15M I. Composición e identidad multitudinaria.....	211
6.1	El 15M como algo que permanece y se transforma: multiplicidad, evolución y complejidad	211

6.2	Composición del movimiento-red 15M.....	216
6.2.1	Eventos y acontecimientos.....	216
6.2.2	Grupos e iniciativas colectivas	217
6.2.3	Componentes del 15M según las redes de Facebook.....	221
6.3	La emergencia de una identidad colectiva sistémica en el 15M: la identidad multitudinaria	227
6.3.1	Introducción	227
6.3.2	Identificación e interés con el 15M entre 2011 y 2014.....	227
6.3.3	Delimitación y caracterización de la identidad colectiva 15M.....	229
6.3.4	Participación transversal y en red	250
6.3.5	El 15M como identidad multitudinaria.....	252
Capítulo 7.	Evolución del 15M II. Tecnopolítica y autoorganización.....	257
7.1	Evolución de la comunicación en red y la tecnopolítica en el 15M.....	258
7.2	Evolución de las tecnologías y sus usos para la acción colectiva	258
7.2.1	Los Pads y la articulación de campañas colaborativas.....	262
7.2.2	El <i>streaming</i> como práctica de autocomunicación de masas	269
7.2.3	Estructura de la comunicación entre los sitios web del 15M	272
7.2.4	Twitter y la acumulación. Evolución de los HTs y manejo de las cuentas colectivas	277
7.2.5	Las herramientas de trabajo interno de los grupos: N-1, Mumble, listas de correo y mensajería instantánea	287
7.2.6	La multiplicidad de las formas de comunicación en red y la evolución de la tecnopolítica del 15M	294
7.3	Redes, autoorganización y propiedades emergentes del movimiento-red en el proceso de evolución, transformación y diversificación del 15M.....	299
7.3.1	Movimientos, autoorganización y complejidad	299
7.3.2	Estructura y dinámica de las redes en el 15M.....	300
7.3.3	La especialización funcional.....	313
7.3.4	Las formas de liderazgo temporal distribuido	317
7.3.5	Otras propiedades.....	320
7.3.6	Autoorganización multitudinaria en red.....	323
Capítulo 8.	Efectos electorales del 15M. El asalto institucional.....	329
8.1	Del #NoNosRepresentan al #SíSePuede.....	329
8.2	El primer asalto: el Parlamento Europeo.....	333

8.2.1	El 15M y las iniciativas electorales emergentes.....	333
8.2.2	De las redes a las elecciones europeas: El Partido X.....	336
8.2.3	El nacimiento de Podemos: Televisión, redes y plazas	341
8.2.4	Las elecciones al Parlamento Europeo de 2014	348
8.3	La explosión y desarrollo de Podemos	351
8.4	El segundo asalto: Los municipios	362
8.4.1	Formación y multiplicación de candidaturas municipalistas y sus redes.....	362
8.4.2	Resultados de las elecciones municipales de 2015	368
8.5	Hibridaciones del 15M con las iniciativas electorales emergentes	373
8.5.1	Las diferentes aproximaciones del 15M al espacio electoral.....	373
8.5.2	Relación Movimientos-red y partidos: riesgos y potencias	377
8.5.3	Las iniciativas electorales emergentes, los movimientos-red y los cambios institucionales	381
Capítulo 9.	Conclusiones.....	387
9.1	El estudio del 15M y las redes digitales de comunicación.....	387
9.2	El movimiento-red 15M.....	389
9.2.1	La emergencia del 15M	390
9.2.2	La evolución del 15M.....	393
9.2.3	Los efectos electorales del 15M.....	396
9.3	Implicaciones de la investigación y futuros análisis.....	397
9.3.1	Implicaciones teóricas y prácticas.....	397
9.3.2	Recomendaciones para futuras investigaciones.....	399
9.3.3	Cierre.....	399
Referencias Bibliográficas	403

Índice de Tablas

Tabla 1: Descripción de la muestra de la encuesta.....	79
Tabla 2: Resumen de las entrevistas realizadas.....	82
Tabla 3: Resumen del trabajo de campo y observación participante realizada en el periodo de investigación.....	83
Tabla 4: Usos políticos de las redes sociales en el mundo a inicios de 2013.....	94
Tabla 5: Participación previa al 15M de sus participantes.....	96
Tabla 6: Principales componentes y subcomponentes del 15M analizados en este trabajo	111
Tabla 7: Movimientos que influyeron a participar en el 15M a sus participantes.....	136
Tabla 8: Problemas que llevaron a participar en el 15M a sus participantes	137
Tabla 9: Hashtags más usados en Twitter que fueron Trending Topic durante la explosión del 15M, el número de tweets recogidos según Topsy y su fecha de lanzamiento	153
Tabla 10: Uso de canales de los participantes del 15M para informarse/informar sobre el 15M	170
Tabla 11: Uso de dispositivos para informarse o difundir sobre el 15M	170
Tabla 12: Usos de las redes sociales por parte de los participantes del 15M	171
Tabla 13: Usos de las redes sociales en el 15M.....	172
Tabla 14: Enlaces que contenían los 1,5 millones de tweets relacionados con el 15M recogidos entre el 13 de mayo y el 6 de junio de 2011, agrupados por la URL principal del enlace y clasificados por categorías, con algunos de los enlaces principales	174
Tabla 15: Enlaces correspondientes a los tweets de la categoría Medios extraídos de 1,5 millones de tweets relacionados con el 15M recogidos entre el 13 de mayo y el 6 de junio de 2011, agrupados por la URL principal del enlace	193
Tabla 16: Formas de participación en el 15M relacionadas con el espacio urbano.....	198
Tabla 17: Actividades relacionadas con el 15M según sus participantes.....	203
Tabla 18: Clasificación analítica de las actividades del 15M según su naturaleza online, offline o mixta	204
Tabla 19: Las 10 páginas de Facebook con más grado del <i>crawler</i> realizado a partir de las principales páginas de Democracia Real Ya, Acampadas, Asambleas de Barrio, Plataforma de Afectados por la Hipoteca, Mareas, y Iaioflautas.....	222
Tabla 20: Las 15 páginas o nodos de cada una de las redes generadas a partir de tres crawlers diferentes. Uno de la PAH y su nodos, otro de las mareas y otro de UGT, como control.....	224
Tabla 21: Algunas métricas de las redes de las <i>fanpages</i> de JSF, 15MpaRato, Coordinadora25s, Toque a Bankia y CCOO como página de control.	242

Tabla 22: División de las redes por comunidades con los 5 nodos con el mayor grado de entrada de cada uno de los subgrafos/comunidad de JSF, 15MpaRato, Coordinadora25s, Toque a Bankia y CCOO (control).....	245
Tabla 23: Resumen de la páginas de Facebook usadas para el análisis.	247
Tabla 24: Listado de las 43 cuentas de Bambuser analizadas y ordenadas según número de visionados de mayor a menor entre su periodo de creación y noviembre de 2014.	271
Tabla 25: Listado de los 24 puntos de partida para la realización del Co-link Analysis con profundidad 2.	273
Tabla 26: Páginas con más de un enlace de entrada desde los puntos de partida de la Tabla 25. En gris están marcadas las páginas que forman parte de los puntos de partida del <i>crawl</i>	275
Tabla 27: Las 15 categorías de los principales sitios web recogidos a través de la técnica de extracción de Snowball analysis, con el número resultante de la suma de <i>inlinksfromcrawl</i> y su porcentaje respecto al total de categorías.	277
Tabla 28: Evolución de los HT comunes que fueron Trending Topic relacionados con los principales eventos del movimiento-red 15M entre 2011 y 2013	279
Tabla 29: HTs usados en los principales acontecimientos e iniciativas del 15M agrupados por periodos entre 2011 y 2013	286
Tabla 30: Número de listas y mensajes de Google Groups vinculadas al 15M según si son listas abiertas o cerradas	289
Tabla 31: Número de listas de correo en función del último correo enviado a la lista respecto el total de listas abiertas analizadas (182).....	289
Tabla 32: Número de temas de las listas de correo abiertas y moderadas con más de 1000 temas	290
Tabla 33: Resumen del escrutinio total de España en las elecciones al Parlamento Europeo celebradas el 25 de mayo de 2014.....	348
Tabla 34: Resultados de las elecciones al Parlamento Europeo en España celebradas el 25 de mayo de 2014 y de 2008. Tan sólo se observan esas formaciones con más de 30.000 votos.....	349
Tabla 35: Número y porcentaje de votos de los principales partidos, dónde se han agrupado a los principales partidos con asociación al 15M en dos grupos según el análisis de clústeres realizado en el apartado 8.2.1. En estas dos agrupaciones se encuentran las Formaciones fuertemente asociadas con el 15M (50-60%) integrada por Podemos y el Partido X, y las formaciones con alguna asociación con el 15M (10-20%) integrada por La Izquierda Plural, Primavera Europea, Escaños en Blanco, Movimiento RED, Piratas y Recortes Cero.	351
Tabla 36: Seguidores de Twitter y Facebook de Podemos, PP y PSOE, y de sus líderes en mayo de 2015.....	354
Tabla 37: Número de seguidores en Twitter y Facebook de las principales candidaturas municipalistas ciudadanas	365

Tabla 38: Resultados totales de participación en las elecciones municipales en España en 2015 y 2011.	368
Tabla 39: Resultados totales de las elecciones municipales en España en 2015 y 2011 (* Candidaturas municipalistas ciudadanas con más de 900 votos y con representación de concejales de las candidaturas que incluyen en Común, Ahora, Somos, Ganemos, SiSePuede, Participa, Cambiemos e Imagina /**Entesa incluye los concejales y votos de ICV, Barcelona en Comú y otras candidaturas municipalistas bajo el nombre de en Comú)	369
Tabla 40: Ciudades de más de 20.000 habitantes con candidaturas municipalistas emergentes que han formado gobierno después de las elecciones municipales del 24 de mayo de 2015.....	370
Tabla 41: Municipios de más de 20.000 habitantes dónde han sacado representación las candidaturas municipalistas emergentes.	371

Índice de Figuras

Figura 1: Evolución de la tasa de paro en España en % en el periodo comprendido entre el primer trimestre de 2001 y el segundo trimestre de 2014.	88
Figura 2: Indicadores de confianza política, situación política actual y de expectativas políticas entre 2004 y 2012 en España.....	90
Figura 3: Participación política y abstención en las diferentes elecciones generales en España entre 1979 y 2011	91
Figura 4: Participación política y abstención en las diferentes elecciones municipales en España entre 1979 y 2011	91
Figura 5: Evolución de las líneas activas de Internet móvil en España 2010-2011.....	93
Figura 6: Usos de las redes sociales para criticar prácticas económicas o decisiones tomadas por bancos o compañías privadas, según diferentes países	94
Figura 7: Usos de las redes sociales para movilizar la participación en una manifestación..	95
Figura 8: Red de <i>likes</i> de la página de Facebook de NLV.....	122
Figura 9: Red de <i>likes</i> de la página de Facebook de JSF.....	125
Figura 10: Red de <i>likes</i> de la página de Facebook de DRY.....	128
Figura 11: Evolución del número de noticias en España con la palabra "indignados" o "democracia real ya" entre abril y mayo de 2011 según Google Trends.....	130
Figura 12: Pad en el que se organiza el lanzamiento de los HT #tomalacalle y #15M el 13 de mayo de 2011 consiguiendo hacer tendencia (T1) en la red social Twitter.....	131
Figura 13: Acuerdo de la Junta Electoral Provincial de Madrid del 18 de mayo de 2011..	139
Figura 14: Mapa de acampadas en el mundo (izquierda) y en España (derecha) durante las primeras semanas del 15M.....	142
Figura 15: Emociones de los participantes del 15M sentidas en el 15M durante las acampadas en 2011 según la encuesta.....	146
Figura 16: Dendograma que utiliza una vinculación de Ward, de las herramientas utilizadas por el 15M.....	173
Figura 17: Red de <i>likes</i> de las principales páginas de las acampadas en Facebook.....	176
Figura 18: Visualización de una parte del estudio sobre las 499 cuentas de Twitter más relevantes del 15M	177
Figura 19: Redes de RT's en Twitter del 15M los días 13 y 14 de mayo a través de los HT #15m, #democraciarealya, #nolesvotes (izquierda) y entre el 15 y 22 de mayo a partir de los HT #15m, #democraciarealya, #nolesvotes, #acampadasol, #spanishrevolution, #notenemosmiedo, #nonosvamos, #yeswecamp, #acampadabcn, #estoesreflexion (derecha) de 2011	178

Figura 20: Distribución de noticias por fecha de publicación según los impactos diarios al tema "15M". Fuente: Varela, 2015.....	189
Figura 21: Superficie de las portadas de los principales periódicos españoles dedicadas al 15M entre el 15 y el 21 de mayo de 2011	190
Figura 22: Número de noticias clasificados por medios en periódicos sobre el tema "15M". Fuente: Varela, 2015	190
Figura 23: Superficie de las portadas de los principales periódicos dedicadas al 15M entre el 15 de mayo y el 22 de junio de 2011	191
Figura 24: Treemap del tipo de enlaces que contenían los tweets relacionados con el 15M recogidos entre el 13 de mayo y el 6 de junio de 2011, el área de cada cuadro representa la cantidad de sitios webs en esa categoría respecto el total	192
Figura 25: Portada del periódico norteamericano The Washington Post del día 19 de mayo de 2011 en la que se observa Acampadasol la noche del 18 de mayo,.....	194
Figura 26: Mapa de la Acampadasol.....	200
Figura 27: Agrupación de las actividades según su naturaleza online, offline y mixta de las actividades del 15M, y sus subconjuntos. N=870 son los participantes válidos que han declarado actividades del 15M.....	204
Figura 28: Dendograma de las formas de participación en el 15M agrupada en dos clusters principales.	205
Figura 29: Evolución de las simpatía ciudadana hacia el movimiento 15M y si este tiene razón en las cosas que dicen y por las que protestan. Datos: Metroscopia.....	213
Figura 30: Sobre el proceso de evolución del 15M según la encuesta 15M.	215
Figura 31: Relación de las iniciativas y grupos con el 15M según encuesta 15M	218
Figura 32: Dendograma donde se agrupan las respuestas respecto a la relación entre cada una de las iniciativas colectivas listadas y el 15M según los datos de la encuesta.....	220
Figura 33: Red de páginas de Facebook de DRY, Acampadas, CCOO y UGT.....	223
Figura 34: Red de páginas de Facebook de PAH, Mareas y UGT.....	224
Figura 35: Las páginas de Facebook de la comunidad Mareas y 15M, del grafo de PAH, Mareas y UGT.....	225
Figura 36: Identificación con el movimiento 15M, sus demandas y sus acciones, según los participantes del 15M, el resto, y el conjunto de la muestra	228
Figura 37: Grado de interés con el 15M a lo largo del tiempo, según los participantes del 15M, el resto, y el conjunto de la muestra.....	228
Figura 38: Strongly Connected Component de la unión de las redes de <i>likes</i> de las páginas de Facebook de DRY, Acampadas, Asambleas, Iaioflautas, Mareas, PAH, CCOO y UGT con profundidad 2. Sólo los nodos con k-core de 19 o más están en la foto (ver el cuerpo de texto para una explicación detallada). La modularidad (el grado en que un conjunto de nodos muestra más conexiones internas que las conexiones con los nodos externos) hace	

posible distinguir tres comunidades. El Movimiento-red 15M en verde, el movimiento Occupy Wall Street y los nodos de solidaridad 15M en amarillo y los principales nodos de los sindicatos españoles CCOO y UGT en rojo.	234
Figura 39: Red filtrada con un $k\text{-core}=20$ resultado de de la unión de las redes de <i>likes</i> de las páginas de Facebook de DRY, Acampadas, Asambleas, Iaioflautas, Mareas, PAH, CCOO y UGT con profundidad 2. La modularidad (el grado en que un conjunto de nodos muestra más conexiones internas que las conexiones con los nodos externos) hace posible distinguir tres comunidades. El Movimiento-red 15M en verde, el movimiento Occupy Wall Street y los nodos de solidaridad 15M en amarillo y los principales nodos de los sindicatos españoles CCOO y UGT en rojo.	235
Figura 40: Red filtrada con un $k\text{-core}=20$ y filtrada de nuevo sólo con la comunidad 15M (en verde en la Figura 39) como resultado de de la unión de las redes de <i>likes</i> de las páginas de Facebook de DRY, Acampadas, Asambleas, Iaioflautas, Mareas, PAH, CCOO y UGT con profundidad 2.	236
Figura 41: Red filtrada con un $k\text{-core}=20$, filtrada de nuevo sólo con la comunidad 15M (en verde en la Figura 39), y filtrada de nuevo con la comunidad 15M Varios (amarilla en la Figura 40) como resultado de de la unión de las redes de <i>likes</i> de las páginas de Facebook de DRY, Acampadas, Asambleas, Iaioflautas, Mareas, PAH, CCOO y UGT con profundidad 2.	237
Figura 42: A la izquierda está la red filtrada primero a partir del Strongly Connected component y a la derecha la misma red filtrada de nuevo con un $k\text{-core}=19$ resultado de de la unión de las redes de <i>likes</i> de los <i>crawls</i> de las páginas de Facebook de Acampadas, Asambleas, CCOO y UGT con profundidad 2. La modularidad hace posible distinguir tres comunidades. El Movimiento-red 15M en azul, UGT en rojo y CCOO en azul.	238
Figura 43: A la izquierda se dibuja la red que representa la comunidad 15M (azul) de la Figura 42, agrupada por comunidades, y a la derecha se ha aislado la comunidad 15M Varios, para identificar los principales nodos que la componen.....	239
Figura 44: Redes de los principales sindicatos españoles laborales CCOO y UGT (arriba) y la comunidad 15M que se define a partir de los nodos de seis iniciativas principales: DRY, Acampadas, Asambleas, Iaioflautas, Mareas y PAH (debajo) y su descomposición por $k\text{-cores}$	241
Figura 45: Red de la <i>fanpage</i> de Juventud Sin Futuro filtrada por su Strongly Connected Component y con un $k\text{-core}$ de 20. En los cinco colores se diferencian las 5 comunidades principales identificadas por modularidad.....	242
Figura 46: Redes de las <i>fanpages</i> de JSF, 15MpaRato, Coordinadora25s, Toque a Bankia y su división por comunidades en diferentes colores a partir del cálculo de la modularidad. A bajo a la derecha aparece la red de control con cinco comunidades: CCOO en violeta, Amnistía Internacional en verde, Intermón Oxfam en rojo, varias ONGs en amarillo y el 15M en azul. El tamaño de los nodos y las etiquetas es proporcional al grado de entrada de los nodos.	243

Figura 47: Gráfico de enlaces sincronía entre <i>fanpages</i> de la PAH y otras <i>fanpages</i> del 15M. En la parte superior se puede observar la fluctuación del número total de enlaces. En la parte inferior se muestra el número de enlaces que presentan una relación de fase positiva (azul) y relación de fase negativa (verde), que muestra la alternancia entre los momentos en los que la actividad de la <i>fanpage</i> de la PAH sigue a otras <i>fanpages</i> (mayoría de verde) y los momentos en que la <i>fanpage</i> de la PAH es 'principal' respecto la actividad de otros nodos (mayoría de verde).....	248
Figura 48: Diferentes estructuras de la red de sincronización entre los diferentes <i>fanpages</i> seleccionadas en 6 momentos relevantes del 15M 2011-2013	249
Figura 49: Frecuencia y número de tecnologías usadas después del 15M según los participantes del 15M.....	259
Figura 50: Dendograma sobre tecnologías empezadas a utilizar a partir del 15M, según sus participantes.....	260
Figura 51: Herramientas que se han empezado a utilizar por el 15M según sus participantes según la encuesta.....	261
Figura 52: Captura de pantalla del pad https://titanpad.com/ConGamonal que se lanzó para la coordinación de la campaña en Twitter para el lanzamiento del hashtag #ConGamonal en apoyo a la movilización del barrio de Gamonal en la ciudad de Burgos en enero de 2014.....	265
Figura 53: Capturas de pantalla de tres chats correspondientes a tres Pads de lanzamiento de tres HTs en Twitter correspondientes a tres campañas diferentes; #StopMerkel (2012) con motivo de los recortes impuestos por Europa, #14Nalacalle (2012) lanzado durante la huelga general del 14 de noviembre de 2012 y #BankiaNegocia (2013) una campaña lanzada desde la PAH en Ciudad Real para conseguir una dación en pago.....	266
Figura 54: Captura de pantalla del Pad de apoyo a Gamonal (https://titanpad.com/apoyogamonal) editado entre el 13 y el 16 de enero de 2014 dónde se coordinaron las acciones de apoyo a las movilizaciones de Gamonal (Burgos).....	268
Figura 55: Porcentaje de cuentas creadas (rojo) por periodos en Bambuser con más de 1000 visionados vinculadas al 15M hasta 2014, y porcentaje de visionados de las emisiones de las cuentas de cada uno de los periodos.....	270
Figura 56: Las 10 cuentas de Bambuser con más número de visionados en tiempo real (live) del total de cuentas del análisis.....	271
Figura 57: Red del Co-link analysis hecha a partir de los 27 puntos de partida de la Tabla 25. El tamaño de los nodos y las etiquetas corresponde al número de enlaces recogidos en el <i>crawl</i> que apuntan a esa página. El color corresponde al tipo de dominio según la extensión: amarillo (.net), rojo (.es), azul claro (.com), violeta (.org).	274
Figura 58: Treemap de las categorías en las que se agrupan los 225 enlaces con mayor número de enlaces de entrada del <i>crawl</i>	276

Figura 59: Número de seguidores en Twitter de algunas de las principales cuentas del 15M (Azul) y de los dos principales sindicatos de España (CCOO y UGT) (datos de julio de 2014).....	280
Figura 60: Número de tweets lanzados desde cuatro cuentas de Twitter de iniciativas o grupos del 15M: Juventud Sin Futuro, Acampadasol, 15MpaRato y La PAH entre inicios de 2011 y mayo de 2014 por meses. Se apuntan algunos de los acontecimientos e iniciativas que están asociados los picos.	281
Figura 61: Evolución del número de tweets de los HTs #leysinde, #NolesVotes, #15M, #Spanishrevolution, #acampadasol, #15Mani, #yeswecamp, #democraciarealya, #globalrevolution, #nonosvamos, #15o, #PrimaveraValenciana, #12M15M, #15MpaRato, #25s, #imPAHrables entre diciembre de 2010 y mayo de 2013	283
Figura 62: Tiempo de duración de los TT de cada uno de los HT con algún tipo de relación con el movimiento-red 15M durante todo el mes de febrero de 2013.	284
Figura 63: Número de HTs (izquierda) y horas que duraron los TTs (derecha), los HTs relacionados con el 15M en el mes de febrero de 2013 en Twitter, agrupados por categorías, en función de los grupos o temas tratados.	284
Figura 64: Tiempo de duración de la suma de los HTs vinculados al 15M que fueron tendencia en febrero de 2013 agrupados por días.....	285
Figura 65: Número de temas de cada una de las lista abiertas (derecha) y moderadas (izquierda) con más de 10 temas.....	290
Figura 66: Distribución normal (límite de Poisson) generada mediante el modelo Erdos-Renyi y distribución libre de escala generada mediante el modelo Barabási-Albert. Ambas redes cuentan aproximadamente con 200 nodos y 200 enlaces	301
Figura 67: Diferentes tipos de redes en función de la probabilidad de enlaces aleatorios (a la izquierda es igual a 0 y a la izquierda las probabilidad es igual a 1). En medio se encuentra una red de mundo pequeño o small world (sw).	302
Figura 68: Red de seguidores de Twitter entre las principales cuentas colectivas del 15M (Nodos DRY, acampadas, asambleas, mareas, nodos PAH así como otras iniciativas y grupos), con un total de 596 nodos /cuentas. Se aprecian tres comunidades DRY-Acampadas en azul, PAH en verde y varios nodos del 15M en amarillo.	304
Figura 69: Red de seguidores en Twitter de las 165 cuentas de los nodos de DRY y Acampadas.	305
Figura 70: Red resultante de de la unión de las redes de <i>likes</i> de las páginas de Facebook de DRY, Acampadas, Asambleas, Iaioflautas, Mareas y PAH con profundidad 2. La modularidad (el grado en que un conjunto de nodos muestra más conexiones internas que las conexiones con los nodos externos) hace posible distinguir ocho comunidades.	306
Figura 71: Redes de retweets de la fase de gestación, explosión, globalización y aniversario del 15M en Twitter de los periodos determinados.....	308

Figura 72: Red de menciones (a la izquierda) y red de retweets (a la derecha) alrededor del HT #25s en Twitter capturados durante el día 25 de septiembre de 2012 .El tamaño de los nodos corresponde a los principales hubs.....	309
Figura 73: Red de menciones y retweets a partir de los tweets recogidos que contenían los HT #ilpesdemocracia, #ilpoescrache, #opilp, #ilpoalacalle, #ilpessolucion, #notoqueislailp, #hablalapah y #impahrables entre el 1 de enero y el 28 de febrero de 2013.....	310
Figura 74: Red de retweets y menciones alrededor del HT #TocandoaBankia el 9 de mayo de 2013 entre las 11.36 am y las 12.20 am.....	312
Figura 75: Redes de RTs y MTs de Twitter relacionadas con el 15M, en octubre de 2011 (15O), en septiembre de 2012 (25s) y en febrero de 2013 (Campaña sobre la ILP de la PAH).....	319
Figura 76: Diferencial de votos de los principales partidos entre las elecciones generales de 2011 y las de 2008. Tan sólo están representados los partidos con más de 100.000 votos en 2011 y que la diferencia entre 2008 y 2011 es mayor de 50.000 votos.....	330
Figura 77: Superficie de las portadas de los principales periódicos españoles dedicada a la corrupción durante los meses de enero y principios de febrero de 2013. Los diferentes colores indican el partido o agente implicado en cada uno de los casos de corrupción.....	333
Figura 78: Formaciones electorales asociadas con el 15M. Pregunta multirespuesta	334
Figura 79: Dendograma de los partidos políticos en las elecciones europeas de 2014 y su asociación con el 15M.....	335
Figura 80: Red de <i>likes</i> de la página del Partido X en Facebook. La red está extraída a partir de las relaciones de <i>likes</i> con profundidad 2, a partir de la página origen del Partido X. Los colores representan las diferentes comunidades detectadas, siendo la comunidad 15M (amarilla) la más importante de la red con un 50,1% de los nodos.....	338
Figura 81: Papeleta de Podemos en las elecciones al Parlamento Europeo celebradas el 25 de mayo de 2014.....	342
Figura 82: Mapa de los 800 círculos de Podemos en septiembre de 2014	344
Figura 83: Evolución de la palabra ‘Cen las búsquedas de Google en España entre mayo de 2013 y mayo de 2015, en una escala del 0 al 100.....	344
Figura 84: Descomposición por k-core de una red formada por las relaciones de <i>likes</i> de la suma de tres crawls con profundidad 2 realizados a partir de 100 nodos origen correspondientes a cada una de las tres iniciativas analizadas y que corresponde a las comunidades detectadas por modularidad: Podemos (Violeta), DRY (amarillo) y UGT (Rojo).....	347
Figura 85: Comparación de los resultados de 2009 y 2014 en España de los principales partidos en las elecciones al Parlamento Europeo.....	350
Figura 86: Evolución de las encuestas para las principales formaciones políticas españolas en % de votos desde noviembre de 2011, fecha de las últimas elecciones generales hasta	

mayo de 2015. Cada color corresponde a una formación política: PP (azul claro), PSOE (rojo), Podemos (morado), IU (marrón), UPyD (rosa), CIU (azul oscuro), ERC (amarillo), PNV (verde), Ciudadanos (naranja)	353
Figura 87: Búsquedas en Google desde mayo de 2011 hasta mayo de 2015 de las palabras ‘Pablo Iglesias’ (azul), ‘Mariano Rajoy’ (rojo) y ‘Pedro Sánchez’ (Amarillo)	353
Figura 88: Comparación de la posición en el ranking Alexa sobre visitas de las páginas web en el mundo entre julio y diciembre de 2014. Podemos (azul oscuro) se mueve entre la posición 20 y 30 mil en el ranking mundial, mientras que el PSOE (azul claro) se sitúa entre 100 y 150 mil, y PP (rojo) entre 200 y 300 mil.....	354
Figura 89: Red de <i>likes</i> hecha a partir de un crawl con profundidad 2 inicial con las 100 páginas más importantes de Podemos. Datos recogidos en mayo de 2015	356
Figura 90: Principales herramientas que Podemos lanza para el trabajo en red tanto de los círculos como de las personas que a título individual puedan participar en los diferentes espacios de participación.....	357
Figura 91: Red de menciones y retweets de la Marcha del Cambio celebrada en Madrid el 31 de enero de 2015, a partir de los HTs #YoVoy31E y #AhoraEs31e en Twitter (Izquierda). Portada del diario El País del domingo 1 de febrero de 2015 donde se observa Puerta del Sol llena de gente (Derecha).	360
Figura 92: Red de <i>likes</i> de la página de Facebook de Podemos con profundidad 2.....	361
Figura 93: Red de menciones y RTs con el HT #LlegaCambio24M en Twitter. Campaña lanzada el 30 de abril de 2015.....	366
Figura 94: Red de <i>likes</i> realizada a partir de las 100 páginas correspondientes a candidaturas municipalistas, con profundidad 2. Se dibujan las 6 comunidades detectadas por modularidad con una resolución de 2. Datos correspondientes a mayo de 2015.	367
Figura 95: Mapa de las candidaturas municipalistas emergentes en ciudades de más de 10.000 habitantes (rojo) y de las acampadas del 15M en mayo-junio de 2011 (verde). El tamaño de los puntos de las candidaturas corresponde al número de votos de cada una de ellas.	372

Capítulo 1. Introducción

'El 15M por encima de todo es una emoción, un cabreo que estalla en un determinado momento y estalla de una manera positiva, en el sentido de que no es una fuerza destructiva sino que es una fuerza orientada a compartir y a vivir juntos, a construir.' Carlos S. Almeida (2014)

En el año 2011 se produce en el mundo un estallido de revueltas ciudadanas interconectadas en Islandia, Túnez, Egipto, Grecia, Portugal, España y Estados Unidos, todas ellas. Una de las principales características comunes de esta ola es la importancia de las redes de comunicación digital y el uso de las tecnologías de la comunicación en red para la acción colectiva. La emergencia de estos movimientos y el uso estratégico de las tecnologías de la comunicación en red abre un profundo proceso de transformación no sólo de las prácticas de los movimientos sino de los marcos culturales de las sociedades en las que aparecen, así como el campo institucional.

El caso del 15M en España es un caso especialmente relevante de esta ola, donde el movimiento aparece a través de un acontecimiento, después de meses de trabajo organizativo en las redes, generando una profunda alteración de la dinámica social y política a través de acampadas en las principales ciudades del país. Después de mayo de 2011 el 15M, no desaparece sino que se mueve y se transforma a lo largo del tiempo. Entender en profundidad la complejidad de esta transformación requiere de un análisis que atienda la complejidad de este proceso, y que tenga en cuenta los múltiples campos de conocimiento que pueden contribuir no sólo a explicar mejor los acontecimientos políticos que estallan alrededor de los movimientos red, sino la evolución y efectos de éstos en terrenos tan concretos como puede ser la arena electoral.

En la medida que el 15M es un movimiento que nace en las redes digitales, se desarrolla y se multiplica a través de su uso intensivo, y que evoluciona y se mantiene en parte y gracias a las redes generadas en los procesos previos, se plantea la necesidad de investigar en profundidad el papel de las redes de comunicación digital, los usos de las tecnologías que permiten construir estas redes, las dinámicas organizativas y de acción que se derivan, y la relación con el resto de factores que entran en juego en la conformación del movimiento como son las diferentes situaciones y antecedentes, los desencadenantes, o el papel de las emociones y del lenguaje. Esta es precisamente la aproximación tecnopolítica, una aproximación que tiene en cuenta la complejidad pero pone en el centro los usos sociales de las tecnologías de la comunicación en red.

En este trabajo se analizan en profundidad las dinámicas de los movimientos-red emergentes, contribuyendo al desarrollo de nuevos acercamientos analíticos y conceptuales al estudio de los movimientos sociales, partiendo no sólo de esta complejidad de elementos a tener en cuenta, sino del carácter situado de la investigación. Tanto la experiencia de investigación situada, como la comprensión de los efectos sociales y culturales del movimiento en el conjunto de la sociedad son fundamentales para acercarse al caso de estudio. El movimiento pone en circulación grandes cantidades de información y conocimiento en red, proporcionando a las personas participantes y a quienes lo estudian - que frecuentemente son las mismas - una red de relaciones, reflexiones, análisis y datos, que no sólo amplifican la posibilidad de análisis a tiempo real para la mejora de sus formas de organización y acción colectiva, sino que enriquecen la capacidad colectiva de comprender su complejidad. Por lo tanto igual que los movimientos están conectados en redes, el

proceso de investigación, inevitablemente, también se hace en red y se conecta a las experiencias de sus participantes, a los datos recogidos, asumiendo plenamente la dimensión colectiva y en red de este trabajo.

Finalmente, y atendiendo al desarrollo del análisis que se realiza en este trabajo, una vez estudiada la emergencia, la evolución y los efectos electorales del 15M a partir de la caracterización de las prácticas tecnopolíticas, y la discusión y estudio de algunas propiedades emergentes del movimiento-red 15M, va a ser necesario tener en cuenta la escala temporal y la escala espacial del movimiento. Es importante asumir que el periodo de estudio es acotado pero que los movimientos-red van a tener diferentes y múltiples continuidades y discontinuidades, y que aunque se acote el caso de estudio a España, tal y como se demuestra en este trabajo, el movimiento-red o los movimientos-red operan a diferentes escalas que superan los límites nacionales administrativos, y así se dejan para futuros estudios el análisis de la relación y las conexiones entre los diferentes movimientos-red que han emergido en el mundo desde 2011.

1.1 Motivación y justificación

La motivación para el desarrollo de este trabajo nace no sólo con la emergencia del 15M, sino con el descubrimiento de los movimientos que actúan en red para la defensa de Internet, con una profunda relación con las comunidades del software libre, la ética hacker y la cultura digital, y que en la medida que se generaliza el uso de Internet se difunden estas prácticas y se amplían al conjunto de la ciudadanía abriendo un laboratorio de prácticas de acción colectiva que rápidamente deja de ser un terreno exclusivo de las redes digitales. Por lo tanto este trabajo se inspira en la necesidad de explicar la centralidad de las redes digitales de comunicación, tanto en los meses previos del 15M como durante su explosión, al haberlo observado en primera persona, ante un alud de explicaciones y análisis de mayo de 2011 que ignoran por completo el papel de Internet en los inicios del movimiento. Pero no sólo es Internet, sino que es la combinación o hibridación de las redes digitales con el espacio físico de protesta y las prácticas que allí se dan, lo que rápidamente se observa como un rasgo característico del movimiento.

También cabe señalar que han aparecido numerosos estudios que atienden a estas cuestiones y que han avanzado en la relación entre los movimientos y las redes (Bennett & Segerberg, 2012a; Castells, 2012b; Chadwick, 2013; Juris, 2012; Postill, 2013), con diferentes planteamientos analíticos que salen de rigurosos estudios del movimiento. En este sentido se destaca la emergencia de una nueva generación de investigadores con una profunda conexión con los movimientos, que ha contribuido tanto metodológica como conceptualmente al estudio de los movimientos-red a partir de acercamientos multidisciplinares que atienden a una mirada tecnopolítica (Aguilera, Morer, Barandiaran, & Bedia, 2013; Alcazan et al., 2012; Linares, 2013; Peña-López, Congosto, & Aragón, 2014; Toret et al., 2015), entre los cuales se sitúa este trabajo.

A la vez, y en la medida que se observan diferentes continuidades del 15M a lo largo del tiempo, nace la inquietud de analizar y poder explicar las características de este proceso de evolución a partir de una constatación previa sobre los elementos comunes que se repiten en el tiempo, pero también por la propia capacidad de reinención del movimiento-red. A partir de aquí, y manteniendo como variable de análisis el papel de los usos de las tecnologías de la comunicación digital, se plantea un acercamiento recuperando cuestiones que tradicionalmente han sido ampliamente analizadas en los estudios sobre los movimientos sociales, como son la identidad colectiva, las formas de organización de

acción colectivas, bajo la certeza que los movimiento-red reconfiguran estas cuestiones, y por lo tanto requieren una revisión analítica y conceptual.

Finalmente se pone de manifiesto que existe la necesidad de explicar los efectos que produce el movimiento en la sociedad, ya sea de índole político, económico, cultural, o en los propios movimientos, poniendo especial atención a la llegada del movimiento-red a la arena política. Se abren numerosas cuestiones sobre la relación entre los movimientos y los partidos, otro de los debates históricos en la teoría de los movimientos sociales, pero en la medida que cambian los movimientos, se parte de la idea inicial de que también cambia su relación con los partidos. Por lo tanto se plantea una primera aproximación a esta cuestión a partir de dos comicios electorales, manteniendo la variable de análisis sobre los usos de las tecnologías de la comunicación en red.

1.2 Preguntas y objetivos de la investigación

La presente investigación analiza en profundidad las interacciones entre el movimiento-red 15M y las tecnologías de la comunicación en red en el periodo comprendido entre enero de 2011 y mayo de 2015. A continuación se plantean las principales preguntas de investigación planteadas en este trabajo y los principales objetivos de la investigación.

1.2.1 Preguntas de investigación

Se han desarrollado cuatro preguntas principales que vertebran los ejes de análisis de la presente investigación:

Pregunta 1

¿Cuál es el papel de Internet y qué interacciones existen entre el movimiento y las tecnologías de comunicación en red durante la emergencia del 15M?

Pregunta 1.1

¿Cuáles son los antecedentes, los desencadenantes, las formas de organización, el papel de las emociones y el lenguaje en la emergencia del 15M?

Pregunta 1.2

¿Qué tecnologías se utilizan en el 15M para el desarrollo de sus dinámicas de comunicación, organización y acción colectivas durante la emergencia del 15M?

Pregunta 1.3

¿Cuál es el espacio de desarrollo de las formas de participación y acción del 15M, a partir de las interacciones que se producen entre el espacio físico, el espacio digital y el espacio de los medios de comunicación?

Pregunta 2

¿Cómo evoluciona el 15M, se mantiene y se transforma en el periodo comprendido entre 2011 y 2015?

Pregunta 2.1

¿Qué tipo de formas emergentes de identidad colectiva se generan en el proceso de evolución del 15M?

Pregunta 2.2

¿Qué tecnologías de la comunicación en red son utilizada en el proceso de evolución del 15M?

Pregunta 2.3

¿Cuál es la relación y las implicaciones entre las tecnologías de la comunicación en red y las formas de organización colectivas en el proceso de evolución del 15M?

Pregunta 3

¿Cuáles son los efectos que 15M genera en la arena electoral?

Pregunta 3.1

¿Cuál es la relación entre las iniciativas electorales emergentes y las tecnologías de la comunicación en red?

Pregunta 3.2

¿Qué relación existe entre el 15M y las iniciativas electorales emergentes

Pregunta 3.3

¿En qué medida las iniciativas electorales emergentes transforman las dinámicas políticas electorales?

1.2.2 Objetivos de la investigación

El primer objetivo principal de esta investigación reside en analizar en profundidad la relación existente entre las redes de comunicación digital y la emergencia del movimiento 15M, así como sus propiedades.

De este objetivo se derivan dos objetivos secundarios:

- ❖ Caracterizar y analizar los usos de las redes de comunicación digital durante la formación y explosión del 15M, y sus implicaciones en términos de acción y organización colectivas.
- ❖ Analizar las formas de participación y la relación entre los diferentes espacios en los que se desarrolla el 15M (físico y digital) y la relación con los medios de comunicación.

El segundo objetivo reside en analizar la evolución del 15M en relación a las interacciones entre el 15M y las tecnologías de la comunicación en red.

De este objetivo se derivan dos objetivos secundarios:

- ❖ Identificar y analizar el papel de las iniciativas colectivas y grupos, y su evolución entre 2011 y 2015, y sus implicaciones en la constitución de una identidad colectiva del 15M.
- ❖ Analizar las propiedades emergentes del 15M en el periodo de evolución del 15M atendiendo la dimensión organizacional y sistémica del movimiento-red.

El tercer objetivo consiste en analizar los efectos del 15M en la arena electoral .

De este objetivo se derivan dos objetivos secundarios:

- ❖ Analizar la relación entre el movimiento-red 15M y las iniciativas electorales emergentes, atendiendo el papel de los usos de las tecnologías de la comunicación en red.
- ❖ Identificar los efectos que el movimiento-red 15M produce sobre la arena electoral

1.3 Estrategia de investigación

La estrategia de investigación que sigue este trabajo pasa por varios puntos de partida fundamentales para el diseño de la propia estrategia de investigación. El primero apunta a la necesidad de una aproximación multidisciplinar a partir de diferentes disciplinas de conocimiento que atienda la complejidad del campo de estudio. Se toman referencias de la teoría de la sociedad red (Castells, 2000) y de las relaciones de poder en torno a los procesos de comunicación (Castells, 2009). Se retoman elementos de la teoría de la comunicación y del papel de los medios de comunicación de masas en la sociedad (Thompson, 1998). Se utilizan numerosas referencias de la teoría de redes y de los sistemas complejos (Barabasi, 2002) y se combinarán con las tradiciones de estudio de los movimientos sociales (Melucci, 1996a; Tarrow, 1995a) y de la relación de éstos con las redes de comunicación (Bennett & Segerberg, 2012a; Castells, 2012b; Gerbaudo, 2012; Juris, 2012).

El segundo punto es la dimensión de red del proceso de investigación, que se abre como oportunidad en términos de investigación a partir del análisis de la gran cantidad de datos producidos desde los propios movimientos y la producción de conocimientos en red. A esto se le añade el carácter situado de la investigación a partir de la propia experiencia del investigador. El desarrollo de una propuesta metodológica que clarifique la posición del investigador, así como hacer investigación desde y con el 15M y sus redes, entendiendo como oportunidad la cantidad de documentación abierta generada desde el propio movimiento para su análisis y estudio, será otro de los planteamientos de este trabajo, como contribución de esta investigación al propio 15M.

El tercer punto reside en la combinación metodológica a partir de técnicas cuantitativas, cualitativas y análisis de redes. Para analizar sistemas complejo es necesario usar diferentes métodos de análisis. Por eso se ha desarrollado una encuesta online dirigida a participantes del 15M con 1.320 participantes y sus posteriores análisis estadísticos, varios análisis de redes a partir de datos de Facebook, Twitter y sitios web, 10 entrevistas en profundidad semiestructuradas con informantes clave, la experiencia participante y las notas del trabajo de campo a lo largo del periodo de estudio, y se hace uso de numerosas fuentes secundarias gracias a los archivos y datos del propio 15M y otras fuentes de medios digitales.

Y el último punto es el desarrollo de la noción ‘de movimiento-red’ como aproximación previa conceptual, con el objetivo de ir llenando de contenido el concepto en la medida que se desarrolla el análisis del 15M, asumiendo la importancia de las interacciones entre los movimientos y las redes como punto de partida. En el 15M existe una centralidad de la interacción entre movimientos y redes digitales de comunicación, en la emergencia de un nuevo tipo de movimientos atendiendo a las interacciones entre iniciativas colectivas y personas, y su dinámica: los movimientos-red. Estos movimientos interactúan de manera estratégica en un espacio híbrido donde se generan interacciones complejas entre el espacio físico, las redes sociales, y los medios de comunicación.

Capítulo 2. Marco teórico y propuesta metodológica

[...]los movimientos sociales son la fuente del cambio social y, por tanto, de constitución de la sociedad[...] M.Castells. Redes de Indignación y Esperanza

Este capítulo tiene dos partes. Una primera parte en la que se hace un recorrido por las principales corrientes de pensamiento sobre el análisis de los movimientos sociales y su relación con las tecnologías de la comunicación, y una segunda parte en que se describe la propuesta metodológica utilizada en esta investigación. El marco teórico ilustra el carácter transdisciplinar de la investigación donde se cruzan varios campos de conocimiento. Se empieza con un repaso sobre las relaciones de poder y contrapoder en la sociedad red y su relación con la comunicación. Seguidamente se analiza, desde la teoría de la comunicación, la evolución de la comunicación desde los medios de comunicación de masas hasta la autocomunicación de masas en las que ya son protagonistas las redes sociales digitales. También se recurre a la teoría de redes y a la complejidad así como a su rol en el análisis social. A continuación se hace un repaso a la teoría de los movimientos sociales a partir de la segunda mitad del siglo XX hasta la actualidad, pasando por el movimiento global. Finalmente se hace un trabajo de síntesis sobre la relación entre movimientos sociales y tecnologías de la comunicación, y se presenta de manera preliminar el concepto de movimiento-red y la aproximación tecnopolítica.

En la segunda parte del capítulo se describe la propuesta metodológica, donde se expone la combinación de técnicas de análisis para acercarse desde una perspectiva transdisciplinar, y situada, que atienda a la complejidad del movimiento-red 15M y tenga en cuenta diferentes aproximaciones. En esta dirección se presenta una encuesta online con una muestra de 1320 casos, dirigida a participantes del 15M, varios análisis de redes en Twitter, Facebook y webs, 10 entrevistas semiestructuradas a participantes clave del 15M correspondientes a algunas de las iniciativas colectivas más relevantes, las contribuciones del proceso de observación participante del autor y la realización de trabajo de campo en algunos de los principales eventos analizados, y finalmente el uso de fuentes secundarias, noticias y archivos del 15M. Se cierra el capítulo con una breve valoración y posicionamiento ético respecto a los datos obtenidos, la investigación de los movimientos-red y el papel del investigador en el desarrollo de este trabajo.

2.1 Marco teórico

La emergencia de diferentes movimientos en 2011 en el mundo, en los que las tecnologías de la comunicación juegan un papel central, abre o amplía enormemente el terreno analítico de éstos, en la medida que no sólo alteran el campo de estudio de los movimientos sociales sino que requieren de aproximaciones que combinen diferentes disciplinas de conocimiento así como diferentes estrategias metodológicas. Por lo tanto en este trabajo se va a

desarrollar una estrategia de análisis multidisciplinar e interdisciplinar recurriendo a campos de conocimiento que van desde la teoría de la comunicación, la ciencia de las redes y los sistemas complejos, la sociología, las ciencias políticas, el estudio de los movimientos sociales, en el marco de la teoría de la sociedad red.

En la medida que los movimientos emergentes se sitúan en el contexto actual de crisis económica, también será necesario recurrir a aproximaciones desde la teoría económica. Y siguiendo el mismo razonamiento la centralidad de Internet no sólo requiere retomar sus estudios y las relaciones de poder que en ellas encontramos, sino su historia reciente, las implicaciones culturales de la era digital como son la cultura y ética hacker, o campos relacionados emergentes como es la viralidad en los procesos de comunicación digital o la memética. Por lo que hace al estudio de los movimientos será necesario entender su interacción con diferentes variables de estudio y sus disciplinas análogas, como son su relación con las emociones, o el lenguaje o la teoría del discurso. Finalmente la aproximación tecnopolítica requiere de un planteamiento teórico para acercarse a los movimientos-red, y que fije las bases de esta perspectiva analítica, que pone en el centro los usos de las tecnologías de la comunicación en red para la acción colectiva.

2.1.1 Sociedad red, poder, contrapoder y comunicación

En las últimas décadas y en especial desde la generalización de las redes de comunicación y la globalización de las dinámicas económicas y financieras, se observa una profunda transformación de la sociedad en la era de la información y las redes, donde la comunicación en red jugará un papel fundamental para comprender la sociedad informacional (Castells, 2000). La globalización de la economía ha llevado asociados los flujos financieros y una financiarización de la economía a escala global (Fumagalli, Marazzi, Lucarelli, Negri & Vercellone, 2009), que en 2008 con la caída de Lehman Brothers en Estados Unidos va a generar una crisis económica de alcance global (Krugman, 2009), lo que ilustra la dimensión conectiva, en red y global del sistema económico y financiero. Esta crisis es un ejemplo de cómo está instaurada la sociedad del riesgo (Beck, 1992) donde el capital domina la sociedad, en plena fase avanzada del capitalismo, donde la economía financiera es 7 veces mayor que la economía real, siendo el capitalismo cognitivo (Fumagalli, 2010) una de sus claras expresiones en plena sociedad de la información y el conocimiento. La crisis económica de alcance global tendrá un fuerte impacto sobre algunas economías nacionales del sur de Europa como Grecia, España o Portugal, que obligará a los gobiernos a aplicar una serie de ajustes internos en forma de recortes a los servicios públicos y de rescates bancarios que originarán y catalizarán una profunda crisis de la legitimidad política.

¿Cómo se configuran las relaciones de poder en este escenario? Las relaciones de poder devienen una dimensión de análisis fundamental para entender nuestras sociedades, siendo las instituciones de la sociedad productos de quién tiene el poder amoldado a sus valores e intereses. En la sociedad red el poder es multidimensional y se organiza en torno a redes programadas en cada campo de actividad humana a partir de los intereses y valores de los actores empoderados (Castells, 2012b, p. 24). Según Foucault el poder no se posee sino que se ejerce, y opera a través de formas de represión e instituciones de las sociedades

disciplinarias (Foucault, 2002). Pero dónde hay poder hay contrapoder entendido como la capacidad de los actores sociales para desafiar el poder incorporado a las instituciones de la sociedad para hacer valer sus propios valores e intereses (Castells, 2012b, p. 22). De esta manera el Estado y sus instituciones se mueven permanentemente entre esta interacción de poder y contrapoder, lo que pone de manifiesto la centralidad de los movimientos y las formas de contrapoder, que no sólo resisten sino que transforman la propia forma del poder a través de poner en crisis y rehacer sus instituciones.

Las transformaciones de nuestras sociedades en la era de las redes se han acelerado en muchos terrenos durante los últimos años con la generalización de Internet y sus usos por parte de la ciudadanía. Uno de estos terrenos es el de la comunicación. Desde sus fundamentos básicos hasta sus prácticas más innovadoras ponen de manifiesto un terreno en profundo cambio. Numerosos autores han estudiado la relación entre las tecnologías de la comunicación y los procesos de transformación social que están cambiando las formas de comunicación y en definitiva de organización de la sociedad. Es importante diferenciar entre las transformaciones de la comunicación en la sociedad red y las diferentes crisis en que los medios de comunicación de masas, y como consecuencia el periodismo, están inmersas desde hace ya algunos años.

Otra de las dimensiones fundamentales para entender los movimientos emergentes de este siglo es la propia estructura de Internet, en la medida que operan en este espacio diferentes relaciones de poder. Pero Internet está formado por diferentes capas y en cada capa se encuentran complejos entramados relacionales y redes que determinan las relaciones de poder en cada una de las capas. Pero el poder de las redes se refiere al poder de los actores y las organizaciones y redes que constituyen el corazón de la sociedad red global (Castells, 2011). Las redes de poder se extienden básicamente en las redes financieras globales y las redes multimedia globales, íntimamente relacionadas, generando una gran meta-red que acumula una capacidad enorme de ejercer el poder. A la vez este poder también depende de otras redes de poder, como la red política, la red de producción cultural, la red militar y de seguridad, la red de crimen organizado y la red global de producción y aplicación de la ciencia, la tecnología y la gestión del conocimiento (Castells, 2012b, p. 25).

En realidad Internet nace de una deriva entre una estrategia militar, una cooperación entre proyectos científicos, un espíritu empresarial y una innovación contracultural (Castells, 2000). Desde el nacimiento de ARPANET en 1969, que conectaba a cuatro universidades en Estados Unidos, Internet ha evolucionado de manera exponencial, llegando en 2015 a los 3200 millones de usuarios en el mundo (ITU, 2015). Pero un elemento fundamental en este trabajo es el análisis de los usos y las prácticas que se dan en Internet, y que ya desde sus orígenes vendrán fuertemente marcados por el papel fundamental de la contracultura hacker y las universidades como espacios de desarrollo de conocimiento, donde un sistema ético de valores basados en las formas de cooperación y la libertad de acceso primará sobre lógicas competitivas, un sistema basado en valores como la ética del compartir, la arquitectura distribuida de la red, el libre intercambio de información o la libre comunicación (Monterde, Alòs-Moner & Peña-López, 2013). Uno de los ejemplos más relevantes es el de Tim Berners-Lee, el creador de la *World Wide Web* (www) al juntar el lenguaje de etiquetas de hipertexto HTML con el protocolo HTTP, poniendo a principios de los años 90 los cimientos de un Internet fácil de usar. Berners-Lee se ha caracterizado

por ser un defensor de los estándares abiertos, un defensor de que los nombres de los dominios deberían ser públicos y un activista en la red para la defensa de la libertad, como lo muestra por ejemplo que hiciera público el proyecto de manera abierta y accesible (Berners-Lee & Fischetti, 2000). En la medida que Internet se reconoce como una potencial forma de comunicación en red muchas empresas empiezan a tener el deseo de comercializarlo, pero la historia, la cultura y la arquitectura dificultarán su apropiación privada y su regulación exclusiva con fines de beneficios empresariales (Castells, 2009, p. 151).

Desde su nacimiento hasta la actualidad Internet crecerá de manera descentralizada, con numerosos actores, instituciones públicas y privadas encargadas de la definición de sus protocolos, llegando a formar un complejo entramado con múltiples capas, donde en cada capa se dan tensiones de poder y contrapoder, en la medida que la resistencia al poder programado en las redes también se lleva a cabo mediante las redes (Castells, 2009). Si bien es verdad que la arquitectura de la red está diseñada para que el poder esté descentralizado, la centralización de grandes cantidades de servidores privados en la capa física, o la acumulación de redes sociales en una misma plataforma central, ponen en riesgo el carácter descentralizado, abierto y de libre circulación del conocimiento en el que se fundó Internet, al acumular y concentrar cuotas de poder en red. Esta concentración de poder se puede traducir en una forma de control sobre las personas o sujetos, como han demostrado los masivos casos de espionaje revelados por Edward Snowden¹. En la medida que las personas están interconectadas y comparten información y conocimiento, y esto es capturado por un gobierno (estado) o una empresa como herramienta de control y/o coerción, se puede hablar de una forma de biopoder (Foucault, 1977), ya que el control se pone en el centro de la vida. Pero también se observan emergentes formas de contrapoder como resultado del papel de las redes y de la capacidad humana de abrir el poder y generar contrapoder. El caso de Wikileaks -una organización sin ánimo de lucro que ha publicado numerosas filtraciones- es un claro ejemplo de la construcción de contrapoder, al difundirse pública y masivamente información relevante que afectaba a gobiernos de todo el mundo, y que no sólo tiene un impacto mediático global, sino que genera una gran cantidad de seguidores y simpatizantes en el mundo, y que arrojan muchos de los procesos emergentes, como el caso del 15M en España.

Aunque la libertad de acceso y uso esté en el ADN de Internet, hoy conocemos un espacio de flujos mucho más complejo, donde se mezclan servicios públicos, privados y comunes y autorregulados, y con importantes espacios de negocio y centralización, numerosos intentos gubernamentales de regular los usos de Internet, como es el caso de la difusión de contenidos sujetos a derechos de autor. Por lo tanto Internet hoy es un espacio de control y de poder, siendo un espacio de conflicto, pero también es un espacio libre, descentralizado y que permite la comunicación autónoma en red.

¹ Consultor tecnológico estadounidense, informante, antiguo empleado de la CIA (Agencia Central de Inteligencia) y de la NSA (Agencia de Seguridad Nacional) que en junio de 2013, hizo públicos, a través de los periódicos The Guardian y The Washington Post, documentos clasificados como alto secreto sobre varios programas de la NSA, incluyendo los programas de vigilancia masiva PRISM y XKeyscore (Wikipedia).

Y así se llega a la actualidad, donde Internet también es un campo de batalla, que no solo sirve para las luchas de su propia defensa -como han sido las luchas contra SOPA² en EEUU o contra la Ley Sínde en España-, sino que sirve también para que estas luchas hayan trascendido al conjunto del espacio de protesta y de la acción colectiva. La arquitectura de la red crea un espacio dinámico informacional para la difusión, el contagio y la propagación transversal del movimiento (ya sea de virus, de ideas o de afectos) (Terranova, 2004), al incorporar el potencial de la experimentación y los devenires, es decir, que la experiencia propia de relación entre sujetos sin intermediarios afecta y transforma a los propios sujetos. El contrapoder, puede ser entendido como intento deliberado de cambiar las relaciones de poder mediante la reprogramación de las redes en torno a otros valores e intereses o mediante la interrupción de las conexiones dominantes y la conexión de redes de resistencia y cambio social. (Castells, 2012b, p. 26). La experiencia conectiva en los sujetos a través de prácticas de resistencia y reprogramación refuerza, y reconstruye el espacio de conflicto y de contrapoder en la sociedad red. En este sentido uno de los pilares del contrapoder según Castells (2012) es la autonomía de la comunicación, libre del control del poder institucional, y que se forma en Internet y en las plataformas de comunicación inalámbricas. Por lo tanto se abre un nuevo espacio público, abierto y común para los movimientos y el conjunto de la ciudadanía, que no se limita a Internet sino que está en el conjunto de lugares dónde se desarrolla la vida social, y que abrirá un nuevo y enorme terreno para la experimentación de procesos colectivos no sólo de resistencia sino de construcción de una nueva sociedad.

2.1.2 De la comunicación de masas a la comunicación en red

La evolución y los usos sociales de los medios de comunicación se remontan probablemente al propio origen de la comunicación como proceso de transmisión de los mensajes. Aunque se pueden apuntar grandes momentos a lo largo de la historia de innovación en la comunicación, existen dos grandes y claros puntos de inflexión en la reinención y reformulación de la forma en que el conocimiento y la información son transmitidos: la invención de la imprenta e Internet. Igual que Internet, la imprenta cambia la forma en que la comunicación deviene un elemento central para la transformación de las sociedades. Seguramente se puede profundizar mucho más en el impacto de la invención de la imprenta en los cambios políticos de la modernidad. La imprenta convulsionó el modo de comunicarse de los seres humanos y el papel fundamental que jugó en la difusión de las ideas de Lutero y otros reformistas es hoy indiscutible. Democratizó la comunicación y fue la forma privilegiada de comunicación de ciertos campesinos insurgentes, que empleaban octavillas (Blissett, 2000). Se ha estimado que en quince días Alemania entera conoció las 95 tesis de Lutero, impresas en forma de folletos y distribuidas por toda Europa (Thompson, 1998).

Desde el siglo XV hasta la actualidad se han producido procesos de gran significancia que han permitido la globalización de la comunicación y desarrollo de la comunicación

² *Stop Online Piracy Act* (Acta de cese a la piratería en línea) que fue un proyecto de ley presentado en la Cámara de Representantes de los Estados Unidos el 26 de octubre de 2011 que tiene como finalidad expandir las capacidades de la ley estadounidense para combatir el tráfico de contenidos con derechos de autor y bienes falsificados a través de Internet (Wikipedia).

electrónica. Con el desarrollo del telégrafo y el teléfono, se podía lograr un significativo distanciamiento espacial sin tener que transportar físicamente las formas simbólicas, sin incurrir en los retrasos temporales que conlleva el transporte. Los primeros telégrafos se establecieron en la primera mitad del siglo XIX y en la segunda se desarrollaron las primeras redes de cable submarino que permitieron la conexión entre Europa y Norteamérica (Thompson, 1998). Cabe apuntar por ejemplo el papel fundamental del telégrafo en la Revolución Rusa de 1905, al ser éste clave en el control de la comunicación. En esta misma época aparecen las agencias internacionales de información como grandes concentradoras de síntesis, difusión e información. El crecimiento de las industrias mediáticas es un proceso que se inicia a principios del XIX, con las mejoras de las técnicas, la entrada de la publicidad comercial, la entrada de la industria en el sector financiero, y la concentración de poder que lleva asociado este modelo de producción que antecede a lo que se ha conocido como los medios de comunicación de masas.

Una de las características más significativas de los medios de comunicación de masas no viene definido por el número de individuos que reciben los productos sino por el hecho de que los productos están disponibles para una pluralidad de destinatarios, y el flujo de comunicación se produce de manera abrumadora de uno a muchos, siendo los receptores participantes de un proceso de transmisión estructurada y no de un intercambio comunicativo recíproco (Thompson, 1998). El uso del concepto de medios de comunicación de masas ha estado cuestionado ya desde sus orígenes de manera crítica especialmente en el concepto de «masa», debido a la confusión que puede producir presuponer una imagen pasiva y homogénea de las audiencias. Este concepto, asociado a algunas de las críticas a la cultura de masas o a la sociedad de masas, se sostiene en la visión de que los medios tienen la capacidad de creación de una cultura blanda y homogénea, que entretiene a los individuos y los hace acríticos. Igualmente no se puede presuponer que existe una pasividad absoluta de los individuos al consumir productos mediáticos, ya que la absorción acrítica de los contenidos no explica la compleja forma en que los individuos aceptan e interpretan los productos mediáticos. Este apunte sirve también como punto de partida del enfoque que más adelante se desarrolla no sólo sobre la *autocomunicación de masas* (Castells, 2009), sino también de la *comunicación en red* (Cardoso, 2011a) en su sentido más amplio. No se puede entender la evolución de la comunicación en nuestras sociedades sin tener en cuenta la apropiación y reformulación de los productos mediáticos, e incluso las respuestas a estos. Y es que aunque el proceso comunicativo sea especialmente asimétrico, existen numerosas formas de interacción de los receptores con los contenidos del proceso comunicativo, ya sea a través de las cartas al lector, las llamadas telefónicas o la capacidad colectiva de ejercer presión sobre el consumo de los productos mediáticos. Será la propia capacidad colectiva de reformular y reapropiarse tanto los productos mediáticos como de los medios en sí, lo que marcará uno de los elementos centrales de esta investigación, no sólo en el campo de los medios de comunicación tradicionales sino en el uso de las redes sociales. La propia noción de ‘hacking’ que alude a la capacidad individual o colectiva de modificación del uso de algún producto comunicativo, trozo de código, o plataforma hacia otro para el cual no había sido diseñado, explica también esta reapropiación social de un medio. Las sociedades, y más en la era de la comunicación, tienen esta capacidad de

modificar, reapropiarse y resignificar mensajes, medios y herramientas reinventando permanente sus usos, como han hecho los hackers desde los orígenes de Internet.

Retomando el término de ‘comunicación de masas’, Thomson, después de un análisis crítico y el reconocimiento del concepto para explicar los nuevos tipos de redes de información y comunicación, la define como la producción institucionalizada y difusión generalizada de bienes simbólicos a través de fijación y transmisión de información o contenido simbólico. Para profundizar en el concepto describe cinco características: los medios técnicos e institucionales de producción y difusión; la producción de formas simbólicas de consumo sujetas al proceso de valoración económica; la ruptura estructurada entre producción y recepción; la creciente disponibilidad de los productos mediáticos en el tiempo y el espacio; y la circulación pública de las formas simbólicas mediáticas disponibles para una pluralidad de receptores. De manera general esta definición será útil para referirse a los medios de comunicación tradicionales, a la difusión masiva de periódicos o a las emisiones radiofónicas y televisadas, y a lo largo de este trabajo para referirse a los medios de comunicación de masas y al tipo de comunicación que producen, tanto para el análisis de su modelo de producción de contenidos como para la correspondiente comparación con las formas de comunicación emergentes en la sociedad red.

El cambio en la mediación producida por las transformaciones de la comunicación ha sido estudiada con especial atención a lo largo de los últimos años desde diferentes perspectivas. Cabe señalar el conjunto de la teorización en torno a la sociedad red y la era de la información que ha realizado Manuel Castells sobre la forma cómo la sociedad se organiza en red y cómo cambian los modelos comunicacionales según la teoría de los medios. Son muchos los autores que han estudiado en profundidad la transformación de las formas de comunicación en la era de las redes (Cardoso, 2010; Castells, 2000) y los cambios en las formas de comunicación y en los medios. La transformación de las tecnologías de la comunicación en la era digital extienden el alcance de los medios de comunicación a todos los ámbitos de la vida social en una red local y global, genérica y personal, y en plena configuración en cambio constante (Castells, 2012b, p. 23). Castells plantea el concepto de ‘autocomunicación de masas’ (Castells, 2009, 2012b) como el uso de Internet y las redes inalámbricas como plataformas de comunicación digital. De masas porque puede procesar mensajes de uno a muchos, y autocomunicación por el carácter autónomo en la manera en la que se emiten los mensajes y se eligen los canales y los receptores.

‘La autocomunicación de masas se basa en redes horizontales de comunicación interactiva que, en gran medida, los gobiernos y las empresas tienen dificultad para controlar. [...] La autocomunicación de masas proporciona la plataforma tecnológica para la construcción de la autonomía del actor social, ya sea individual o colectivo, frente a las instituciones de la sociedad.’ (Castells, 2012b, p. 24)

El nacimiento, desarrollo y generalización de Internet permite el desarrollo de estas redes de comunicación entre iguales, que de manera descentralizada y sin estructuras de control, inauguran un nuevo espacio de comunicación en las sociedades. Estos cambios se aprecian a través de una serie de acontecimientos y de una transformación de las prácticas y actitudes hacia los medios de comunicación y su papel en la sociedad. Existen hoy ya claros ejemplos de estos cambios -como la caída repentina de la venta de periódicos, la

proliferación cada vez mayor de la distribución P2P de contenido audiovisual, la creciente presencia de la publicidad en Internet- o el papel de las redes sociales en el día a día de los ciudadanos y de las empresas, la relación -a veces competidora y raras veces simbiótica- entre los periodistas y los ciudadanos en la cobertura de los acontecimientos mediante Twitter y otros sitios de la apropiación de las prácticas de microblogging acceso abierto, de fuente abierta y de ciencia abierta por parte de los científicos (Cardoso, 2011b). Pero estos cambios también se explican a partir de la generalización de Internet en dispositivos móviles, y la generalización de muchos servicios que permiten la cooperación entre pares, muchos de ellos facilitados por su análoga aplicación móvil. En este sentido la comunicación en red está sustituyendo -de forma paulatina, aunque constante- a la comunicación de masas y a sus paradigmas comunicacionales en nuestras sociedades (Cardoso, 2011b), aunque la comunicación de masas siga existiendo y aún con un enorme poder, pero también bajo profundos cambios y transformaciones ante retos como la digitalización de los medios (TV, prensa y radio) y sus interacciones con el universo de las redes sociales online, debido a una profunda crisis.

La transformación de los medios de comunicación, es en parte el resultado de una doble crisis de los medios tradicionales: la crisis del modelo económico y la crisis del modo de producción de contenidos. Con la crisis financiera de 2008 también se ponen en crisis los modelos de financiación de los medios sustentados en complejas estructuras financieras de carácter global. Aunque no se entre en detalles sobre la crisis de modelo, sí que se apunta la transformación de las audiencias, los públicos y la crisis del modelo de comunicación unidireccional de uno a muchos, que pone en cuestión la lógica tradicional de la comunicación de masas de uno a muchos. En esta misma dirección Félix Guattari ya anticipaba algunas características de esta transformación:

‘La evolución tecnológica introducirá nuevas posibilidades de interacción entre el medio y su usuario y entre los usuarios mismos. La confluencia de la pantalla audiovisual, la pantalla telemática y la pantalla de ordenador podría llevar a una auténtica revigorización de una inteligencia y una sensibilidad colectivas. La ecuación que rige actualmente (medios=pasividad) puede desaparecer más rápidamente de lo que pensamos. Evidentemente, no podemos esperar un milagro de estas tecnologías: todo dependerá, en último instancia, de la capacidad de los grupos de gente para hacerse con ellos y aplicarlos a fines apropiados’. (Guattari, 1992)

Guattari plantea, al fin y al cabo, la centralidad de los procesos sociales que recorren los usos de los medios. La evolución tecnológica permite otro tipo de comunicación, en la medida en que los grupos de gente modifican los usos de esta comunicación. Se destaca de nuevo el concepto de apropiación como proceso extendido y dinámico de recepción del mensaje, donde éste se recibe y a la vez se pone otra vez en circulación por una multiplicidad de canales horizontales de comunicación en red. Aún así, ni los medios de comunicación tradicionales parece que tiendan a desaparecer, ni las formas de comunicación en red o los nuevos medios parece que vayan a desplazar completamente a los viejos. El cruce de los viejos medios y los nuevos medios, genera un proceso de convergencia mediática ‘donde el poder del productor y el consumidor mediático interaccionan de maneras impredecibles’ (H. Jenkins, 2008, p. 14) y de manera interconectada generando sistemas mediáticos híbridos (Chadwick, 2013), que explican el conjunto de canales digitales que pueden llegar a interaccionar, en la medida que los medios

tradicionales también pasan a ocupar el espacio digital. La comunicación en red también abre una puerta a nuevos medios de comunicación, medios de periodismo ciudadano (Hänska-Ahy & Shapour, 2013) y/o medios independientes, que sin ser medios de comunicación de masas, utilizan las posibilidades de la comunicación en red, para el desarrollo de nuevos medios digitales y plantean acercamientos distintos a las noticias y al tipo de discurso que construyen. Finalmente, y para caracterizar los procesos de comunicación en red estudiados en este trabajo, se retoma de nuevo la noción de autocomunicación de masas, en la medida que expresa esta interacción e hibridación entre las redes horizontales, los medios de comunicación y los usos ciudadanos para la construcción de un proceso autónomo de comunicación desintermediado, que, aunque los medios de masas estén presentes, y sin negar su capacidad de construcción de las agendas comunicativas, no tienen porqué determinar los contenidos ni los flujos comunicativos en red.

2.1.3 Teoría de redes, complejidad y su dimensión social.

Para entender la comunicación en red, es necesario entender las redes, su forma y su estudio para pensar desde una perspectiva sistémica su complejidad y poder utilizar analogías que puedan orientar el análisis del comportamiento colectivo de los movimientos. Las redes humanas y sociales son previas al desarrollo tecnológico de Internet, y existen en la medida que ponen en relación a unas personas con otras (McNeill & McNeill, 2004), es decir desde los inicios de la sociedad. La teoría de redes y sistemas complejos tradicionalmente ha sido útil a diferentes disciplinas como la física, la biología, las sociología, la neurología, la economía o la medicina (Aldana, 2006). El estudio de las redes permite acercarse a todo tipo de procesos poniendo el foco en la interacción entre elementos, individuos, y en definitiva de nodos, que acabarán conformando una red. En la medida que estas interacciones se producen a gran escala, se pueden observar comportamientos y propiedades emergentes como resultado de la actividad resultante del conjunto de la red. Son numerosas los estudios que han utilizado este tipo de análisis para la observación e interpretación de tanta complejidad. Por ello existe un planteamiento inicial que asume la complejidad del propio campo de estudio, no como algo que es complicado sino que está compuesto por muchas partes. Por lo tanto no es reducible a una disciplina concreta, en la medida que la complejidad está asociada con la imposibilidad de considerar aspectos particulares de un fenómeno, proceso o situación a partir de una disciplina específica (García, 2006, p. 21), lo que plantea un acercamiento que entiende los movimientos-red como una realidad compleja o un sistema complejo, como una representación de un recorte de esa realidad, que se conceptualiza como una totalidad organizada, donde los elementos o las partes no son separables, lo que implica que no se pueden analizar de manera aislada. En el análisis de los movimientos y las interacciones que se producen en la sociedad red, es una aproximación aún no ampliamente extendida pero que brinda numerosas oportunidades analíticas, en la medida que los movimientos de los últimos años hacen un uso intensivo de la comunicación en red, lo que permite que, junto a otras herramientas del análisis social, se pueda añadir el análisis de redes y los sistemas complejos para poder obtener perspectivas sistémicas y que permiten trabajar múltiples escalas de análisis. Con la aparición y desarrollo del movimiento global a principios del siglo

XXI, han aparecido acercamientos que contemplan una mirada compleja y que se acercan desde esta perspectiva a las dinámicas globales e interconectadas (Chesters & Welsh, 2006) que se observan en este movimiento, coordinando acciones, mensajes y formas de organización a escala global y a través de tecnologías de la comunicación en red.

Estas tecnologías se han generalizado en el conjunto de la sociedad, lo que no sólo ha ampliado el acceso, sino sus usos para la acción colectiva. La sociedad red también se caracteriza por ser la era de los datos masivos, generando miles de millones de bytes de información y conocimientos, como resultado de procesos sociales de comunicación en red. Gran parte de los contenidos generados por los movimientos-red como el 15M, son contenidos abiertos y fácilmente accesibles. Esto abre numerosas posibilidades para el estudio de estos movimientos, donde junto a los métodos tradicionales de análisis se añade una gran cantidad de posibilidades analíticas, como es el estudio del comportamiento de las redes y su interpretación. Pero en la medida que existen miles de datos disponibles, también crece la complejidad, lo que indica un acercamiento a una forma de entender los movimientos, en los que no existe una sola perspectiva de análisis, sino muchas; A la vez la simplificación o la modelización nos ayudan a comprender mejor lo que se está estudiando.

Otro debate existente en los movimientos, en relación a las redes, es la cuestión sobre los modelos organizativos, donde habitualmente se recurre a la utilización del binomio centralizado/descentralizado como analogía de un modelo organizativo vertical/horizontal en términos de posiciones de poder dentro de una determinada organización social. La teoría de redes arroja luz sobre esta cuestión, al permitir poder caracterizar la forma o topología que tienen las redes. Tanto las redes centralizadas, como las redes descentralizadas e incluso las redes distribuidas (como ejemplos de redes totalmente descentralizadas), son modelos teóricos, que pueden orientar el análisis, pero que obligan a matizar y a medir cuánto de centralizada o descentralizada está una red, ya que en todas las redes se encuentran diferentes niveles de centralización y descentralización. Y al igual que se tiene que medir de manera relativa, siempre se tiene que observar en comparación a otra redes que puedan ser comparables, para poder definir cuánto de descentralizada/o centralizada está una red respecto a otra. Este planteamiento permite afrontar con una mayor base empírica y teórica este acercamiento planteado desde los movimientos y relativizar la totalidad de esta relación en la definición de las formas de organización de la sociedad civil.

En la medida que los análisis a lo largo de este trabajo se centran en procesos sociales, como resultado de la interacción humana, una parte del foco de estudio reside en las redes sociales online. Y es que las redes sociales online cambian las formas de pensar y actuar, ya que al ser un medio diferente, los códigos y las prácticas cambian, y a la vez devienen constitutivas de una relacionalidad social diferente, por lo que la propia forma red lleva asociada una serie de transformaciones en el cuerpo social, no sólo personal. En este sentido las redes sociales implican coproducción y codistribución, revelando diferentes lógicas económicas y psicológicas: coproducción y compartir basadas en la expresión personalizada (Bennett & Segerberg, 2012a, p. 752).

Uno de los conceptos más significativos de este trabajo es el de ‘emergencia’ o ‘sistema emergente’, como noción que viene de la teoría de redes y los sistemas complejos, y que explica la aparición de comportamientos colectivos y relaciones sistémicas que no pueden ser explicadas por el comportamiento individual, ni por el de las partes del sistema por separado y que a medida que se aumenta la escala de análisis, se pueden ver estas propiedades sistémicas que ilustran los comportamientos emergentes a través de formas de autoorganización, es decir organización autoproducida a través de las relaciones entre las partes sin que exista una sola y única autoridad central que articule y organice el conjunto del sistema. Los sistemas emergentes, como numerosos modelos extraídos de las ciencias naturales, tratan de dar cuenta de comportamientos colectivos y procesos sociales autoorganizados. Los enfoques sociológicos enlazados con la tradición de análisis de sistemas complejos (Luhmann, 1995; Toret et al., 2015), proporcionan marcos teóricos que permiten estudiar procesos de autoorganización en red. Facilitan la el análisis y comprensión en detalle de los procesos en los que la comunicación en red se articula a diferentes escalas temporales y espaciales, y constituye unidades coherentes de acción, que son capaces de modular comportamientos colectivos complejos. También permiten diferenciar varios tipos de movilización y autoorganización colectiva mediados por las tecnologías de la comunicación. Además, las redes no han servido sólo para construir o coordinar formas emergentes de acción y organización colectiva, sino que han servido también para tejer el sentido de la propia acción y constituir nuevos marcos de acción, pensamiento y estructuración social, que se acumulan subjetiva y culturalmente en el conjunto del cuerpo social.

En este sentido la ciencia de las redes como disciplina se remonta al s.XVIII como rama de las matemáticas que en la segunda mitad del siglo XX será retomada en el campo de la informática, la ciencias de la computación, pero también de los sistemas complejos. El análisis de redes, a través de la teoría de redes, permite la identificación de múltiples propiedades que las caracterizan en función de diferentes parámetros y tipologías de redes. Watts y Strogatz caracterizan las redes de mundo pequeño (Miceli, 2006). Tanto en fenómenos biológicos como en infraestructuras artificiales y hasta en el mismo universo de Internet, las propiedades de las redes de mundo pequeño parecen estar presentes. En sintonía con esta audaz comprobación son introducidos los comentarios de la obra de Barabási (1999), matemáticos de origen húngaro que tuvieron el acierto de postular el mecanismo por el cual este tipo de redes pueden configurarse como libres de escala, de acuerdo con un principio no igualitario de acumulación de relaciones que les otorga la propiedad, y que son cumplidas por redes como es la propia Internet, o en general la mayoría de redes sociales online. Una característica de las redes es el denominado por Barabási ‘enlace preferencial’ (*preferential attachment*) que expresa que en una red determinada, aquellos nodos que se agreguen a la red en cada momento específico muy probablemente lo hagan tratando de conectarse con aquellos nodos mejor relacionados. Otras caracterizaciones como las redes de mundo pequeño formadas por enlaces débiles, que demuestran la interconexión entre nodos con muy pocos pasos, muestran que la clusterización, o agrupaciones sociales de confianza, afinidad y familiaridad, no es una frontera para las redes sociales (Barabasi, 2002). Esto muestra los avances realizados en

teoría de redes que pueden contribuir a la caracterización de determinados procesos sociales si se pone el foco en las interacciones que se generan en estos procesos.

La ciencia de las redes y el análisis de nuevas formas de organización que abren los acotados planteamientos, tanto el modelo jerárquico de partido y como la celebración anarco-horizontalista de las asambleas, implica la apertura e integración de la tecnología en su sentido más amplio para entender las transformaciones sociales de esta época (Lovink & Rossiter, 2013). En esta dirección se han conectado metodologías más clásicas de ciencias sociales con el análisis de sistemas complejos (fundamentados, principalmente, en el análisis de sistemas químicos y biológicos) a fin de estudiar redes digitales, su estructura y sus dinámicas (Aguilera et al., 2013; Boccaletti, Latora, Moreno, Chavez, & Hwang, 2006; Borge-Holthoefer et al., 2011a; Borge-Holthoefer, Baños, González-Bailón, & Moreno, 2013; Morer, 2012), en definitiva, para tratar de acercarse, abrir y analizar la complejidad de los nuevos movimientos emergentes.

2.1.4 Los Movimientos Sociales y la emergencia de los nuevos movimientos

El estudio de los Movimientos Sociales

La segunda mitad del siglo XX, se caracteriza por ser una época con la aparición de numerosos movimientos sociales que darán pie a la elaboración de un cuerpo teórico de esta disciplina de estudio, a partir de movimientos tan significativos, como el movimiento feminista en su segunda ola³ que a partir de los años 60 inaugura una serie de protestas en torno a la desigualdad no-oficial, a la sexualidad, el lugar de trabajo o los derechos de reproducción. También se destaca el movimiento por los derechos civiles en Estados Unidos entre 1955 y 1968, o los acontecimientos y la ola de movilizaciones de mayo y junio de 1968 en Francia.

Durante muchos años se han estudiado con mucha profundidad los movimientos sociales llegando a convertirse en una disciplina de estudio propia dentro de la sociología o la ciencia política. Aproximarse a estos estudios a partir de las experiencias más recientes de movimientos emergentes requiere por lo tanto una revisión rigurosa de los estudios más significativos en este campo y a la vez un diálogo permanente con el presente y la propia innovación teórico-práctica que no viene sólo de las universidades o centros de estudios sino de los propios movimientos, e incluso de espacios mucho más híbridos que caminan entre la universidad y los movimientos en su sentido más amplio.

Según *Google Ngram Viewer*⁴ - un servicio que proporciona el número de libros en los que aparece una palabra o frase en los libros catalogados en *Google Books* desde 1800 - entre 1960 y 1980 se produce un primer crecimiento significativo si se busca 'Social Movements', y un gran crecimiento exponencial a partir de 1980 hasta la actualidad, lo que indica la popularización de esta disciplina de estudio.

³ La primera ola comprende un periodo que se sitúa entre finales del siglo XIX y principios del XX, y que se caracteriza por las luchas por el sufragio universal y el derecho a voto de las mujeres, y la igualdad legal.

⁴ <https://books.google.com/ngrams>

Ya en la década de los cincuenta y los sesenta empiezan los primeros estudios sobre movimientos sociales dentro de las teorías del comportamiento colectivo, donde éstos son definidos como conductas colectivas irracionales, como respuestas emocionales a una tensión o ruptura estructural que no se ha canalizado por las estructuras de control social existentes (Ibarra, 2000). En estos estudios se separan las estrategias políticas de los comportamientos colectivos analizados en profundidad por algunos autores (Blumer, 1971; Smelser, 1965; Turner & Killian, 1957). A finales de la década de los setenta y durante los ochenta se multiplica exponencialmente el número de estudios, libros y publicaciones en torno a los movimientos sociales y aparecen las diferentes corrientes que se analizarán a continuación, pero no será hasta finales de los ochenta y principios de los noventa cuando se empiecen a producir numerosos intentos de reconocimiento y convergencia de las diferentes apuestas teóricas y sus variables de análisis (Diani, 1992; Gamson & Meyer, 1996; Klandermans & Tarrow, 1988).

En esta dirección se ha puesto una gran atención a los factores de los procesos de movilización (Klandermans & Tarrow, 1988), como en la Teoría de la Movilización de los Recursos (TMR), o a la diferencia entre ‘viejos’ y ‘nuevos’ movimientos (Calhoun, 1993; Melucci, 1996b) y a la vez muchos autores e investigadores han trabajado y discutido durante las últimas décadas el concepto de movimientos sociales desde esta perspectiva integradora (Diani, 1992). Una de las definiciones sobre los movimientos sociales más amplias y de cierto consenso es la que los define como redes o interacciones informales entre una pluralidad de individuos, grupos y/o organizaciones comprometidos en conflictos culturales o políticos en la base de identidades colectivas compartidas (Diani, 1992).

A continuación se hace un repaso, desde la perspectiva integradora de Diani (1992), de las principales corrientes surgidas en las décadas de los setenta y ochenta y sus elementos comunes que serán significativamente relevantes para el desarrollo de esta investigación. Se pueden identificar cuatro tendencias en el estudio de los movimientos sociales, tres de ellas de la aproximación americana y una europea. Las tres primeras consisten en la perspectiva del ‘Comportamiento Colectivo’, la TMR (J. C. Jenkins, 1983) y la perspectiva de los "Procesos Políticos" (Tilly, 1978), que incluye el enfoque de la ‘estructura de oportunidad política’ (Meyer & Staggenborg, 1996). La cuarta es la perspectiva de los ‘Nuevos Movimientos Sociales’ (NMS) (Calhoun, 1993; Melucci, 1980; Touraine, 1992). Tanto la TMR como la perspectiva de los procesos políticos se preguntan sobre el cómo, especialmente en la organización colectiva mientras que la NMS se pregunta el porqué.

La TMR en concreto propone un modelo de análisis multifactorial de la formación de los movimientos sociales, señalando especialmente algunos factores como los recursos, la organización y las oportunidades políticas, incluyendo las hipótesis clásicas del descontento (J. C. Jenkins, 1983). Esta teoría abrió en su día una profunda discusión con aproximaciones tradicionales anteriores de estudios sobre los movimientos sociales, con especial foco a las teorías de la organización colectiva. Una de sus contribuciones es la de concebir como movimientos aquellos que postulan un cambio institucional que pretende alterar elementos de la estructura social (McCarthy & Zald, 1977), que aspiran a organizar grupos que actúan contra las élites y que estaban previamente desorganizados (Gamson &

Meyer, 1996), o que dicen representar intereses de los grupos excluidos de la comunidad política (J. C. Jenkins & Perrow, 1977).

La perspectiva de los 'procesos políticos' y la 'estructura de oportunidad política' plantea un enfoque analítico desde la relación entre movimientos y poder político, en el sentido de cómo los movimientos utilizan sus recursos y estrategias movilizadoras y discursivas a partir del contexto político, así como la relación con los posibles aliados políticos. En cambio la aproximación de los NMS, hace un relato de los cambios estructurales y culturales a gran escala. Uno de los autores más significativos es Alain Touraine (1992, 1981). Touraine identifica los movimientos sociales con el conflicto dominante en una determinada sociedad definiéndolos como 'la organización del comportamiento colectivo de un actor de clase luchando contra los adversarios de clase para el control social de la historicidad en una comunidad concreta, siendo la historicidad el conjunto de leyes o reglas dominantes en una determinada sociedad' (Touraine & Duff, 1981, p. 77). Los NMS que nacen en el mundo en la segunda mitad del siglo XX, desplazan la lucha de clases, como epicentro de articulación de la protesta, hacia cuestiones como la etnicidad, las comunidades marginalizadas, el género o la orientación sexual, como el movimiento ecologista, el pacifista, el feminista, el movimientos de gays y lesbianas, o los movimientos contraculturales, desplazando su territorialidad de la escala regional a la transnacional (Feixa, Pereira, & Juris, 2009).

También encontramos dentro de los NMS la aproximación de Melucci (Melucci, 1985, 1988, 1996b). Este autor propone una clase específica de fenómeno colectivo que contiene tres dimensiones: una forma de acción colectiva que incluye solidaridad, que se produce en un conflicto y en oposición a un adversario, que sienta las reclamaciones en los mismos bienes y valores, y rompe los límites de la compatibilidad en el sistema que se pueden tolerar sin alterar su estructura.

Diani (1992) propone una síntesis sobre cuatro aspectos fundamentales para una definición de la dinámica de los movimientos sociales a partir de las diferentes aproximaciones. En primer lugar están las *redes de interacción informal* entre individuos, grupos y organizaciones. Estas redes contribuyen a la creación de las condiciones previas necesarias para la movilización que reclama la TMR y proveen las condiciones óptimas para una visión del mundo y un estilo de vida específicos descritos por Melucci. Todas las aproximaciones reconocen la pluralidad de actores y la informalidad de los lazos entre ellos. En segundo lugar están las *ideas compartidas y la solidaridad* o lo que se ha venido llamando identidad colectiva, que se desarrolla más adelante, pero que en el momento de formularse esta definición juega un papel fundamental para definir los límites de un movimiento social, donde solo los actores que comparten unas mismas ideas y un sentido de pertenencia pueden ser considerados como parte de un movimiento social. Como aproximación genérica Diani propone que 'los límites de una red de movimiento social vienen definidos por su específica identidad colectiva compartida por los actores involucrados en la interacción' (Diani, 1992). En tercer lugar está la centralidad de la *acción colectiva y de los conflictos*. Según los autores vemos aproximaciones distintas a la cuestión de la acción colectiva y el tipo de movimiento asociado a ella, e incluso su orientación hacia cambios culturales y personales (como Melucci) o hacia los actores políticos (como Touraine). Y finalmente y en cuarto lugar, *están las acciones que primero ocurren fuera de la esfera institucional y en*

los procedimientos rutinarios de la vida social. Este aspecto es fundamental para afrontar la discusión sobre la relación institucional de los movimientos sociales. Muchos autores han defendido que la distinción fundamental entre los movimientos sociales y otros actores se encuentran en el contraste entre las formas convencionales de participación política y la protesta pública.

Probablemente se pueda caracterizar el final de la década de los noventa y el principio del siglo XXI, como el de la dispersión o fragmentación (Ibarra, 2000) del análisis de los movimientos sociales. Aunque sea asumida mayoritariamente la necesidad de múltiples análisis para acercarse a la complejidad de los movimientos, no existe claramente una corriente dominante. Lo que sí es interesante es cómo se pueden utilizar cada una de las perspectivas, para una lectura actual de los movimientos.

Otras perspectivas fundamentales para el estudio de los movimientos, que no son fijadas en su interioridad sino en las dinámicas macrosociales, se aproximan a ellos desde la perspectiva sobre cómo el mundo exterior conforma el movimiento, estrechamente asociadas a la perspectiva de los NMS (Castells, 1986; Habermas, 1981; Offe, 1985). En esta corriente la mirada se sitúa fuera del movimiento bajo preguntas sobre cómo o por qué nace el movimiento, de quien se nutre, a quien convence, que dice y porqué, que hace y porqué, como los diversos contextos exteriores (cultural, político) influyen o modifican o determinan las conducta de los movimientos, e incluso como los movimientos modifican los contextos culturales y políticos. Esta corriente ha sido criticada por la insuficiencia metodológica a la hora de medir los impactos de los movimientos, especialmente los de dimensión institucional, y en este trabajo se van a intentar aportar algunas primeras propuestas para el análisis de los efectos en el campo electoral de un movimiento-red como es el 15M.

Dentro de este recorrido histórico se quieren apuntar dos periodos nuevos, aunque vienen prácticamente continuados, que abren nuevos enfoques y perspectivas al estudio de los movimientos sociales. El primer periodo es el que abre el ciclo de movilizaciones del movimiento global desde 1999 en Seattle hasta 2003-2004 con el movimiento del No a la guerra, caracterizada por la dimensión global y transfronteriza de las protestas. El segundo periodo, se abre a finales de 2010 y principios de 2011 con la primavera árabe y es el periodo donde los movimientos ya aparecen fuertemente interconectados, a través de una interacción intensiva con las tecnologías de comunicación y las redes generadas alrededor de ellas, periodo que llega hasta la actualidad. Estos dos periodos, sus antecedentes y los marcos analíticos y conceptuales que abren se desarrollan en esta sección y en la siguiente.

Uno de los objetivos de este trabajo reside en la caracterización de los movimientos-red como un nuevo ciclo analítico de los movimientos después del movimiento global, que pretende huir de una diferenciación ‘viejo’-‘nuevo’ de los movimientos, e incluso de añadir nuevos adjetivos de ‘nuevo’ para caracterizar los movimientos emergentes de esta segunda década del siglo XXI. Ante esta cuestión se propone la noción ‘movimiento-red’ que pone el foco en el carácter de red de los movimientos, y en las interacciones complejas producidas entre grupos y personas, siendo las tecnologías de la comunicación uno de sus principales medios de desarrollo, como será analizado más adelante. Esta aproximación también se complementa con los acercamientos teóricos situados (Haraway, 1988), donde a

partir de la propia experiencia de los movimientos, y el reconocimiento y compartición de sus motivaciones, es posible acercarse con mucha más profundidad a su estudio y comprensión, no sólo como realización y desarrollo intelectual, sino como contribución a su mejora y desarrollo.

Pero antes de entrar en los dos periodos que caracterizan a los movimientos en el siglo XX, se quiere entrar en profundidad en algunos de los conceptos que serán discutidos y analizados en este trabajo y que requieren de una revisión actualizada para poder afrontar con más rigor su uso. Algunos de los conceptos más trabajados y discutidos en teoría de los movimientos sociales desde sus diferentes perspectivas son los de 'identidad colectiva', la 'acción y organización colectiva', y la relación con la arena institucional.

Sobre la identidad colectiva

Los escritos de Alberto Melucci (1988, 1996) son el punto de entrada obligatoria a la literatura sobre la identidad colectiva. Su propuesta de esta noción apunta hacia aspectos de la acción colectiva y los movimientos sociales desatendidos por enfoques anteriores, como son los aspectos emocionales o culturales - y, en definitiva, la identidad -, situando todos estos aspectos de análisis (Flesher Fominaya, 2010; Opp, 2009; Polletta & Jasper, 2001; Snow, D. A., 2000). La investigación en torno a la teoría de los marcos (Benford & Snow, 2000) conecta con muchas de estas fuentes de inspiración, proporcionando nuevas herramientas para la comprensión de cómo los actores colectivos construyen sus opiniones compartidas, motivaciones y sentimientos.

Melucci explora el proceso dinámico a través del cual movimientos sociales y actores negocian, comprenden y construyen su acción a través de la interacción repetida (Flesher Fominaya, 2010, p. 394). Melucci da una definición del sistema y las redes que configuran la identidad colectiva al considerarla como 'una red de relaciones activas entre los actores, que interactúan, se comunican, se influyen entre ellos, negocian y toman decisiones' Según Melucci las formas de organización, los modelos de liderazgo, los canales de comunicación y las tecnologías de la comunicación son partes constitutivas de esta red de relaciones (Melucci, 1996b, pp. 44-45). Por último, en la definición de una identidad colectiva de Melucci se requiere entender la dimensión emocional, que permite a los individuos sentirse parte de algo común. La identidad colectiva nunca puede negociarse por completo, puesto que la participación en la acción colectiva está dotada de un significado que no puede ser reducido a un cálculo de coste beneficio o a la relación entre emociones (Melucci, 1996b, pp. 70-71).

Más recientemente, Bennett y Segerberg (Bennett & Segerberg, 2012a) adoptan un enfoque que asiste a las funciones de los medios de comunicación social en las nuevas formas de acción colectiva y que se diferencia de Melucci y la tradición que inaugura. Estos plantean la aparición de una 'lógica de la acción conectiva', basada en el intercambio de contenidos altamente personalizables a través de los medios de comunicación social, como son las redes sociales online. En una línea similar, Juris (2012) argumenta que los medios sociales han contribuido a una 'lógica emergente de la agregación' durante las primeras etapas del movimiento Occupy; es decir, los medios de comunicación social, han contribuido al apoyo a la congregación rápida de manifestantes individuales en espacios físicos, especialmente los

campamentos en las plazas. Sin embargo, Lim (2013) utiliza Bennett y de Segerberg modelo dual para argumentar que la revolución tunecina fue encabezada por una "red híbrida" de los actores políticos que engrana formas colectivas y conectivos de la acción y de la identidad.

Otros autores como McDonald (2002), adoptan una posición más crítica sobre los planteamientos de Melucci y su concepto de identidad colectiva. Para este autor, la identidad colectiva depende de la idea de solidaridad, cuando la 'fluidaridad' es la condición definitoria de la acción colectiva en las 'sociedades red' contemporáneas. McDonald exige un cambio de foco en el estudio de los movimientos sociales, de la identidad colectiva a 'la experiencia pública de uno mismo' (2002, p.109). Sin embargo, Gerbaudo (2014) adopta una posición crítica ante la importancia de la fluidaridad y la acción conectiva por su individualismo metodológico y la minimización de la cultura, el significado y la intencionalidad, e insta a recuperar las dimensiones culturales y colectivas de la protesta, recuperando así a Melucci.

Ante una división potencial en la literatura sobre movimientos sociales entre los enfoques centrados en las estructuras organizativas y de información, y los que utilizan la noción de identidad colectiva para atender a las dimensiones culturales, simbólicas y emocionales de los movimientos sociales (como sugiere Gerbaudo & Treré, 2015), se considera la necesidad de añadir una dimensión sistémica a la noción de identidad colectiva que contribuya y enriquezca a los anteriores enfoques expuestos. Luhmann (1995) hace un acercamiento sistémico a la identidad colectiva entendida cómo la actividad en los circuitos tales como las redes de medios sociales que dan forma a la unidad operativa y a la cohesión de un movimiento, tanto sincrónica como diacrónicamente. En este sentido las aproximaciones que provienen del propio movimiento-red 15M sobre la identidad colectiva (Candón Mena, 2013; Padilla, 2012; Toret et al., 2015), y las que apuntan a la dimensión sistémica a través de la noción caracterizada como 'identidad multitudinaria' para definir un tipo de identidad colectiva, compleja, macroscópica y sistémica (Monterde, Calleja-López, Aguilera, Barandiaran & Postill, 2015), serán un nuevo punto de partida para analizar y entender la dimensión 'en red' de la identidad en estos movimientos emergentes.

La noción de identidad multitudinaria se inspira de manera referencial en el concepto de multitud (Hardt & Negri, 2004) y en el carácter irreductible de la multitud debido a su complejidad interna, en la medida que se intensifica y se complejiza también la mediación tecnológica sobre la acción colectiva (Castells, 2012b, p. 201; Earl & Kimport, 2011). De esta manera se abordan los aspectos y dimensiones de red y sistémicos de la identidad colectiva. Esta propuesta se conecta de nuevo con el carácter dinámico de las redes, y como consecuencia, de la construcción de una identidad colectiva, que puede persistir incluso cuando las actividades públicas, manifestaciones y similares no están teniendo lugar, proporcionando así una cierta continuidad al movimiento a través del tiempo (Melucci, 1988; Turner & Killian, 1957).

Finalmente y vinculado a las propias dinámicas de evolución de la identidad, está la idea de Melucci de que la condición esencial es que el sentido de pertenencia supera la duración de las actividades públicas, campañas y eventos. La identidad colectiva puede convertirse en una condición previa para la creación de identidades nuevas y diferentes o proporcionar

una persistente - aunque latente - base para un nuevo auge de las campañas de movilización en la misma partida, algo que se observa en el proceso de evolución del 15M. Los movimientos a menudo persisten incluso cuando no están activos en la escena pública y más bien están pasando por una fase de 'latencia'. Esta latencia cambia cuando la actividad en el espacio pública desaparece, pero la actividad sigue operando a través de las redes generadas en las acciones, campañas y eventos. De esta manera la identidad colectiva constituye el vínculo entre estallidos ocasionales que serían de otro modo inexplicables (Melucci, 1985), con el añadido de una nueva capa de interacciones permanentes que retroalimentan nuevos estallidos.

Sobre la Acción Colectiva y las formas de organización

Mancur Olson (2007) inaugura la lógica de la acción colectiva en 1965 fundamentándola en las relaciones sociales que resultan de la gestión de los recursos y los intereses de los individuos a participar de un proceso común. Olson es aplicado rápidamente en la TMR. Este autor se acerca a la acción colectiva a partir de intentar describir las lógicas que llevan a los individuos a actuar conjuntamente en base a sus intereses, y lo mismo con las organizaciones colectivas, las cuales si consiguen mejoras siempre será en detrimento de otras, planteando mecanismos de incentivos positivos o negativos para explicar los comportamientos colectivos y su regulación. La TMR propone una serie de recursos para la organización de la movilización para una acción colectiva efectiva como son capacidad de organización, el liderazgo, el desarrollo de marcos de acción comunes, la superación de las diferencias organizacionales, clasificando y racionalizando el proceso de articulación de la acción colectiva y parametrizando las variables de su análisis. En el nivel individual la lógica de la acción colectiva enfatiza el rol de las redes sociales relacionales y conectivas como una precondition informal para una movilización centralizada (Bennett & Segerberg, 2012a, p. 751).

Pero más allá de la TMR, las aproximaciones más extendidas para el estudio de la acción colectiva en el marco de la teoría de los movimientos sociales, son los marcos de acción colectiva, centrados en los procesos de negociación de la interpretación común de la identidad colectiva vinculada a la protesta (Benford & Snow, 2000). Este planteamiento parte de la idea que los marcos de acción colectiva no son meras agregaciones de actitudes y percepciones individuales sino que son el resultado de la negociación de significados compartidos (Gamson & Meyer, 1996). Los marcos de la acción colectiva están constituidos por dos tipos de rasgos característicos: el primero se refiere a su función como acción orientada y el segundo se refiere al interactivo proceso discursivo que atiende a las tareas centrales de enmarcado y que son generadoras de marcos de acción colectiva. La teoría de los marcos va estrechamente relacionada con los procesos discursivos que acompañan los procesos colectivos y que fundamentan su interpretación a partir del análisis del discurso.

Dentro de la teoría de los procesos políticos se destaca la noción de 'repertorios de protesta' (McAdam, Tarrow & Tilly, 2003). Estos se definen como agrupaciones limitadas de rutinas mutuas para la construcción de demandas disponibles para pares de identidades. Por eso se sigue una metáfora teatral como es el repertorio, para transmitir la idea de que

los participantes de las construcciones de demandas públicas adoptan guiones que ya han realizado u observado antes. No se limitan a inventar una nueva acción eficiente o expresan sólo los impulsos que sienten, sino que retoman rutinas conocidas como respuesta a las circunstancias presentes. Aún así, y en la medida que algunos de estos repertorios en la era de las redes cambian significativamente, se abre un acercamiento a la innovación a partir de la experimentación que también se acumula pero que rápidamente se transforma.

Otra de las discusiones que examina la acción colectiva es la relación entre individuos y organizaciones y entre organizaciones. Melucci se acerca al análisis de la acción colectiva a partir de la identidad colectiva, pero también desde una perspectiva sistémica. Melucci diferencia entre los movimientos sociales, que operan a nivel sistémico, y otros tipos de acción colectiva. Habla por ejemplo de ‘acción conflictiva’, es decir, de un tipo de conducta que implica la identidad colectiva y la presencia de un conflicto, pero que no rompe los límites de la compatibilidad del sistema (Melucci, 1985).

Las formas de acción colectivas conducen necesariamente al desarrollo de las formas de organización colectivas, siendo los límites de estas dos concepciones altamente difusos, en la medida que la propia acción es constitutiva de las formas de organización, e incluso gran parte de la actividad organizativa se puede llegar a articular desde la propia acción colectiva. Esto también lleva a entender su estructura y su dinámica colectiva. Una suposición ampliamente compartida, al menos en la versión más convencional de la idea de los movimientos sociales como fenómenos ‘inusuales’, es que las organizaciones que participan en los movimientos sociales son básicamente poco estructuradas, y que la informalidad y la soltura son propiedades esenciales del sistema de interacción, lo que no es necesariamente cierto para las unidades individuales del sistema (Diani, 1992). Gerlach & Hine (1970) sostienen que los movimientos descentralizados con una mínima división del trabajo e integrados por redes informales y por una ideología de amplio espectro son más efectivos. Estos planteamientos abren la puerta a acercarse a la cuestión de la acción y la organización colectivas desde la teoría de redes, ya que en la medida que se observan numerosos procesos colectivos vinculados a los movimientos, en los que las redes de comunicación digital juegan un papel central, se observan dinámicas emergentes de autoorganización que desafían alguno los principales acercamientos realizados desde la teoría de los movimientos sociales, y que se analizan en el siguiente apartado.

Movimientos y partidos

Existe una larga relación entre movimientos sociales y partidos políticos, ya desde finales del siglo XVIII y principios del XIX (Tilly, 2004). En la tradición anglosajona de estudio de los movimientos sociales (Tilly, 1978) ha sido habitual presentar a éstos en el papel de *challengers* (desafiadores) u *outsiders* (marginales), como (constituidos por) actores que tratan de abrir o encontrar un espacio en la arena política. Otros autores han teorizado sobre la evolución secuencial por el que pasan los movimientos y que culmina o bien en el colapso o bien en la acomodación institucional (Lang & Lang, 1961). La ‘teoría del proceso político’ (McAdam et al., 2003) pone el foco en las oportunidades políticas que se abren en cada coyuntura y en función de las cuales estos nuevos actores sociales actúan y definen sus intereses y acciones. En esta tradición, que según Goldstone (2003) tiene como modelo a la

democracia liberal estadounidense de los años 50 y 60, se entiende que el proceso de conexión de un determinado movimiento con el sistema político, para ser fructífero, debe terminar con la inclusión en el sistema, o bien del movimiento mismo (mediante su transformación en grupo de presión o partido político), o bien, más habitualmente, de sus demandas (mediante su incorporación a la agenda política y legislativa) (Monterde, Toret, Serrano & Calleja-López, 2016). De esta manera los movimientos, entendidos sobre todo como protesta, permanecen fuera de la arena política institucional, y el análisis de su evolución es dicotomizada en dos posibles escenarios sin atender a la complejidad de las interacciones existentes entre ambas formaciones.

En otra dirección, y atendiendo esta complejidad, Goldstone (2003) apunta que ‘hay una frontera difusa y permeable entre política institucionalizada y no institucionalizada’, y que las relaciones entre partidos y movimientos pueden tener múltiples formas (de integración y disolución de los segundos, de complementariedad, de composición, de conflicto, etc.), no son unidireccionales (un partido puede recurrir a formas organizativas y de acción propias de los movimientos, o incluso generarlos, y viceversa) y varían en función de la gran cantidad de factores (tales como la configuración de las instituciones, la situación socioeconómica e histórica, las estrategias y discusiones en movimientos y partidos, etc.) (Monterde, Toret, Serrano & Calleja-López, 2016).

Una noción que cabalga entre los conceptos de ‘partido’ y ‘movimiento’ es el concepto de ‘partido-movimiento’ (Kitschelt, 1989, 2006). Este autor señala que, durante buena parte del siglo XX, los partidos convencionales en Europa occidental se focalizan en tener el poder gubernamental con organizaciones fuertes, aspirando a representar los intereses, sobre todo económicos, de grupos bien definidos, tales como los trabajadores o empresarios. Según su planteamiento (Kitschelt 2006, p. 280), ‘los partidos movimiento son coaliciones de activistas políticos que emanan de movimientos sociales y tratan de aplicar las prácticas organizativas y estratégicas de los movimientos sociales en la arena de la competición de partidos’. Según Kitschelt, dos elementos clave distinguen a los partidos movimiento de los convencionales: su estructura organizativa (su respuesta a los problemas de la acción colectiva) y sus modos de agregación de preferencias (su respuesta a los problemas de la elección social). Por un lado los partidos tradicionales se caracterizan por invertir recursos en construir organizaciones y programas políticos amplios, jerarquizados y bien definidos, y por el otro los partidos movimiento invierten menos, y generan organizaciones y programas con menor estructura y más limitados o difusos (Monterde, Toret, Serrano & Calleja-López, 2016). Dentro de una lógica lineal, Kitschelt propone que el tránsito va desde movimientos sociales extra-institucionales a partidos movimiento y, de ahí, a partidos convencionales. A lo largo de este proceso de transformación, un partido podría pasar por diferentes fases y modelos organizativos.

Respecto al papel de la tecnología y su relación con partidos y movimientos Kitschelt (2006., p. 281) entiende la tecnología y el capital humano como elementos externos que sirven para definir, en términos utilitaristas, las necesidades en las formas organizativas. La relación entre tecnologías y prácticas de los movimientos es una cuestión central en el análisis del 15M y sus efectos en el plano institucional, así como las formas organizativas derivadas del propio movimiento, pero no puede ser comprendido como algo externo a su constitución sino como elemento central en la constitución del propio movimiento. El

movimiento-red 15M se aleja de la noción de movimiento que inspira a Kitschelt en su aproximación a los partidos-movimiento siendo una de las principales diferencias la centralidad de comunicación en red y también el repertorio de formas de acción y organización colectivas y el conjunto de prácticas tecnopolíticas desarrolladas por el movimiento.

Las contribuciones en el periodo del Movimiento Global

Uno de los acontecimientos más significativos a nivel global en el terreno de los movimientos sociales es sin duda, la emergencia del movimiento global en Seattle en noviembre de 1999, acontecimiento que abre un ciclo de movilizaciones a escala transnacional, no sólo contra un determinado modelo de globalización sino por la construcción de otro mundo posible. Tampoco se puede ignorar el papel que tuvo para la emergencia del movimiento global, el alzamiento zapatista de 1994, un movimiento que no sólo anticipa al movimiento global sino que inspira a toda una generación de activistas para dar nuevos pasos adelante en la innovación de las prácticas políticas, en la gramática política de los movimientos o incluso en el uso de los media e Internet para la acción colectiva. El zapatismo también será el primer movimiento que se refiere a la sociedad civil internacional, una interpelación colectiva a una sociedad ya globalizada a mediados de los años noventa.

Con una gran conexión con el zapatismo, aún vigente durante su transcurso, el movimiento global se presenta como un nuevo movimiento social que desafía algunos de los planteamientos previos hechos sobre los movimientos sociales de los sesenta, setenta y ochenta. Esto abre la necesidad de ampliar las miradas analíticas sobre los movimientos para superar los límites de las anteriores perspectivas. Una de las características no solo del movimiento global sino de los movimientos en general es el de su propia descripción y análisis según sus participantes. Es característica de estos movimientos, que queda plasmada con el 'caminar preguntando' del zapatismo (Rovira, 1994), la interrogación permanente sobre sus prácticas, sus discursos, su lenguaje, sus formas de acción, etc. Esto no sólo le otorga un carácter altamente dinámico a sus prácticas, sino que produce una gran cantidad de conocimiento situado que será fundamental para el análisis de los movimientos. En este sentido, cada vez será más difícil producir conocimientos desde un campo de conocimiento sin contar con sus protagonistas. Lo que se puede apuntar como un posible punto de partida es que una gran parte de los investigadores que empiezan a estudiar los movimientos tienen una estrecha relación con éstos, viéndose afectados de alguna u otra manera por procesos que afectan prácticamente a toda la sociedad, y que de manera consciente estos investigadores ven en su aportación analítica desde un conocimiento situado, una contribución fundamental al estudio de los movimientos sociales.

Pero a la vez también pueden existir enormes distancias entre el estudio de los movimientos sociales y los propios movimientos. Uno de los ejemplos obvios pero más significativos es el del propio movimiento global. Desde sus inicios se le puso el nombre de 'Movimiento anti-globalización'⁵, cuando el movimiento nunca se nombró a sí mismo de

⁵ Lo que sí se usó fue el concepto de *anti-corporate globalization movement* (Movimiento Anti-globalización de las corporaciones)

esta manera. Se escribieron numerosas críticas sobre el movimiento y su oposición a la 'globalización', cuando el movimiento - que se refería a sí mismo, como 'Movimiento Global' - era una clara expresión de la globalización (como expresan algunos de sus lemas como 'Globalicemos las resistencias' o 'Otra globalización es posible').

El movimiento global abrirá una gran cantidad de nuevos debates en el seno de la teoría de movimientos, abiertos aún en la actualidad. Cuestiones como la transnacionalidad de los movimientos, sus formas de coordinación, los repertorios de acción colectiva, y los nuevos mecanismos de solidaridad internacional, en parte gracias a la expansión de Internet y la comunicación no mediada, hacen repensar conceptos ampliamente discutidos, como son la agregación, la identidad, la organización y la acción colectiva, o los impactos de estos movimientos sobre el conjunto de la sociedad. El movimiento global, o el periodo en el que lo incluimos se podría segmentar en dos partes: la que comprende el ciclo de movilizaciones que va de Seattle en 1999 a Génova en 2001 y la continuidad de los foros sociales mundiales, y la del movimiento contra la Guerra de Iraq en 2003-2004. Aunque se mantengan ciertos grados de dispersión y cada corriente de estudios de los movimientos intentará pensar y analizar desde su perspectiva el movimiento global, se ven enormes contribuciones que iremos apuntando a continuación.

Desde la perspectiva de la TMR, y en especial a partir de mediados de los años noventa, los movimientos sociales amplían su capacidad de movilización debido a sus recursos disponibles como puede ser Internet, abriéndose nuevos espacios políticos y nuevas estructuras de oportunidad para el desarrollo de nuevas formas de acción colectiva. La globalización genera procesos de homogeneización cultural que favorecen la coordinación entre movimientos para la creación de redes transnacionales (Ibarra, 2000), y de nuevo se observa una dimensión de análisis instrumentalista donde sólo se contemplan las posibilidades materiales y las oportunidades para el desarrollo de la acción.

Aún así, uno de los primeros debates que se abren es sobre las prospectivas y las limitaciones de las movilizaciones de los movimientos sociales a lo largo de los límites nacionales, así como las divisiones de clase y culturales (J. Smith, 2001). Algunos analistas críticos buscan la evidencia sobre si los movimientos sociales pueden trascender identidades locales y nacionales, dando respuesta a una oposición coherente al poder de los estados y las corporaciones. Por lo tanto existe un problema alrededor de la construcción de la identidad a escala transnacional.

El segundo debate que se abre, alrededor de la acción colectiva, sobre cómo los procesos institucionales globales afectan las capacidades políticas a nivel estatal y si esto se presenta como una oportunidad de los movimientos sociales. Respecto a los mecanismos de agregación, el movimiento global ya anticipa algunas de las características de los movimientos que se observan en la actualidad, como la transversalidad entre sus participantes, en la medida que gente de diferentes tradiciones y bagajes se junta en este movimiento. Por ejemplo las protestas en Seattle contra la Organización Mundial del Comercio (OMC) en 1999 atrajeron a un gran número de organizaciones y redes informales 'extra-movimiento' como iglesias o asociaciones profesionales, cuyo objetivo principal no era precisamente generar profundos cambios sociales, pero que compartían parte de las demandas del movimiento, a través de la provisión de espacios de encuentro,

legitimidad y otros recursos (J. Smith, 2001). Otra de las contribuciones de Seattle y del movimiento global es la construcción de estructuras nacionales de movilización que modifican los liderazgos, estrategias y tácticas que los organizadores adoptan. Lo que afirman muchos investigadores es que Seattle demuestra que el proceso de globalización ha afectado a los modos de movilización y organización de los movimientos.

Por ejemplo en Seattle se dedicaron numerosos esfuerzos a movilizar símbolos y mensajes, y los propios activistas organizaron un 'centro de medios independiente' (IMC) para cubrir las protestas sin ser filtradas por los medios tradicionales, donde a través de un equipo de voluntarios y una infraestructura web propia se iban documentando los acontecimientos (J. Smith & Johnston, 2002). Lo que hace que una de las mayores innovaciones del movimiento global sea el uso de Internet a través de sitios web y servidores de listas de correo como mecanismo de expansión, y transmisión de las protestas.

Las características del movimiento global que han sido exploradas en profundidad son: el énfasis en el globalismo y la transnacionalidad y su articulación con los contextos locales; el uso de las TIC e Internet; la articulación de demandas económicas e identitarias; la innovación en las formas de acción; las nuevas formas de organización y la recopilación de diferentes tradiciones y organizaciones bajo un paraguas común. (Castells, 2000; Della Porta & Tarrow, 2005; Juris, 2008a). Uno de los conceptos propuestos a raíz del movimiento global y su evolución es de los 'nuevos, nuevos' movimientos sociales⁶ para entender la continuidad entre las diferentes olas de activismo joven en la modernidad tardía (Feixa et al., 2009). Este concepto es pensado a través de una continuidad con los 'viejos' y 'nuevos' movimientos sociales. Estos autores sitúan a los 'nuevos, nuevos' movimientos en la ola de movilización de Seattle 1999, Praga 2000 y Génova 2001, aunque tienen sus raíces en procesos de organización de la década anterior. Estos movimientos son intergeneracionales y se organizan en redes. Su espacialidad es global aunque su descentralización constituye un internacionalismo localizado o 'glocalismo', mientras que los repertorios de acción (manifestaciones y acciones) son convocadas, difundidas y distribuidas ya a través de Internet. Si los NSM eran concebidos como movimientos basados en la identidad, los 'nuevos, nuevos' movimientos sociales combinan demandas culturales y materiales con escalas de acción globales y locales. Otras aproximaciones al movimiento global, hechas a partir de las movilizaciones contra la guerra de Iraq en 2003, han caracterizado algunas de sus propiedades, como son los modelos inclusivos de organización a través de redes distribuidas facilitadas por las tecnologías sociales y su efectividad de comunicación con sus objetivos (Bennett, 2004). Y es que el movimiento global abre el debate sobre el uso político de las tecnologías de la información y la comunicación para la acción colectiva ya que es lo que permite la transnacionalidad del movimiento y la coordinación de las formas de acción. (Bennett, 2004, p. 65).

Finalmente se abre el debate sobre los impactos y las transformaciones institucionales de la globalización y la tensión existente por las limitaciones del poder de los estados, y a la vez la tensión entre las instituciones transnacionales y los límites de la democracia cuando se subsumen a los intereses transnacionales.

⁶ En esta definición los autores se refieren a los 'viejos' movimientos sociales como el movimiento obrero de finales del siglo diecinueve y principios del siglo veinte, y a los 'nuevos' movimientos sociales, como el movimiento ecologista, el feminista, el pacifista o el movimiento estudiantil de finales de la década de los sesenta y principios de los setenta.

2.1.5 Movimientos, redes y tecnopolítica

Acercarse al estudio de la interacción entre los movimientos y las redes requiere en primer lugar, y como ya se ha señalado, entender el carácter multidisciplinar e interdisciplinar de este campo de estudio emergente, ya que entran en juego diferentes disciplinas de conocimiento y aproximaciones teóricas y analíticas. En los apartados anteriores se han visto las disciplinas de referencia de donde parte esta investigación y a la vez algunos recursos conceptuales útiles a lo largo de este trabajo. Si en el apartado anterior el periodo en el que se sitúa el análisis es el de la emergencia del movimiento global, en este apartado se toman como punto de partida los movimientos y las formas emergentes de acción colectiva que nacen a inicios de 2011, a raíz de las Primaveras Árabes, el propio movimiento-red 15M, o el movimiento OccupyWallStreet en Estados Unidos. Estos movimientos se caracterizan por tener una gran visibilidad e impacto global, un uso intensivo de las redes sociales online y las tecnologías de la comunicación en red, y por la relación existente entre la forma red y sus formas de acción en las que estas tecnologías juegan un papel fundamental. De esta manera se verá la relación entre movimientos y redes a partir de diferentes aproximaciones teóricas y analíticas, que serán todas ellas discutidas en el desarrollo de esta investigación.

Desde principios de 2011, se ha reabierto el terreno del estudio de los movimientos sociales como consecuencia de un protagonismo creciente y muy significativo de las tecnologías de la comunicación y las redes, en las movilizaciones en Túnez y Egipto primero y su extensión posterior por todo el norte de África, en lo que se ha llamado popularmente la Primavera Árabe, y pocos meses después en España con la explosión del 15M o en septiembre de este mismo año en Estados Unidos con el movimiento Occupy Wall Street. Desde su nacimiento se han abierto numerosos debates sobre estos movimientos y el papel de las redes sociales en su desarrollo. En este trabajo se discute y analiza en profundidad la emergencia de un nuevo tipo de movimiento, a partir de la experiencia del 15M en España, que desafía algunos de los planteamientos previos de los movimientos sociales existentes, a través de su innovación en las formas de acción y autoorganización colectivas, y el uso político y estratégico de las tecnologías de la comunicación.

A la vez todos estos planteamientos se ponen en diálogo con la gran cantidad de aportaciones que han aparecido y que se mueven en un espectro muy amplio entre posiciones que van desde los ‘cyberutópicos’, caracterizados por partir de visiones analíticas que ponen en el centro a la tecnología para explicar fenómenos sociales (por ejemplo; Shirky, 2008), al ‘tecnopesimismo’ donde sólo se destaca la propiedad privada de las redes sociales online mayoritarias y los intereses privados de las grandes corporaciones, y se acusa a los cyberutópicos, de caer permanentemente en un Internet-centrismo (Morozov, 2013), con numerosas limitaciones para la acción colectiva, y con planteamientos radicalmente críticos con los ‘tecnoptimistas’. No parece que *a priori*, esta división en la que se han movido algunos de los planteamientos novedosos, sea de utilidad en este trabajo. En esta dirección se plantea un espacio analítico que no ponga el foco en las tecnologías y su capacidad por sí solas de producir o no procesos, sino en los usos que hacen de ella los movimientos, entendiendo la tecnología como un proceso de construcción social, que no sólo incluye la técnica sino que contempla todo el proceso de articulación de una acción y

uso de la propia tecnología. A mediados de 2014 ya resulta prácticamente imposible negar la importancia y la centralidad de las redes de comunicación digital, y de muchas de las tecnologías que operan en el espacio digital, en los movimientos que emergen desde 2011. Numerosos estudios demuestran la clara relación entre estos movimientos y el uso intensivo de las tecnologías de la comunicación para las movilizaciones y el desarrollo de los movimientos (Bennett & Segerberg, 2012a; Castells, 2012b; Cottle, 2011; Theocharis, Lowe, van Deth, & García-Albacete, 2014; Toret et al., 2015). Otra cuestión fundamental es el debate sobre si son las tecnologías de la comunicación las que producen y organizan los movimientos, y la respuesta a esta cuestión sigue siendo para numerosos autores rotundamente negativa (Bennett, 2004; Castells, 2012b), por lo que este estudio tampoco se sitúa en posiciones deterministas de lo tecnológico, sino que pone el énfasis permanentemente en los usos y apropiaciones sociales de estas tecnologías. Esto también resulta relativamente sencillo de demostrar cuando se observa que en países con contextos sociales, políticos y de desarrollos tecnológicos similares no se producen el mismo tipo de irrupciones de movimientos. En esta investigación se plantea profundizar en la compleja relación que existe entre los movimientos y los usos políticos de las tecnologías de la comunicación, que generan una serie de transformaciones de las prácticas de los movimientos y donde las redes juegan un papel fundamental para explicar estos movimientos. Por lo tanto este trabajo se sitúa en el campo emergente de estudio de la 'Tecnopolítica' (Alcazan, Monterde, Levi & Toret, Axebra, SuNotissima, y TakeTheSquare, 2012; Toret et al., 2015) como el conjunto de usos estratégicos y políticos de las redes y las tecnologías de la comunicación para la acción colectiva de los movimientos. En este sentido, se considera que la interacción de los movimientos con las tecnologías de la comunicación a través de sus usos, produce una serie de profundas transformaciones en la formación de las identidades colectivas emergentes, en las formas de acción y las dinámicas de autoorganización colectivas, y en los efectos que estos movimientos producen sobre el conjunto de la sociedad y en especial en el terreno institucional a medio y largo plazo. Pero también se contempla que para el estudio y análisis en profundidad de estos movimientos se requiere, no sólo de las categorías existentes de estudio de los movimientos, sino de nuevas variables analíticas que amplíen la mirada compleja sobre los movimientos como son las emociones y el papel de los afectos colectivos, el lenguaje y su papel en el proceso de movilización colectiva y su viralización, o la inteligencia colectiva y las formas emergentes de conciencia colectiva como resultado de dinámicas autoorganizadas y sistémicas. A la vez vemos necesario incorporar nuevas disciplinas de estudio en el análisis de los movimientos, como son las contribuciones que se hacen desde la teoría de la comunicación para el estudio de los medios, o la teoría de redes y sistemas complejos para poder tener una mirada sistémica de lo que se produce en el seno de los movimientos, así como las analogías que están apareciendo en el terreno de las ciencias biológicas o la neurociencia (Barandiaran & Aguilera, 2015) para explicar algunas de las formas de acción o comportamiento colectivo de los movimientos y su relación con procesos complejos como el funcionamiento del cerebro y las propiedades que de su estudio se derivan.

Dentro de este nuevo recorrido analítico también aparecen como fundamentales las experiencias previas, ya existentes antes de 2011, que ya contemplan la relación entre los movimientos emergentes y las tecnologías de la comunicación, como puede ser el activismo

digital en Internet. Ya se han visto algunas de las contribuciones a esta relación a partir de la experiencia del movimiento global donde éstas son analizadas como una oportunidad para el movimiento por su agilidad al actuar a escala global frente las élites internacionales (Schulz, 1998). También se puede señalar la poca, pero creciente, capacidad de intervención del Estado por lo que se refiere a Internet, ya que se reducen los costes de la represión y el control de la información (Scott & Street, 2000) en la medida que los Estados no pueden controlar este espacio de comunicación. Y en su conjunto se ha caracterizado al movimiento inmerso en el efecto red, que incluye un incremento de la confluencia entre las normas de las redes (valores e ideales), las formas (estructuras de organización) y tecnologías (fundamentalmente Internet), mediado por unas determinadas prácticas activistas (Juris, 2008b).

Ética Hacker, cultura de la red y activismo digital.

Otro de los terrenos con un largo recorrido en el análisis de la relación entre las formas de acción colectivas y las tecnologías de la comunicación es el que viene de la cultura hacker y las formas de organización cibernéticas que aparecen en los años noventa y que marcaran otro recorrido analítico más allá del activismo presencial. Históricamente no sólo el movimiento hacker ha sido situado en el terreno de estudio de lo digital, sino también sus posteriores derivaciones como son el ciberactivismo (Tascón & Quintana, 2012), el activismo digital, o un movimiento en red como es Anonymous. No resultan analíticamente cómodas las divisiones entre lo físico y lo digital, e incluso la errónea división entre lo digital y lo 'real' como si las comunicaciones en red fueran imaginarios o estuvieran en un plano metafísico. La interacción entre el espacio físico y el digital ya se constata en el movimiento global y se pone de manifiesto en la medida que se generaliza Internet a lo largo y ancho de las dinámicas de comunicación social. Por lo tanto otro de los retos de esta investigación será el de analizar en profundidad la hibridación e interacción entre las diferentes capas digitales y físicas para el estudio de los movimientos y cómo estas divisiones dicotómicas resultan muy poco atractivas para explicar las complejas dinámicas de los movimientos. Aún así es fundamental comprender las primeras formas de acción colectivas en red y la cultura asociada a estas prácticas, como es la cultura hacker, ya que marcaran de manera significativa los movimientos emergentes a través de contribuciones técnicas concretas o en la transmisión de formas culturales asociadas a las prácticas de organización y comunicación de la cultura hacker, fundamentales en los momentos de emergencia de estos movimientos.

La importancia de los hackers en el desarrollo de Internet, determina nuevas formas de relacionarse en red, bajo un predominio de las lógicas de cooperación, de la cultura de lo abierto, como es el conocimiento o el desarrollo del software libre y sus comunidades de desarrolladores alrededor de la cuatro libertades de Richard Stallman (2004). El correo electrónico, el módem, los IRC, las listas de correo, la World Wide Web, o los servidores Apache, utilizados por más de dos tercios de los servidores en el mundo (Castells, 2001), son algunas de las contribuciones de los hackers a Internet y su desarrollo desde sus orígenes. Una parte del movimiento hacker tiene sus orígenes en el movimiento del software libre, que a diferencia del software privativo construye el código de manera

horizontal, abierta y en red, siendo la analogía del ‘bazar’ una de sus caracterizaciones frente al modelo de la ‘catedral’ del software privativo por su carácter hermético y vertical (Raymond, 1999). El movimiento hacker (Hafner, 1995; Himanen, Torvalds, Castells & Meler Ortí, 2002; Levy, 1984) se constituye como un movimiento contracultural durante los años 90 y estará estrechamente vinculado al movimiento global. A partir de aquí aparecen los primeros encuentros de hackers con un marcado carácter ‘político-activista’, como son los *hackmeetings*, organizados en redes digitales y celebrados en centros sociales ocupados y autogestionados (Barandiaran & BioHacklab, 2003). Otros autores han caracterizado el hacktivismo como un nuevo movimiento social (P. A. Taylor, 2005), tanto por la innovación en sus códigos como por sus formas de acción colectiva. Sobre la autonomía y la cultura de la red, ha sido documentada la relación de la contracultura americana de los años 60 y de los campus universitarios en los 70, con su diseño a través de códigos abiertos a través de una cultura de la libertad (Markoff, 2005). Por lo tanto la autonomía es una de las características principales de la cultura de la red, que viene de la cultura de la libertad y de no pedir permiso, pero también de una estrecha relación con la cultura del hacer, y de las dinámicas meritocráticas sobre las contribuciones concretas que se hacen a un proyecto común, como puede ser la cantidad de código escrito para un programa específico. Aún así, y en especial después del movimiento global, la diferencia entre un activista y un hacktivista, se diluye en los campos de acción de cada una de estas representaciones, ya que quienes forman una parte importante del movimiento global, también son quienes proveerán de infraestructura organizativa (listas de correo y servidores), como después sucederá en numerosos centros sociales a partir del año 2000.

Probablemente en la cultura y ética hacker (Wark, 2006) se encuentren algunos de los principales antecedentes de Anonymous y Wikileaks, pero éstos se sitúan ya en la fase de los movimientos red. Durante la primera década del siglo XX aparece una tendencia de clasificación y cierta diferenciación analítica del ciberactivismo respecto a las formas de activismo vinculadas a los movimientos sociales, y asociado a su dimensión digital (Illia, 2003). Aún así, esta división se desdibuja completamente con la generalización social de Internet y la emergencia de los movimientos-red, donde el conocimiento y la experiencia hacker son incorporados plenamente tanto a las batallas por la defensa de la neutralidad de la red en España entre 2006 y 2010 (Padilla, 2012), como después al movimiento-red 15M en la construcción y articulación de una parte de su infraestructura comunicativa y organizativa.

Los movimientos y las tecnologías de la comunicación en red

Numerosos autores han estudiado las interacciones sociales en la esfera digital (Benkler, 2007; Castells, 2000; Terranova, 2004), así como la relación de los movimientos con las redes en el periodo de la emergencia del movimiento global (Della Porta & Tarrow, 2005; Juris, 2008b). También existen una gran cantidad de estudios que han profundizado sobre la relación de los movimientos con la comunicación (Castells, 2009; Downing, 2008; Thompson, 1998). Pero cuando se produce un significativo salto cualitativo en este terreno de investigación es con la emergencia de los movimientos que sacuden al mundo desde 2011 (Bennett & Segerberg, 2012a; Castells, 2012b; Chadwick, 2013; Gerbaudo, 2012;

Toret et al., 2015) y que han abierto una gran cantidad de debates en torno a las transformaciones de los movimientos y su interacción con las tecnologías y redes de comunicación en este nuevo periodo. Parte de estos movimientos empiezan en las redes sociales de Internet, que devienen espacios de autonomía, y donde el control de los gobiernos y las grandes corporaciones es mucho más limitado (Castells, 2012b, p. 20).

Y aunque el papel fundamental de Internet y las redes de comunicación en los movimientos sociales en red son hoy innegables, existe un debate académico que niega que las tecnologías estén en la raíz de estos movimientos. Uno de los puntos de partida de esta investigación, más allá de huir de posiciones deterministas de lo tecnológico, y asumiendo que ni Internet ni ninguna otra tecnología pueden ser origen de causalidad social (Castells, 2012b, p. 218), reside en la interacción entre los movimientos y las redes, y cómo esta compleja interacción cambia la forma y el fondo de los movimientos emergentes. Como afirma Castells, 'los movimientos sociales en red se basan en gran medida en Internet, un elemento necesario, aunque no suficiente de su acción colectiva'. Y a la vez esta interacción va más allá de la instrumentalidad, y a través de ella se crean las condiciones para las formas de autoorganización emergentes y la innovación de los movimientos, permitiendo nuevas formas de participación, acción y organización colectivas, y ampliando los límites del estudio de los movimientos sociales como oportunidad analítica para dibujar la complejidad de esta interacción.

En el terreno de las formas de agregación y comportamiento colectivo uno de los conceptos pioneros es el de *smart mob*⁷ (Rheingold, 2004), definido como los procesos de movilización colectiva a través de las TIC en los que se produce una suerte de inteligencia o mente de enjambre, y que desarrollaremos en el próximo apartado. Aunque ya se aproxima una forma de agregación e identidad colectiva que tiene que ver con la era digital, y sobre cómo determinada infraestructura tecnológica permite la acción colectiva en nuevos lugares donde antes no era posible. Desde el análisis del movimiento global y lo que se ha llamado los 'nuevos, nuevos' movimientos sociales se establece 'la emergencia de una compleja, multicapa y efímera estructura que se caracteriza por una geometría inestable de enlaces y conexiones entre grupos que convergen en eventos concretos' (Feixa et al., 2009, p. 437).

Y es que la relación entre los movimientos y las redes sociales también ha generado numerosos trabajos a raíz de la primavera Árabe, el 15M o Occupy Wall Street, (Cottle, 2011; Gerbaudo, 2012) que intentan capturar la complejidad del conjunto de medios, y la relación que se establece entre ellos, que se involucran en las movilizaciones cuando se habla de *social media*⁸. Por ejemplo estos autores argumentan la importancia de los *media* y las comunicaciones, ya que extienden el alcance y la visibilidad tanto a escala regional o nacional como global (Cottle, 2011, p. 649). Uno de los retos a partir del reconocimiento del papel clave de las tecnologías de la comunicación en estos movimientos emergentes, es el de establecer exactamente cómo los *media systems*⁹ y las nuevas redes de comunicación interaccionan de manera compleja, forman parte y modifican a estos (Cottle, 2011, p. 651).

⁷ Multitud inteligente.

⁸ Aunque la traducción literal serían los 'medios sociales', analíticamente se ha utilizado para caracterizar el conjunto de redes sociales mediadas digitalmente.

⁹ Cottle propone este concepto que se podría traducir como 'sistemas mediáticos' y que expresa la complejidad del conjunto de tecnologías y medios sociales que intervienen en el proceso de comunicación desde los movimientos.

Pero el papel clave de las redes es uno de los puntos de partida de esta investigación, frente a posiciones que han tendido a infravalorar el papel de las redes y las tecnologías de la comunicación en un lado, y los que han puesto única y exclusivamente el foco en estas tecnologías como si operaran fuera de la esfera social. Esta transformación de la comunicación ya ha sido caracterizada, como se ha señalado anteriormente, como la autocomunicación de masas (Castells, 2009), para pensar el contexto comunicativo en el que se desarrollan los movimientos y a la vez explicar la complementariedad y la multimodalidad de los canales utilizados para la organización y acción colectivas, atendiendo a la autonomía comunicativa de los movimientos y a la capacidad de devenir medio de comunicación de masas de cualquier persona o sujeto político. Otros autores apuntan también a una visión sistémica donde se produce una hibridación entre viejos y nuevos medios y sus tecnologías asociadas los ‘sistemas de medios híbridos’¹⁰ (Chadwick, 2013), en los que los actores se articulan de manera compleja a través de relaciones de poder sobre la base de la adaptación y la interdependencia.

Para la TMR, las redes y la comunicación son meras precondiciones para el análisis de los movimientos, aunque ya se ha señalado que esta aproximación es relativamente débil para el desarrollo del análisis planteado. No sólo se consideran precondiciones, sino que las redes y la comunicación son partes constitutivas de las formas de acción colectiva (Melucci, 1996b). Otros autores han trabajado en profundidad la relación del activismo con Internet, como por ejemplo la disminución y reducción de los costes para la organización, y la participación en formas de acción colectiva a la vez que disminuye la centralidad de la presencia física (Earl & Kimport, 2011). A su vez Shirky (2008) caracteriza la emergencia de nuevas formas de acción colectiva en relación a las tecnologías de la comunicación.

Pero uno de los debates que más han enriquecido teóricamente esta cuestión es el debate sobre nuevas forma de acción. Según Bennett existen dos lógicas organizativas, la de la acción colectiva y la de la acción conectiva (contenidos personalizados compartidos a través de las redes). Existen patrones de organización que caracterizan redes de acción comunes habilitadas por lo digital en el 15M y Occupy donde las demandas políticas y las quejas son compartidas a través de cuentas personales en plataformas sociales, listas de correo y plataformas de coordinación online. (Bennett & Segerberg, 2012a, p. 742). En esta dirección, la acción digital en red que plantean Bennet y Segerberg en el marco de la lógica de la acción conectiva, se define como la comunicación personalizada y su rol en los medios digitales, que trabaja sobre una personalización de los repertorios de acción colectiva.

Dos elementos caracterizan la comunicación personalizada: el contenido político es transmitido a través de ideas fácilmente personalizables - como por ejemplo el lema del movimiento Occupy ‘*We are 99 per cent*’¹¹ -, que redefinen las diferencias sobre cómo los otros se sienten respecto a un problema común, como ‘marcos personales de acción’, y las tecnologías de la comunicación personales permiten compartir estos temas; el mismo proceso de comunicación implica una profunda personalización, ampliando nuestra

¹⁰ Hybrid Media Systems.

¹¹ Esta expresión traducida como ‘Somos el 99%’ se refiere a un enunciado para la identificación común de una gran mayoría de la sociedad, frente al 1% que correspondería al porcentaje de gente que tiene gran parte de la riqueza y el poder a escala global.

comunidad (Bennett & Segerberg, 2012a, p. 745). Las redes de comunicación que se forman a partir de las tecnologías usadas por cada individuo permiten la circulación de memes que son fácilmente reapropiables, modificables y compartibles.

Los *digital media* pueden reducir los costes en el proceso de difusión del imaginario colectivo pero fundamentalmente no cambian la dinámica de acción. Bennet y Segerberg proponen el concepto de la 'lógica de la acción conectiva'¹² (Bennett & Segerberg, 2012a) como un modelo emergente aplicable a las sociedades modernas tardías, en las que las organizaciones formales están siendo sustituidas por redes sociales líquidas a gran escala. Esta forma de acción no requiere un fuerte de control de la organización ni la construcción de un 'nosotros' unitario. Por lo tanto, los procesos de comunicación mediados socialmente devienen fundamentales para la estructuración de la organización de muchas formas de acción conectiva. Las redes de acción conectiva varían en términos de estabilidad, escalabilidad y coherencia, pero están organizadas bajo otros principios que los recursos disponibles, los líderes o las comunidades culturales, y son más personalizadas y organizan tecnológicamente procesos que resultan en acciones, sin el requerimiento de un marco de identidad colectiva.

Otros autores han explorado cómo las tecnologías de comunicación digitales alteran los parámetros de la teoría inicial de Olson (2007). Ante las lógicas económicas de las redes sociales mediadas digitalmente (Benkler, 2007), éste propone que la participación deviene de una auto motivación donde el contenido expresivo es compartido y reconocido por otros que repiten estas mismas actividades en red compartidas, generando redes interpersonales posibles gracias a las plataformas tecnológicas. En las redes mediadas socialmente opera una lógica de la cooperación que explica porqué la gente comparte libre y colectivamente para crear, como por ejemplo *Wikipedia*, *Wikileaks*, o el software libre y abierto. El punto de partida de la acción conectiva es la automotivación de compartir con otros, y eso lleva a pensar en las redes como una estructura organizativa en sí misma (Bennett & Segerberg, 2012a, p. 753). Las redes implican mucho más que el intercambio de información y mensajes, son flexibles y permiten coordinar acciones rápidas i efectivas.

Las redes son estructuras organizacionales en sí mismas que trascienden la unidad de los individuos y de las organizaciones, y permiten la formación de redes de acción fluidas en la que la agencia deviene compartida y distribuida a lo largo de los actores individuales y organizaciones en forma de redes (Segerberg & Bennett, 2011). Estos autores plantean diferencias dentro de la acción conectiva; las redes autoorganizadas como el caso del movimiento del 15M o Occupy, y las 'redes habilitadas organizacionalmente'¹³. Para este trabajo el foco está puesto en las redes autorganizadas, que se caracterizan por la ausencia de actores o líderes centrales y el uso de las tecnologías como agentes organizacionales, por un amplio acceso a las múltiples capas de las tecnologías sociales, por los contenidos son inclusivos, porque la expresión personal no es intermediada sino que circula libremente por las redes sociales permitiendo una transmisión viral de los marcos de acción personales, y

¹² Bennet y Segerberg utilizan este concepto como una clara diferenciación de la lógica de acción colectiva que se ha explicado anteriormente a raíz de las contribuciones realizadas en la caracterización del concepto de Olson (1965).

¹³ En inglés "*organizationally enabled networks*", referido a un tipo de organizaciones con un uso intensivo de las redes pero los orígenes de las formas de acción colectivas vienen determinadas por grupos preestablecidos como pueden ser ONG, asociaciones vecinales y otros grupos.

porque las colectividades evitan la implicación en las organizaciones formales. Chadwick (2011), plantea una serie de debates en torno a la mediación y relata el papel de las organizaciones mediadas digitalmente.

Inteligencia colectiva y comportamiento colectivo

La emergencia de movimientos junto a dinámicas de autoorganización ha abierto de nuevo el debate sobre la inteligencia colectiva (Lévy, 2004) en relación a las redes de comunicación digital y a las formas emergentes que explican el comportamiento colectivo o los niveles de autoconciencia de una multitud, como son las ‘multitudes inteligentes’ (Rheingold, 2004), que abren el campo de estudio a nuevas formas de conciencia y acción colectiva en red, y que también modifican las formas de organización e incluso los liderazgos.

La noción de ‘inteligencia colectiva’ tiene una conexión particular con la historia del 15M. Ha sido un concepto presente en el vocabulario y las conversaciones de participantes del movimiento (Monterde & Toret, 2014; Quintana, 2013; Romanos, 2011), en la actividad en las redes o en numerosas entrevistas¹⁴ (Toret & Calleja-López, 2014, p.28). Según Pierre Levy (1999), una primera aproximación al concepto de inteligencia colectiva viene de su lectura de ‘inteligencia’ como ‘trabajar en conjunto, como punto de unión no solo de ideas sino también de personas ‘construyendo la sociedad’. Al mismo tiempo, Bruno Latour (2005) señala la necesidad de ampliar el concepto de lo ‘colectivo’ para incluir a otros actores que, en este caso de estudio, van desde sitios webs y servidores a cuentas de las redes sociales online, tanto individuales como colectivas.

En este trabajo se ha preferido trabajar con la noción de ‘multitud conectada’, frente la noción de inteligencia colectiva u otras, a veces asociadas a ella, como la de ‘sabiduría de la muchedumbre’¹⁵ que propone Surowiecki (2005), que a veces recurren a una perspectiva narrativa y analítica de carácter ‘molar’¹⁶ (Deleuze & Guattari, 2006), sobre todo cuando se sitúa su base última en una reducción estadística del error o el prejuicio de un conjunto de individuos, más que en las formas organizativas y las posibilidades de las singularidades (Toret & Calleja-López, 2014, p.29).

En este trabajo también se trabaja a partir de análisis que Rheingold (2004) ha tratado de categorizar mediante su noción de ‘multitudes inteligentes’¹⁷. Sin embargo, son preferibles los conceptos de ‘conectada’ y ‘multitud’ a los de ‘*smart*’ y ‘*mob*’, ya que expresan mejor tanto el carácter conectivo y de ‘red’ y las diferencias sobre la colectividad que expresa la multitud, aunque los fenómenos que describen sean, en ocasiones, idénticos, complementarios o similares a aquellos fenómenos de inteligencia colectiva en una determinada multitud conectada.

¹⁴ Se destaca el proyecto de documental 15m.cc que recoge 38 entrevistas en profundidad con participantes del 15M en Madrid.

¹⁵ *Wisdom of crowds*.

¹⁶ Lejos de fusionar las inteligencias individuales en una especie de magma indistinto, la inteligencia colectiva es un proceso de crecimiento, de diferenciación y de reactivación mutua de las singularidades, diferenciado de un proceso externo de agregación y extracción de conocimiento.

¹⁷ *Smart mob*.

Por otro lado, aunque en coincidencia con Lévy en el reconocimiento del carácter distribuido de la inteligencia colectiva, la relevancia de valorarla y coordinarla en tiempo real y el efecto que esto tiene en la ‘movilización efectiva de las competencias’ (Lévy, 2004), se plantea que existen diferentes articulaciones, modulaciones y métricas de la misma, siendo las *smart mobs* un ejemplo de ello. La noción de inteligencia colectiva es utilizada en el ámbito de la ciencia de la computación (Moore & Clayton, 2008; Segaran, 2007), en trabajos que oscilan entre el análisis de sistemas de tráfico y la optimización de la colaboración en red. La aproximación que se hace en este trabajo es para la tecnopolítica y los movimientos-red así como en la emergencia de procesos de autoconciencia colectiva. Otros autores se han aproximado a las formas de inteligencia colectiva en la sociedad red, como el caso de De Kerckhove & Rowland (1999) y su actualización de la noción de inteligencia colectiva de Lévy a partir de los desarrollos tecnológicos y de las redes digitales, por la de ‘Inteligencias en conexión’ y su desarrollo de la teoría de la inteligencia conectiva. Estos autores desarrollan el paso de la conectividad a la colectividad. Otros autores han desarrollado la noción de ‘Inteligencia comunal’ entendida como la inteligencia humana canalizada a través de la red, como la suma de individualidades y talentos interactuando de manera compleja (A. Alonso & Arzoz, 2011).

Esto lleva al planteamiento de cómo se constituye una colectividad que actúa conjuntamente. Deleuze en su libro *Diálogos* (Deleuze & Parnet, 1980), plantea la noción de agenciamiento como el co-funcionamiento de sus partes heterogéneas, siendo siempre agenciamiento colectivo, lo que ilustra perfectamente la multiplicidad frente a la unidad de las partes. Un agenciamiento nunca es tecnológico, sino que ‘siempre hay una máquina social que selecciona o asigna los elementos técnicos empleados’ (Deleuze & Parnet, 1980, p. 80). La agencia también tiene la posibilidad de realizar una acción que tiene un efecto transformador (Latour, 2005). Y existe una agencia potencial que convierte a una agregación de gente en una comunidad temporal (Wiedemann, 2014, p. 4). Esto se refiere a la acción colectiva que no se fundamenta en una identidad política o de representación y constituye una forma no instrumental, descentralizada y desorganizada de concepción de la colectividad. Acercamientos y analogías con la naturaleza han caracterizado la colectividad como un ‘*swarm*’ o enjambre que se caracteriza por ser una forma de colectividad descentralizada, autororganizada y espontánea (Thacker, 2004).

Finalmente, a partir del concepto de ‘multitudes conectadas’ (Monterde, 2011c; Pérez de Lama, 2006; Toret et al., 2015), que articula una parte del acercamiento tecnopolítico, se atienden dos cuestiones fundamentales. La primera es la de la multitud (Spinoza, 2004), como concepto que se diferencia de ‘pueblo’ o ‘muchedumbre’, que luego es retomado por Hardt & Negri (2004) y que es definida como las redes dinámicas de una nueva subjetividad no reductiva basada en la cooperación y constitutiva del común, y como un conjunto de facultades, recursos y dominios irreductibles a la privatización. El concepto de multitud se focaliza en los elementos comunes que permiten comunicar y actuar juntos, y las dinámicas de autoorganización de la multitud, son independientes de las formas de gobierno, proporcionando altos niveles de autonomía. Aunque estos autores no se hayan referido a las redes como la infraestructura de Internet, sí que existe una relación no jerárquica, distribuida y singular (Wiedemann, 2014). La multitud, igual que el agenciamiento, pone de manifiesto la heterogeneidad de las partes, o en este caso de los

sujetos, y a la dimensión en red de las relaciones multimodales entre los sujetos y grupos, le añaden el carácter ‘conectado’ a esa colectividad. Si bien en la noción de multitud de Hardt y Negri no está resuelta la problemática en torno a cómo se produce el común y se respetan las diferencias individuales, las dinámicas de autoorganización en red, y los momentos de sincronización multitudinaria de los movimientos emergentes arrojarán luz sobre esta cuestión, poniendo el énfasis en la propia especialización de la acción y la capacidad de generar colectividad en torno a demandas concretas y no como planteamiento que articule la totalidad de las prácticas sociales.

Movimientos-red y tecnopolítica

Como síntesis de este apartado sobre la interacción entre los movimientos y las tecnologías de la comunicación se propone el concepto de ‘movimiento-red¹⁸’, como propuesta conceptual a validar a lo largo de la investigación, que sirva como marco de referencia para los movimientos emergentes que aparecen a partir de 2011, y que se diferencian claramente del movimiento global, donde las tecnologías de la comunicación juegan un papel instrumental y complementario a la actividad del movimiento. En los movimientos-red, los usos sociales para la acción colectiva de las tecnologías de comunicación en red, juegan un papel central y a la vez constitutivo del propio movimiento. Aún así tanto el movimiento global y sus innovaciones tecnológicas y organizativas, como las aportaciones de la cultura digital y el ciberactivismo, forman parte del recorrido en el que se insertan los movimientos-red, que a la vez incluye las nuevas categorías de análisis y las disciplinas de conocimiento planteadas y que se van a desarrollar a lo largo de este trabajo.

Las TIC han transformado el rol de la comunicación en la política, en las habilidades para presionar a los medios y en la sociabilización, como elementos fundamentales para entender los conflictos contemporáneos (Castells, 1997). En la medida que se generaliza el acceso a estas tecnologías, éstas son incorporadas en el espacio de protesta, formando densas redes y flujos interpersonales en torno a eventos de protesta y en la creación de nuevas relaciones, a la vez que se crean agendas para la acción futura (Bennett, 2004). Tradicionalmente en el análisis de los movimientos sociales se han caracterizado diferentes dimensiones de análisis, como son las formas de participación, acción y organización colectivas, la construcción de la identidad colectiva y las estructuras de oportunidad que aprovechan los movimientos para su desarrollo. Los movimientos-red se caracterizan por una centralidad de la comunicación en red en las formas de participación y acción colectivas, por la emergencia de procesos de autoorganización como procesos sistémicos, y por la aparición de formas de identidad colectiva emergentes que a la vez son sistémicas y dinámicas. Las dinámicas de autoorganización en protestas emergen en ‘ausencia de coordinadores centrales, con una afiliación muy amplia y lejos de una pertenencia formal, y unas grandes cantidades de gente que contribuyen con bienes informacionales para su uso público a través de la creación de contenido web’ (Flanagin, Stohl, & Bimber, 2006).

¹⁸ Este concepto se inspira en el concepto de ‘movimientos sociales en red’ que Manuel Castells desarrolla y caracteriza de manera preliminar en su libro ‘Redes de indignación y esperanza’ (Castells, 2012b), después de analizar los movimientos emergentes en Islandia, Túnez, Egipto, España y Estados Unidos.

La mayoría de autores que han escrito sobre la relación entre movimientos y tecnologías de la información y la comunicación, se han referido al sujeto de estos movimientos como 'activistas' (Kelly Garrett, 2006). Probablemente éste sea una de las diferencias más significativas de la emergencia y generalización de los movimientos que emergen desde 2011. La composición de los movimientos-red ya no es exclusivamente activista, si se entiende como tal el tomar parte en la acción, sino que se desdibuja el sujeto que forma parte del movimiento desplazándose esta figura desde un sujeto fuertemente politizado, consciente de su compromiso político y que comparte una serie de repertorios de acción, hacia a amplias redes ciudadanas (Monterde & Toret, 2014), resultado de la multiplicación de las formas de participación y acción, ya no sólo situadas en el espacio físico o en el digital, sino como combinación de ambos.

Para explicar la interacción de los movimientos con las redes de comunicación, Castells (2012) propone, a partir del concepto de 'movimientos sociales en red', algunas de las características de estos movimientos. Estos movimientos, al ser una red de redes, no tienen un único centro identificable, pero desarrollan 'funciones de coordinación y deliberación mediante la interacción entre múltiples nodos' (Castells, 2012b, p. 212). A la vez su carácter descentralizado maximiza la oportunidad de participación en los movimientos, a partir de la idea de que las redes son abiertas, sin límites definidos, y se reconfiguran continuamente. Tienen relación con el espacio urbano y generan permanentemente espacios de autonomía, operando simultáneamente en la escala local y global. La génesis de estos movimientos, según Castells (2012), tiene un fuerte carácter espontáneo que viene generado por una chispa de indignación, y son movimientos virales, si se atiende a la forma en que rápidamente se extienden y multiplican. Todos estos movimientos llevan asociada en sus discursos y prácticas, una reivindicación central entorno a la democracia, o como denuncia de la ausencia de ella.

Y junto al estudio y análisis de los movimientos y las redes, han aparecido numerosos estudios que a través de la gran cantidad de datos digitales producidos por éstos, generan nuevas herramientas de análisis y estudio de la dinámica de los movimientos, o del tipo y comportamiento de las redes que se forman en torno a la comunicación en red (Borge-Holthoefer et al., 2011a; Lotan et al., 2011). Por lo tanto, se puede identificar otra característica de los movimientos de este periodo y es la gran cantidad de datos digitales, ya sean de imagen, video, *posts*, *tweets*, *likes*, *links* y otras expresiones de contenidos digitales que hacen medibles estos movimientos y amplían su estudio cuantitativo y cualitativo, en especial para los propios participantes convirtiéndose en movimientos altamente autorreflexivos (Castells, 2012b, p. 216). La aparición de nuevos estudios que utilizan la teoría de las redes y los sistemas complejos para explicar el comportamiento colectivo de los movimientos y su comunicación en red abre también la capacidad de comprensión de esas dinámicas autoorganizadas y sistemas emergentes, que permiten observar los movimientos no solo en la escala local y global, sino en escalas intermedias como es la mesoescala.

Los movimientos-red inauguran un nuevo ciclo de movilizaciones que estalla en el mundo a partir de 2011. Las distinciones entre viejos y nuevos movimientos han sido criticadas (Calhoun, 1993), ya que existen enormes continuidades entre las definiciones que comprenden cada uno, y es que en la medida que aparecen nuevos movimientos, la

dicotomía viejos-nuevos deja de ser útil analíticamente si se atiende a la escala temporal, e ir añadiendo el adjetivo ‘nuevo’ a los movimientos en la medida que se añaden nuevas características no contribuye a su caracterización. La noción de movimientos-red, no pretende diferenciarse de los movimientos que lo preceden, sino más bien desplazar el foco del análisis a las relaciones entre los sujetos que actúan colectivamente, a través de su capacidad de formar redes, y por lo tanto recobra un gran interés la interacción, el tipo de interacción que se establece y lo que conforman las diferentes interacciones, que a la vez llevan intrínseco el carácter dinámico y cambiante de los propios movimientos, donde las interacciones cambian en diferentes escalas temporales.

Este nuevo ciclo que empieza en 2011 y que tiene estrecha relación con los movimientos por la defensa de la libertad en Internet (Postill, 2014; Toret et al., 2015), se inaugura con los movimientos de protesta en Islandia en respuesta a la crisis bancaria, las revueltas en el norte de África que dan nombre a la Primavera Árabe - donde las redes de comunicación ya juegan un papel fundamental (Lim, 2013) -, la explosión del 15M en España, y el posterior estallido en Estados Unidos del movimiento *Occupy* cuatro meses más tarde. Internet juega un papel fundamental en los movimientos-red, partiendo de la centralidad humana de sus usos, y no sólo porque articula las redes de comunicación digital, sino porque modifica por completo las formas de acción colectiva, la toma del espacio físico y pone en circulación emociones y nuevos lenguajes y significados que dan cuerpo y sentido común al movimiento. En este sentido, Internet crea las condiciones para una forma de práctica compartida que permite un movimiento sin un liderazgo único y centralizado, pero también permite deliberar, coordinarse y expandirse libremente, de manera autónoma y en red. Uno de los temas fundamentales para entender los movimientos sociales es la motivación de cada individuo, de qué manera se interconectan mentalmente unos con otros y porqué son capaces de hacerlo en un proceso de comunicación que lleva al final a la acción colectiva (Castells, 2012b, p. 30). En la medida que las redes conectan personas, conectan cerebros y ponen en circulación contenidos compartidos, que son tomados por una colectividad que decide movilizarse y pasar a la acción.

Si la acción conectiva pone el énfasis en la comunicación personalizada, desintermediada, posibilitada por las redes, el marco conceptual de los movimientos red intenta profundizar sobre la complejidad de las formas de acción, a través no sólo de la tipología de redes que se forman sino estudiando como en las redes se ponen en circulación otras variables de análisis como las emociones o el lenguaje, que permiten afrontar una nueva dinámica de las formas de agregación, organización, acción e identidad colectiva, en constante hibridación y transformación.

La noción de movimiento-red también tiene gran parte de su origen en la noción de sistema-red que presenta Raul Sánchez (2011) y que después es desarrollado en profundidad por Toret et al. (2015). Sánchez describe el sistema-red 15M como un proceso emergente, sin ‘sujeto’, policéntrico - ya que está formado por redes asimétricas sin centro principal - y autopoietico en la medida que genera una autoproducción de sí de un sistema abierto. Por su parte Toret et al (2015), definen el sistema-red 15M como ‘un conjunto de nodos, en ocasiones heterogéneos, con altos índices de conectividad y robustez, cuya estructura es abierta y policéntrica’. Al mismo tiempo la noción de sistema, pone de manifiesto la dimensión en red del movimiento que une a diferentes partes que

interaccionan entre sí. El sistema-red 15M emerge como resultado de un acontecimiento ‘aumentado’ que se refiere al ‘juego performativo y recursivo entre las capas físicas y digitales de un suceso que se extiende gracias a la posibilidad de vivirlo, pre-vivirlo, pos-vivirlo en las redes y medios de comunicación’ (Toret et al., 2015, p. 35). En la medida que implican una amplificación, intensificación y convergencia de la actividad de la multitud de grupos en diferentes redes, este tipo de acontecimiento está en la base del sistema-red. Finalmente se propone la noción de ‘tecnopolítica’ (Alcazan et al., 2012; Toret, 2012; Toret et al., 2015) , como noción que actualice y amplíe el espectro del ciberactivismo sin acotarlo ni al ‘ciberespacio’, ni al ‘activismo’ en su sentido más estricto. La tecnopolítica es entendida como ‘el uso táctico y estratégico de las herramientas digitales para la organización, comunicación y acción colectiva’, definición que puede ampliarse descriptivamente como ‘la capacidad de las multitudes conectadas, de los cerebros y cuerpos conectados en red, para crear y automodular la acción colectiva’ (Toret et al., 2015, p. 36). También se le añade a la noción de tecnopolítica, la de ‘contagio tecnológicamente estructurado’ para explicar el proceso de explosión y multiplicación del 15M en sus primeros días, donde se expresa la dimensión de crecimiento exponencial del movimiento a través del contagio, pero que se hace de manera articulada y en red.

Otra de las contribuciones de los movimientos-red y de la tecnopolítica es la incorporación de las emociones como variable de análisis, en la medida que emociones y afectos se ponen en circulación en el proceso de comunicación en red. Los afectos intensifican la circulación mediática (Massumi, 2002), y el *big bang* de un movimiento social empieza con la transformación de una o varias emociones colectivas en la acción (Castells, 2012b). Según la inteligencia afectiva, las emociones más importantes para la movilización social y el comportamiento político son el miedo y el entusiasmo, y como consecuencia la esperanza. Cuando el individuo supera el miedo, las emociones positivas se imponen a medida que el entusiasmo activa la acción y la esperanza anticipa la recompensa. En términos comunicativos, tiene que haber una consonancia cognitiva entre emisores y receptores del mensaje, y un canal de comunicación eficaz, y para que las experiencias personales se conecten y formen un movimiento o una red de donde circulen emociones, tiene que existir un proceso de comunicación que propague los acontecimientos y las emociones asociadas a éste. Por lo tanto las emociones no sólo juegan un papel de transmisor, sino que su circulación en red amplifica su propia dimensión colectiva.

Para adentrarse en el estudio de las emociones y su dimensión social, será necesario recurrir a los estudios de Antonio Damasio sobre neurociencia social (Damasio, 2005, 2007) y también a las contribuciones en torno a la teoría de la inteligencia afectiva, y sobre cómo las emociones afectan al campo político y a la toma de posiciones (Neuman, 2007). Desde posturas muy diferentes, Spinoza (1984), Damasio (2005), Guattari (1992), Deleuze (2006), y varios estudios recientes sobre movimientos sociales (Benski & Langman, 2013; Castells, 2012b; Jasper, 2011; Perugorria & Tejerina, 2013; Toret et al., 2015) han subrayado el papel de los sentimientos, las emociones y los afectos para la inteligencia y la acción humanas, y algunos de ellos han estudiado en profundidad su papel en relación a los movimientos sociales y a su estudio. Como complemento a la noción de inteligencia colectiva, se plantean los conceptos de afección y afectividad colectiva a la hora de pensar la circulación en red de emociones como la ‘alegría’, el ‘miedo’, el ‘empoderamiento’ o la ‘indignación’,

etc. en diferentes procesos y eventos del 15M. Por ejemplo, ‘la transición de la indignación a la esperanza se consigue mediante la deliberación en el espacio de autonomía’ (Castells, 2012b, p. 214) y estos espacios de autonomía referidos a las plazas, son espacios conectados en una red de plazas. Aquí la arquitectura y los procesos en red (incluyendo la infraestructura física, el hardware, el software, pero también la topología estructural y funcional de las redes digitales), resultan tan fundamentales como la disposición afectiva y emocional de la multitud de personas conectadas y afectadas por un determinado acontecimiento.

Otro aspecto fundamental en el que se adentra la tecnopolítica es el carácter global e interconectado de los movimientos emergentes. Se han estudiados por ejemplo la influencia de las revoluciones en Islandia o la Primavera Árabe, en los inicios del 15M (Toret et al., 2015), o por ejemplo la influencia del propio 15M en el nacimiento del movimiento *Occupy* (Lawrence, 2013; Lotan, 2012). Según Castells, cada movimiento inspira al siguiente, transmitiendo en red mensajes e imágenes a través de Internet (2012, p. 211). Existe un incremento de la coordinación de las acciones por parte de las organizaciones y los individuos a través de los medios digitales, para crear redes, actividades estructuradas y comunicar sus puntos de vista al mundo entero (Bennett & Segerberg, 2012a, p. 749). Los movimientos-red se extendieron por contagio a partir de 2011, en un mundo conectado en red a través de Internet inalámbrico, caracterizado por una difusión viral de ideas e imágenes. La Primavera Árabe se construye encima de una compleja infraestructura comunicativa también digital que le permite conectar con el resto del mundo, y la centralidad de las redes de comunicación en su estallido jugarán un papel central, tanto en la articulación como en la difusión de la protesta en una compleja hibridación con los medios de comunicación (Cottle, 2011; Lim, 2013; Lotan et al., 2011; Zhuo, Wellman & Yu, 2011). En el caso del movimiento Occupy también se ha estudiado en profundidad el papel de las redes y los nuevos medios, su relación con el espacio urbano, las dinámicas emergentes de autoorganización, o el papel de los nuevos movimientos en red en relación al ciclo abierto en 2011 (Costanza-Chock, 2012; Juris, 2012; Kavada, 2015; Terranova & Donovan, 2013). Al igual que los casos citados, otros movimientos emergentes con características similares y fuertemente influenciados por los antecedentes nombrados anteriormente, emergen en el mundo, como son el movimiento YoSoy132 en México en 2012 (Reguillo, 2012; Treré, 2013), el Movimiento del *Passe livre* en Brasil (Harvey et al., 2013) o *Diren Gezi* en Turquía (Cinmen, 2014) en 2013, o el *Umbrella Movement* en Hong Kong en 2014 (Martínez, 2014). Pero las potencialidades del acercamiento tecnopolítico y la perspectiva de los movimientos-red no sólo reside en el factor de la conectividad, influencia o contagio entre estos movimientos, sino en el análisis de sus procesos de evolución y en cómo desencadenan nuevos movimientos estrechamente relacionados con sus precursores como ‘Ya Me Cansé’ en México (2014), ‘*Occupy Sandy*’ en Estados Unidos, o la cantidad de grupos y nuevos acontecimientos aparecidos en España después de la explosión del 15M que darán continuidad al movimiento-red (Monterde, 2013).

Retomando las contribuciones de la tecnopolítica al estudio de los movimientos-red, tal como dicen Bennet y Segerberg (2012, p.759) existen pocos trabajos teóricos que ayuden a explicar la variedad unas formas de acción colectiva que van de la autoorganización a la organización, posibilitada por las redes de acción conectiva. Sabiendo que hay muchas

aproximaciones novedosas como la de Castells, se puede decir que estas lógicas de organización y las dinámicas de acción aún no están establecidas. Por lo tanto es importante adquirir conocimientos claros sobre cómo las redes operan y cuáles son sus principios organizativos para la acción política. En este sentido la aproximación tecnopolítica establece nuevos marcos de referencia que amplían teórica y empíricamente estas formas de acción.

En vista de la centralidad de la tecnopolítica en el proceso de formación, explosión y evolución del 15M (Toret et al., 2015), es fundamental considerarla como una variable de análisis para entender la aparición de nuevas iniciativas colectivas en el espacio electoral, como efecto de la propia evolución de los movimientos-red. Aunque con múltiples límites, ha habido fórmulas innovadoras de relación entre formas políticas tradicionales, plataformas, y prácticas basadas en Internet (Anstead & Chadwick, 2008; Chadwick, 2006). Con la generalización de las redes sociales online, quizá uno de los primeros casos relevantes de relación entre un partido y una forma dirigida de movimiento fuera el de la movilización en torno a la campaña del entonces candidato Barack Obama, en las elecciones presidenciales de 2008 (Castells, 2009; Cogburn & Espinoza-Vasquez, 2011; A. Smith, 2009). Según Castells, la autonomía es la matriz cultural fundamental de las sociedades contemporáneas (Castells, 2012b, p. 219). Como se analiza en la parte final de este trabajo, el caso de las iniciativas electorales emergentes surgidas en conexión con el 15M, difieren significativamente de las experiencias previas e incluso de sus precedentes en términos de interacción entre movimientos y partidos, por las propias características de ambos, iniciativas que en parte y a raíz del 15M, transformarán profundamente las formas de intervención del espacio político, donde las redes de comunicación y la experiencia tecnopolítica previa en el 15M determinarán la forma en que éstas se van a desarrollar. En la medida que la autonomía forma parte de los movimientos emergentes, se abre el interrogante sobre cómo se mantiene esta autonomía, con la aparición de iniciativas electorales en estrecha relación con el movimiento-red, teniendo en cuenta el potencial democratizador y la centralidad de la democracia en estos movimientos.

En resumen, este trabajo se sitúa en una aproximación tecnopolítica en la medida que retoma y desarrolla gran parte de los conceptos y argumentaciones que salen de la obra colectiva 'Tecnopolítica y 15M' (Toret et al., 2015), y contribuye al desarrollo teórico y empírico de la noción de 'movimiento-red' como propuesta transversal para un concepto políticamente activo desde donde pensar los movimientos que están emergiendo en la actualidad, y que a la vez se pone en diálogo con la teoría de los movimientos sociales, pero también con otras disciplinas de conocimiento como la teoría de redes, la teoría de la comunicación o la filosofía política. También es importante señalar que tanto la aproximación tecnopolítica, como la noción de movimiento-red nacen en un terreno híbrido entre los movimientos, la universidad, y otros espacios independientes y autónomos de producción de conocimiento, siempre poniendo el énfasis en el carácter situado, y la necesidad de explicar y analizar los movimientos emergentes a partir de la experiencia y de la voluntad de aportar al movimiento nuevo conocimiento que contribuya a sus propias dinámicas de evolución y autoreflexión.

2.2 Propuesta metodológica

2.2.1 Combinación metodológica para el análisis de los movimientos-red

La emergencia del movimiento-red 15M ha generado una enorme producción académica y científica sobre el análisis y estudio del 15M, desde numerosas disciplinas de conocimiento y utilizando una gran variedad de aproximaciones metodológicas. Análisis cuantitativos a partir de encuestas representativas, análisis de redes a partir de la gran cantidad de contenidos producidos en las redes sociales online, análisis cualitativos a partir de entrevistas en profundidad con participantes del movimiento, observación participante en acampadas, manifestaciones y otras movilizaciones, análisis del discurso, análisis de las emociones, análisis de palabras, etnografías, grupos de discusión, etc. Por lo tanto se observa una enorme diversidad de metodologías usadas para estudiar el movimiento, que ilustran sus múltiples acercamientos, e indirectamente su complejidad, al existir tantas perspectivas desde dónde presentar los diferentes análisis del movimiento.

La multiplicación de estudios y publicaciones en torno al 15M y su diversidad metodológica, también es el resultado de los efectos del propio movimiento sobre toda una nueva generación de investigadores e investigadoras jóvenes, que a través de diferentes niveles de participación e implicación en el movimiento-red, se han visto afectados por éste. Esta nueva generación de investigadoras e investigadores ha decidido contribuir al análisis del 15M y a su estudio desde diferentes disciplinas de conocimiento, abriendo nuevas preguntas de investigación en torno a los movimientos, profundizando en técnicas de análisis donde los datos digitales han jugado un papel altamente relevante, y contribuyendo en la propia difusión y puesta en circulación de los aprendizajes y conocimientos que salen del 15M. Por lo tanto el movimiento-red 15M, afecta a numerosos campos de la sociedad, y uno de éstos es el de la investigación alrededor del propio movimiento.

Una de las principales características del 15M es la gran cantidad de contenido abierto que ha producido desde sus inicios en 2011. En la medida que desde los inicios del movimiento, todo es contado a través de las redes sociales, se deja un registro completo de su actividad, siendo la documentación a tiempo real de los acontecimientos algo intrínseco al propio movimiento, que desde que nace tiene la voluntad de explicar para amplificar y dejar constancia de su emergencia. En las plazas, en las calles y en las redes se han generado grandes cantidades de materiales, que han sido almacenados en Internet. Toda la actividad del movimiento ha sido registrada y documentada en espacios abiertos como sitios web, blogs, redes sociales como Twitter o Facebook, plataformas de vídeo como Youtube u otras, redes sociales de imágenes como Flickr, pero también en herramientas de trabajo como son los Pads, las listas de correo, foros, así como otras redes sociales creadas desde el propio movimiento. Nunca antes un movimiento había estado tan ampliamente documentado con miles de millones de datos digitales accesibles para que cualquiera pueda analizarlo, por lo que probablemente el 15M sea uno de los primeros movimientos *big data* en el mundo.

Aunque exista una gran cantidad de producción de conocimiento desde investigadores de todo el mundo, también aparecen numerosas iniciativas colectivas cuyo objetivo es documentar el conocimiento producido desde y con el movimiento-red. Se crean a partir de 2011 varios wikis, bancos de datos de las redes digitales, archivos de video con entrevistas en profundidad, publicaciones, cronologías del movimiento, etc. que van a jugar una función fundamental como fuente de obtención de datos secundarios, generando un banco de conocimiento común no sólo para el propio movimiento sino para el conjunto de la sociedad.

Finalmente se señalan tres elementos fundamentales, que son vectores en esta investigación, para el desarrollo metodológico planteado. El primer elemento es que ante la gran cantidad de aproximaciones analíticas y metodológicas existentes, y la gran cantidad de datos disponibles, sólo es posible acercarse al conjunto del movimiento-red a través de una combinación metodológica que ensamble varias partes, y que cruce y ponga en relación fuentes de datos de orígenes diferentes. Este planteamiento inicial no tiene la voluntad de explicar la totalidad del 15M, sino de fijar ciertas condiciones metodológicas para proporcionar un mirada sistémica al estudio del movimiento. Aún así, siempre se tendrá que asumir la parcialidad del análisis como limitación de cualquier proceso de análisis social. El segundo elemento fundamental es la importancia del conocimiento situado y de la propia experiencia del investigador con el movimiento-red. Analizar el 15M requiere también entender sus dinámicas en las redes, en el espacio físico y en ambos combinados, así como sus prácticas asociadas, requiere entender las motivaciones de los participantes, los razonamientos colectivos, los flujos y la circulación de emociones, de conocimiento, de modos de organización. Por lo tanto, y aunque siempre sea de manera parcial y subjetiva, el habitar el proceso será otro aspecto fundamental para adentrarse en el análisis y poder ensamblar partes. En tercer y último lugar, y como característica intrínseca del propio movimiento es su forma de red, que desdibuja los límites entre el adentro y el afuera del propio movimiento, convirtiendo la propia adscripción en un proceso vinculado a un amplio repertorio de formas de participación¹⁹ que oscilan entre una mayor o menor implicación. Por lo tanto también se desdibuja la posición del propio investigador, desplazando la posición de éste, del binomio dentro-fuera, hasta una red de formas abiertas de participación y de circulación de conocimientos, donde al fin y al cabo dependerá del propio investigador y su planteamiento ético su capacidad de articular su trabajo en esta dinámica de red del movimiento, siguiendo gran parte de sus principios y devolviendo el conocimiento generado al conjunto del movimiento y de la sociedad. La propia dimensión en red de la investigación también es el resultado de una circulación de conocimientos y la articulación de trabajos analíticos que se conectan, que nacen de procesos colaborativos, que comparten datos y que construyen a partir de otros trabajos previos, generando un andamiaje de conocimiento que se acumula y se enriquece en la medida que se va desarrollando.

Analizar y caracterizar los movimientos-red como el 15M requiere de una combinación multidisciplinar de métodos teóricos, experimentales y situados. La aproximación tecnopolítica pone en el centro a las redes digitales de comunicación, y por lo tanto los

¹⁹ Ver capítulo 5.

datos que en estas se generan y circulan van a ser fundamentales. Aún así, se ha visto la necesidad de combinar los datos provenientes de las redes digitales, junto a otras fuentes de datos cuantitativos y cualitativos. El análisis cuantitativo realizado a partir de una encuesta online lanzada con el apoyo de las propias redes del 15M, proporciona una muestra de más de un millar de participantes del 15M, desde la cual se han podido fijar algunas premisas iniciales desde donde partir en relación a las diferentes preguntas de investigación. Después se han utilizado técnicas de análisis de redes a partir de datos provenientes de diferentes redes sociales como Twitter y Facebook, y de sitios web, que junto a la experiencia de la observación participante y las fuentes de datos secundarios del propio movimiento, se han interpretado de manera cualitativa y situada. Para completar el cierre metodológico se han realizado entrevistas en profundidad semiestructuradas con informantes clave, para complementar los diferentes análisis a partir de la experiencia de los propios participantes del 15M.

2.2.2 El estudio del 15M y la investigación situada en red

Como ya se ha señalado anteriormente, el estudio del 15M requiere de una dimensión situada pero también parte de su forma de red, en la cual el carácter situado desde donde se produce el conocimiento es indisociable de las dinámicas de producción de conocimientos en red y de manera interconectada. El conocimiento situado tiene sus orígenes teóricos en la epistemología feminista (Haraway, 1988) y se sitúa en las prácticas de los sujetos y no en la asunción de verdades universales absolutas. El conocimiento situado establece verdades parciales desde donde se pueden plantear posturas políticas y éticas. Apunta a la idea de un sujeto de conocimiento que se inserta en una estructura social concreta y produce conocimientos situados, no menos objetivos. Se propone entonces poner especial énfasis en las relaciones de poder que hay en juego en todo proceso de investigación y en la necesidad de una organización social basada en el paradigma de la reflexividad y bajo criterios de transparencia y democracia.

Algunas corrientes dentro de la investigación situada han planteado formas de investigación basadas en la acción participante (Salazar, 1992), inspirada en procesos de participación y trabajo comunitario (Freire, 2005), que ponen en el centro de la investigación la propia acción e intervención de investigador en el proceso de investigación con el objetivo de cambiar una determinada realidad social. Este acercamiento ha tenido fuertes críticas por la posición externa del investigador en un determinado proceso de participación comunitaria, donde el investigador-participante no está en igualdad de condiciones respecto al resto de la comunidad. Otras corrientes que nacen de la propia actividad de los movimientos han desarrollado la noción de ‘investigación militante’ (Malo, Devillé, & Vereecken, 2004), ya que la condición de militante sitúa al investigador con el mismo compromiso político que el resto del grupo. Esta aproximación no busca interpretaciones del mundo extraídas de los libros, sino que contrasta estas interpretaciones con los elementos de la realidad concreta y va de lo concreto a lo abstracto para volver a lo concreto y a la posibilidad de su transformación. Propone como elemento común la crítica de toda teoría que esté ‘desencarnada’ o que pretenda enunciarse desde un lugar neutro desde ‘donde se ve todo’. El pensamiento pasa por el cuerpo y por lo tanto será siempre situado, implicado, de una

parte. También plantea la certeza de que toda producción de conocimiento nuevo afecta y modifica los cuerpos, la subjetividad de aquellos que participan en el proceso. En este sentido, señala muy acertadamente que el pensamiento colectivo genera práctica común, elemento que se amplifica en la medida que los conocimientos se ponen en circulación a través de las redes. Las redes que articulan los movimientos emergentes y los lazos débiles que en ellas se dan, permiten habitar un proceso y vivirlo como cualquier otro participante con sus visiones singulares sin perder la perspectiva analítica; permiten comprender con mucha más profundidad la complejidad de las relaciones que se producen; permiten entender la dimensión orgánica de un proceso desde la perspectiva de permanente mutación y transformación del proceso colectivo; y permiten compartir la dimensión emocional, elemento central de la dinámica colectiva de su funcionamiento. (Monterde, 2011b, p. 35).

Investigar en red, obliga a revisar las aproximaciones previas al análisis de las formas de comunicación y relación social en el plano digital. En este sentido, la etnografía virtual (Hine, 2011) ha permitido el estudio detallado de determinadas relaciones online, entendiendo Internet no sólo como un medio de comunicación sino como un artefacto cotidiano en la vida de las personas y en la formación de comunidades y grupos más o menos estables, que hace emerger una nueva sociabilidad. Se debe tener en cuenta que el artefacto no sólo posibilita las acciones sociales sino que en su diseño hay inscritas formas de estructurar y entender la sociabilidad, produciéndose pues una hibridación tecnosocial que va más allá del texto y de una mirada exclusivamente sociológica o psicosocial centrada en el sujeto o en el discurso textual (Ardèvol, Callén, Pérez, & Bertrán, 2003). Esta aproximación ya apunta hacia implicaciones sociales que van mucho más allá de la propia esfera digital.

El término etnografía virtual es bastante común y aceptado por los investigadores de Internet para referirse a la adaptación de la metodología etnográfica para el estudio de las interacciones mediadas por ordenador o de las prácticas sociales y culturales asociadas al uso y la producción de Internet. Aún así el concepto 'virtual' deviene problemático ya que marca una polaridad frente lo 'real', dando a entender que las relaciones que se estudian son menos 'reales' que las que mantenemos físicamente, cara a cara o incluso por teléfono; o que las interacciones y las relaciones mediatizadas por el ordenador son, a priori, diferentes de las que se establecen frente a frente. Otro problema es la limitación de la etnografía al estudio de la interacción online, sin tener en cuenta los aspectos offline de toda interacción mediatizada por ordenador y los contextos locales en los que se encuentran los sujetos. Se propone el término 'digital' (Estalella & Ardèvol, 2007) por su conveniencia relacionada con las prácticas en Internet u otras tecnologías digitales de la comunicación audiovisual y textual, como son los teléfonos móviles, aunque se siga planteando una parcialización hacia el estudio de la mediación tecnológica, por encima de contextos locales y relaciones más amplios.

Desde la etnografía digital, y el reconocimiento de la multidisciplinariedad y plurifocalidad se plantea una investigación expandida que contempla las transformaciones de los usos de las tecnologías de la información y la comunicación en el campo de la investigación, abriendo una ecología tecnológica con numerosas herramientas digitales y analógicas, que dan cuerpo al *e-research* a través de la búsqueda bibliográfica en red, la obtención de datos

cualitativos y cuantitativos, análisis de redes, focus groups, etc. (Ardèvol & Gómez Cruz, 2012).

La aproximación metodológica planteada para este trabajo retoma diferentes elementos de los expuestos anteriormente. Parte de una combinación metodológica que permita aproximarse a la complejidad del caso de estudio sin totalizarlo. Plantea un punto de partida desde el conocimiento situado en red, en la medida que resulta imprescindible entender las dinámicas de comunicación y organización en red también a partir de la propia experiencia en el movimiento-red. Este planteamiento comparte el razonamiento sobre la construcción de conocimiento a partir de la propia experiencia colectiva y como ésta inevitablemente afecta y modifica el propio proceso de investigación, pero también abre la noción de militante, ya que en los movimientos emergentes no existe esta categoría de identificación, y la adscripción al proceso colectivo se construye a partir de la participación. Lo que desdibuja también el tipo de compromiso político que se construye, donde no existe un planteamiento ideológico sino más bien funcional basado en el tipo de interacción que se produce con el propio movimiento-red, atendiendo a la multiplicidad de formas de interacción existentes en este sistema complejo. En este caso participar y observar pueden ser actividades complementarias, en la medida que existe un amplio espectro de formas de participación e interacción con el 15M. La investigación situada en red pone en el centro las redes de comunicación digital aunque no se sitúa exclusivamente en este espacio. Las aproximaciones desde la etnografía digital son enormemente ricas en la medida que caracterizan gran parte del proceso de investigación en red y el uso de las tecnologías de la comunicación para la investigación. Pero en la medida que se plantea una combinación metodológica que atienda a la complejidad del caso de estudio, será importante también atender los diferentes espacios que interaccionan en la formación y desarrollo del 15M. Por lo tanto la aproximación metodológica de este trabajo no se sitúa solo en el espacio digital, sino también en la interacción permanente entre el espacio físico, digital, mediático e incluso institucional, desde múltiples escalas de análisis.

El movimiento-red 15M representa una oportunidad y un reto analítico y metodológico, al existir diferentes puntos de partida desde donde iniciar su estudio. La aproximación tecnopolítica y la centralidad de las redes de comunicación digital en el 15M, hacen del movimiento un caso único en el mundo, y metodológicamente requiere de una aproximación que no sólo contemple esa centralidad, sino que se articule desde este punto de partida. En resumen, el movimiento-red 15M y su estudio devienen un laboratorio de análisis y estudio en torno a las herramientas conceptuales y la combinación metodológica que contempla la dimensión situada, tecnopolítica y en red del proceso de investigación.

2.2.3 Descripción de las técnicas de análisis

A continuación se describen en detalle cada una de las diferentes técnicas de análisis utilizadas para la combinación metodológica llevada a cabo en este trabajo. En primer lugar se describe la encuesta online realizada, en segundo lugar las diferentes técnicas de análisis de redes, en tercer lugar las entrevistas semiestructuradas, en cuarto lugar la observación participante y el trabajo de campo, y finalmente el trabajo con fuentes secundarias.

La encuesta #15M2014

La parte cuantitativa del análisis incluye una encuesta online²⁰, llevada a cabo a través de un cuestionario electrónico²¹ disponible en un servidor web. La encuesta es lanzada en mayo de 2014 a través de las redes sociales (Twitter y Facebook) y por correo electrónico, usando la técnica de bola de nieve. Se generó una muestra auto-seleccionada, no probabilística al hacer una invitación abierta a, haciendo uso de las redes sociales online. Respecto a su difusión importante cuentas colectivas en las redes sociales como DRY o Acampadasol en Twitter colaboraron en la difusión de esta encuesta, y la mayor parte de los canales de distribución estaban vinculados al movimiento 15M, por lo que como era de esperar, los participantes en su mayoría se identifican como parte del movimiento. Tres canales fueron utilizados para difundir la encuesta: correo electrónico, Twitter y Facebook. Para cada canal, se creó un enlace de acceso al cuestionario, que era anónimo. El trabajo de campo se realizó entre el 13 y el 22 de mayo de 2014. El software de gestión de la encuesta (NetQuest) se utilizó para la recolección de datos. Se recibieron un total de 1.330 respuestas (434 a partir del cuestionario distribuido por correo electrónico, 797 a través de Twitter, y 99 de la distribución a través de Facebook). Después de filtrar los casos nulos, el tamaño final de la muestra fue de 1.320 observaciones. La encuesta consta de 51 preguntas sobre la participación de los encuestados en el 15M, su experiencias previa en los movimientos sociales, el uso de las TIC durante las protestas, el papel de las emociones, la evolución del movimiento, y sus impactos. En este trabajo, gran parte del análisis se centra en los encuestados que participaron en el movimiento (1.014 encuestados, lo que corresponde al 76,8% de la muestra), una muestra significativa para ilustrar las opiniones y experiencias de los participantes del 15M.

Por lo que hace a la descripción de la muestra, en la Tabla 1 se pueden observar las características socio-demográficas básicas de los encuestados. Como los datos no son recogidos para reproducir el conjunto de la sociedad española, sus características se apartan de la media del país. La distribución por sexo de los encuestados no es equitativa, con más hombres (59,8%) que mujeres (39,5%). El nivel de estudios es superior a la media española ya que un 72,9% declara que al menos tiene un título universitario. Con edades que oscilan entre los 17 y 75 años de edad, la edad promedio de los participantes en la encuesta es de 36 años. La muestra se concentra en los jóvenes y adultos en edad de media, donde un 25% de los participantes está por debajo de los 30 años de edad, mientras que hasta el 75% de la muestra está por debajo de los 46 años de edad. La mayoría de los encuestados nacen y viven en España (92,9% y 93,0% respectivamente). Por último, el 65,8% de los encuestados afirman que participan en el mercado de trabajo, ya sea como empleados asalariados, dueños de negocios por cuenta propia o autónomos; mientras que un 18,6% dice estar desempleado.

Debido a los canales por los que se recogieron los datos, los encuestados muestran un alto grado de relación de los participantes con el movimiento-red 15M, que está por encima de

²⁰ La base de datos, el diccionario de datos, y el cuestionario están disponibles bajo una licencia abierta los resultados de la encuesta y las variables de análisis http://tecnopolitica.net/encuesta15m2014_datos licencias abiertas (accedido enero 2015).

²¹ La encuesta fue lanzada por el grupo de investigación Redes, Movimientos y Tecnopolítica, del *Internet Interdisciplinary Institute*, en el marco del proyecto Balzan en mayo de 2014.

la media española en el momento en que la encuesta fue lanzada. Sin embargo, hay encuestados que afirman no haber participado en el movimiento.

Género		%	Educación		%
	Mujer	39.5		Sin estudios	0.2
	Hombre	59.8		Educación primarias	1.9
	Otro	0.4		Educación secundaria	24.8
	Ns/Nc	0.3		Universidad	72.9
				Ns/Nc	0.2
Edad		Años			Años
	Media	38,2		Percentil 25	30
	St. Dev.	11,7		Percentil 50	36
	Min - Max.	17-75		Percentil 75	46
Lugar de nacimiento		%	Lugar de residencia		%
	Spain	92.9		España	93.0
	Europe	3.4		Europa	4.6
	America	3.3		América	2.0
	Africa	0.2		África	0.1
				Más de un lugar	0.2
	Ns/Nc	0.2		Ns/Nc	0.1

* Categorías no exclusivas

Tabla 1: Descripción de la muestra de la encuesta

El análisis de las redes del 15M

El análisis de redes ha recibido muchas críticas en los últimos años por su alejamiento de la dimensión subjetiva de los sujetos que forman las redes. Los enfoques reduccionistas sobre el papel de las redes, basados exclusivamente en el análisis topológico y la caracterización de la actividad de los nodos individuales o actores singulares, son insuficientes para describir los procesos de autoorganización política a gran escala desde 2011. Enfoques más globales, tales como el análisis de la robustez de la red a diferentes escalas, o el análisis de los patrones de sincronización de actividad, ofrecen una descripción de los fenómenos que no son accesibles a nivel de nodos individuales. Aunque todavía existen limitaciones actuales, los avances en los sistemas dinámicos complejos y el análisis de redes proporcionan una caja de herramientas metodológica que, junto con la disponibilidad de grandes cantidades de datos cuantitativos y cualitativos digitales, amplían el repertorio de análisis en los estudios de los movimientos sociales y su relación con las tecnologías de la comunicación en red

Lejos de la adopción de la metáfora de la red, que va acompañada de un conjunto de propiedades fácilmente generalizables (horizontalidad, flexibilidad, espontaneidad, etc.), la compleja realidad del 15M y su desarrollo, requieren de un análisis detallado del sistema y su caracterización, complementado con el análisis de las dinámicas en escalas más pequeñas, y de esta complementación analítica cuantitativa y cualitativa. Aunque se analicen en profundidad diferentes redes, la identificación de una red sigue siendo compleja, e identificar empíricamente las propiedades estructurales características de los movimientos-red, sigue estando lejos de ser trivial. Por último, el estudio del funcionamiento y evolución de una red exige medidas sofisticadas para captar las complejas formas de organización y las dinámicas que presenta el movimiento-red. Ninguna de estas complejidades específicas

es aprehensible desde un 'enfoque de red' genérico y superficial, y sin embargo, requiere descubrir las propiedades más relevantes de la red, que complemente otros acercamientos teóricos sobre las dinámicas colectivas, tanto en los marcos personales de acción como en la aproximaciones que parten de una lógica de la agregación.

En este sentido se propone una combinación metodológica que combina datos para el análisis de redes estructurales y dinámicas con datos cuantitativos la encuesta online y datos cualitativos de las entrevistas y de la observación participante. El objetivo no es explicar el sistema en estudio mediante la reducción de su complejidad en algunos índices generales, estadísticos o experimentales que caracteriza a la mayor parte del "enfoque de grandes datos" (Crawford & Schultz, 2014), sino más bien analizar los aspectos sistémicos irreducibles de redes que componen el 15M, con el fin de arrojar luz sobre sus propiedades subyacentes y del tipo de procesos pueden ser responsables de su aparición.

A continuación se describen de manera resumida los diferentes análisis de redes llevados a cabo en esta investigación ya que están desarrollados en cada uno de los capítulos al ser análisis de diferentes naturalezas. Principalmente se ha trabajado con tres fuentes principales de datos: Twitter, Facebook y sitios web.

Respecto a las redes de Twitter, se han recogido dos tipos de redes: las redes de retweets (Rts) y de menciones (Ms), y las redes de seguimiento. Las redes de retweets y menciones se han construido a través de la recogida²² de tweets a partir de uno o varios hashtags (Hts) en un determinado periodo de estudio que puede ir desde unas horas hasta días o meses. Las redes se han construido a partir de las relaciones de retweets y menciones entre usuarios de esta red social. Las redes de seguimiento han sido extraídas a partir de una selección de cuentas vinculadas con el movimiento-red 15M observando cuáles eran las relaciones de seguimiento entre ellas. En Twitter las relaciones de seguimiento no implican una relación de apoyo o reconocimiento.

Las redes de Facebook son redes construidas a partir de las relaciones de *like* entre páginas de Facebook. Una relación de *like* implica por un lado cierto reconocimiento de una página hacia otra y por otro el seguimiento de la actividad de la página que se sigue a través de la aparición de los contenidos publicados por esa página, en la página principal de una cuenta. Las redes se han extraído a partir de la aplicación externa de Facebook, Netvizz²³, y son de profundidad (*Depth*) 2, lo que implica que la red resultante se conforma de las relaciones de *like* de la página origen y las páginas que tienen una relación directa de *like* con ella, juntamente a las relaciones de like entre cada una de éstas y con las que tienen una relación de *like*. Se han extraído dos tipos de redes: las que parten de una sola página origen (por ejemplo 15MpaRato o la Red Ciudadana del Partido X), o las que parten de una página creada manualmente a partir de una selección de las 100 páginas elegidas con criterios analíticos como punto de partida en esos casos en que la iniciativa colectiva no está formada por una sola página sino por varias (como es el caso de DRY, las Acampadas, la PAH, Podemos, etc,...).

²² Se han utilizado diferentes técnicas de extracción: a través de la API y el *stream* de Twitter o a partir de servicios externos que realizan la extracción de tweets como Scraperwiki o NodeXL.

²³ Netvizz es una herramienta para la extracción de redes en Facebook desarrollada por el proyecto *Digital Methods Initiative* de la Universidad de Amsterdam y la *Govcom.org Foundation* (<https://wiki.digitalmethods.net>).

El tercer tipo de red analizada es la red de sitios web, hecha a partir de las relaciones de hiperlink existentes entre diferentes sitios web a partir de un listado de sitios web origen. Para extraer este tipo de redes se ha utilizado la herramienta *issuercrawler*²⁴. Para la extracción de la red se ha utilizado la técnica del co-link análisis por páginas, con una sola iteración y con una profundidad (*crawl depth*) 2, sin puntos de inicio privilegiados. Finalmente se ha obtenido una red en formato .gexf con las páginas agrupadas según la raíz de su URL.

Las tres tipologías de redes han sido dibujadas y analizadas con el software de análisis de redes Gephi²⁵. La medida de los nodos ha sido dibujada a partir de su grado de entrada, y la detección de comunidades se ha realizado a partir de la métrica de modularidad. En el caso de las redes de Facebook se han filtrado a partir del parámetro *Strongly Connected ID* (componentes fuertemente conectados) para obtener tan solo esos nodos fuertemente conectados. Para ver la robustez de las redes se ha utilizado la descomposición *k*-core, una técnica para detectar la existencia de subconjuntos de cohesión de la red a partir de la extracción de nodos con *k* enlaces (Dorogovtsev, Goltsev, & Mendes, 2006), para determinar si exhibe una estructura centralizada o distribuida.

Entrevistas con algunos de los participantes del 15M

Las entrevistas en profundidad son un tipo de técnica de análisis cualitativo flexible y dinámico muy vinculado a la observación participante, y es entendida como ‘esos encuentros cara a cara entre investigador y los informantes, dirigidos hacia la comprensión de las perspectivas que tienen los informantes respecto de sus vidas, experiencias o situaciones, tal y como expresan sus propias palabras’ (S. J. Taylor & Bogdan, 1987, p. 101). La entrevista semiestructurada (J. A. Smith, 1995) consiste en una entrevista con un guión que conduce la conversación pero que no cierra la entrevista, sino que permite adaptarse en función de cómo se desarrolla la entrevista. Esta forma de desarrollar las entrevistas permite explorar temas amplios desde muchas perspectivas diferentes según sus participantes.

En este trabajo se han realizado 10 entrevistas en profundidad con informantes clave correspondientes a 10 de los grupos e iniciativas colectivas más significativas del movimiento-red 15M según la encuesta realizada. Todas las entrevistas fueron llevadas a cabo entre el 7 y el 23 de julio de 2014. A lo largo del texto las entrevistas son citadas junto a su cita literal o el su contenido asociado, con la inicial del nombre, el apellido y el año de realización de la entrevista (ej. P. Carmona, 2014). En la Tabla 2 se puede observar el listado de personas entrevistadas, la iniciativa colectiva o grupo(s) a los que pertenecen, la fecha de realización de la entrevista, el lugar y la duración.

Nombre	Iniciativa colectiva	Fecha	Lugar	Duración
Pablo Carmona	en Red-Municipalia, Ganemos Madrid	07/07/2014	Madrid	54'57"
Marta G. Franco	Acampadasol, Periódico Diagonal	07/07/2014	Madrid	35'03"
Eduardo Fernández	Podemos, Juventud Sin Futuro	08/07/2014	Madrid	48'34"

²⁴ *Issuercrawler* es una herramienta para la extracción de los enlaces existentes entre diferentes sitios web desarrollada por el proyecto *Digital Methods Initiative* (<https://wiki.digitalmethods.net>).

²⁵ Software de análisis y visualización de redes hecho en Java y de código abierto (<http://gephi.github.io>).

Pablo Padilla	Juventud Sin Futuro	08/07/2014	Madrid	54'42"
Celestino Sánchez	Iaioflautas	14/07/2014	Barcelona	1h18'10"
Sergio Salgado	15MpaRato	16/07/2014	Barcelona	56'16"
Simona Levi	Partido X	16/07/2014	Barcelona	31'07"
Carlos Almeida	Nolesvotes	21/07/2014	Barcelona	36'30"
Francisco Jurado	DRY	21/07/2014	Barcelona	32'48"
Lucía Delgado	PAH	23/07/2014	Barcelona	43'36"

Tabla 2: Resumen de las entrevistas realizadas.

La entrevista semiestructurada se ha organizado en 7 bloques que se dividen según los siguientes temas:

- ❖ Bloque 0: Sobre ti /Sobre tu grupo
- ❖ Bloque 1: Sobre la formación del 15M
- ❖ Bloque 2: Sobre la explosión del 15M
- ❖ Bloque 3: Sobre el papel de las tecnologías de la comunicación en red en el 15M
- ❖ Bloque 4: Sobre la evolución del 15M
- ❖ Bloque 5: Sobre los efectos y los efectos electorales del 15M
- ❖ Bloque 6: Sobre el futuro del 15M

Cada uno de los bloques contenía una serie de preguntas guía que iban orientando el transcurso de la entrevista de manera abierta según cómo evolucionaba la conversación. Las entrevistas fueron registradas en audio y en vídeo²⁶, y han sido analizadas y codificadas por bloques y por temas, y luego se han contrastado con el resto de datos obtenidos a partir de la encuesta, de los análisis de redes y de la observación participante.

Es fundamental entender el rol que juegan las entrevistas en profundidad, ya que complementan de una manera amplia y cualitativa, la información obtenida a partir de la encuesta y del análisis de redes, complementando con puntos de vista muchos más subjetivos, incluso altamente diferenciados entre las personas entrevistadas.

Observación participante, trabajo de campo y las fuentes de datos secundarias

Existe una tradición dentro de las metodologías cualitativas de desarrollo sistemático del trabajo de campo a partir de la observación participante, que se divide en tres fases: la entrada en el campo y los primeros contactos con los informantes, las estrategias de obtención de los datos, y establecimiento del registro y las Notas de Campo (NdC) (S. J. Taylor & Bogdan, 1987, pp. 50-56). En el caso del estudio del movimiento-red 15M, y en un periodo de estudio de 4 años, resulta una tarea demasiado compleja sistematizar un plan de observación participante que abarque la totalidad del movimiento-red 15M. También se añade la complejidad de que cada iniciativa colectiva y grupo que confirma el 15M tiene lógicas organizativas bien diferenciadas, y que muchos de los momentos importantes tanto de la explosión como de la evolución del 15M tienen una estrecha relación con eventos multitudinarios, y en consecuencia, su análisis se construye también a partir de la

²⁶ Las entrevistas pueden ser consultadas de manera íntegra en el sitio web: <http://arnaumonty.wordpress.com/phdtesis>

experiencia de participación en éstos. En este sentido y de manera cronológica se destacan algunos grupos e iniciativas colectivas en las que se ha participado en el periodo de estudio, y en el que se han recogido numerosas notas de campo, tanto como resultado las acciones de estas iniciativas, como de sus dinámicas organizativas internas.

En la Tabla 3 se puede observar un resumen de los diferentes eventos e iniciativas colectivas en las que se ha realizado el trabajo de campo y observación participante, tanto en la observación en las redes - a través de los diferentes canales de comunicación del movimiento-red donde se incluye no sólo observación en las redes sociales, sino algún tipo de participación activa en listas de correo, grupos de Facebook, Pads, u otros canales - como en la observación presencial, asistiendo a acciones abiertas en el espacio público o en espacios de encuentro presenciales. En cada uno de estos eventos e iniciativas se han recogido diferentes notas de campo que luego han sido incorporadas en la investigación.

Iniciativa colectiva o evento	Observación	2011	2012	2013	2014	2015
NoLesVotes	Redes	■				
JSF	Redes		■	■		
DRY	Presencial/Redes	■	■			
Manifestación 15M (Barcelona)	Presencial/Redes	■				
Acampadas (Barcelona)	Presencial/Redes	■				
Asambleas de Barrios	Redes		■			
Manifestación 15o (Barcelona)	Presencial/Redes		■			
Primavera Valenciana	Redes		■			
12M15M (Barcelona)	Presencial/Redes		■			
15MpaRato	Redes		■	■	■	■
25s Rodea el Congreso (Madrid)	Presencial/Redes		■	■		
PAH (manifestaciones, desahucios)	Presencial/Redes	■	■	■		
Marchas Dignidad (Madrid)	Redes			■		
Mareas	Redes		■	■	■	
Partido X	Presencial/Redes			■	■	
Podemos	Redes				■	■
Ganemos/en Comú	Presencial/Redes					■

Tabla 3: Resumen del trabajo de campo y observación participante realizada en el periodo de investigación.

En resumen la parte cualitativa incluye la observación participante en el 15M, llevado a cabo en diferentes periodos entre 2011 y 2015, que sirvió (junto al resto de metodologías desarrolladas) para poder ofrecer una mirada mucho más integral al conjunto del 15M.

Respecto a las fuentes secundarias de análisis ya se ha descrito al inicio de este apartado, la capacidad del propio movimiento de generar información convirtiéndose en un movimiento big data en la medida que en 4 años ha producido una inmensa cantidad de datos digitales con múltiples formatos (audio, video, texto, imagen, código, etc.) y que estos están abiertos y disponibles para cualquier persona que quiera desarrollar algún tipo de labor analítica. Toda la producción hecha desde el propio movimiento será una de la principales fuentes de información de este trabajo, donde se incluyen páginas web, entradas de blog, actas de reuniones, listas abiertas de correo electrónico, emisiones de *streaming*, documentos de N-1, Pads, conversaciones de mumble, videos de manifestaciones, tweets de la cuentas principales del 15M²⁷, posts en facebook, fotografías, etc...

²⁷ Los tweets son citados de la siguiente manera: @usuario, fecha de emisión del tweet, nº de Retweets. Ej: (@democraciareal, 24 de abril de 2011, 16Rt).

Por otro lado se destacan algunos archivos en los que se ha almacenado grandes cantidades de información alrededor del 15M. El archivo más importante es el de 15M.cc²⁸ que incluye un wiki²⁹ sobre el 15M donde se describen gran parte de las iniciativas y grupos vinculados con el 15M desde sus inicios hasta la actualidad. El proyecto también incluye un documental y un banco de 38 entrevistas en profundidad de diferentes participantes del 15M de la ciudad de Madrid. Este proyecto también ha albergado otros proyectos como el Banco de ideas o el proyecto *papers* 15M.

Finalmente se destacan la importancia de fuentes secundarias de información como son los medios de comunicación digitales (El País, El Mundo, etc...), tanto de los medios tradicionales como de medios independientes que dieron una gran cobertura del 15M (como Periodismo Humano, Periódico Diagonal, Diario Público o el diario.es).

²⁸ <http://15M.cc>

²⁹ <http://15mpedia.org>

Capítulo 3. Situaciones, antecedentes y características del movimiento-red 15M

'VdeVivienda o el Mayday, o esos grupos más pequeños de educación,...había un caldo de cultivo para que la gente dijera basta y se movilizara. También estaba la PAH, había un run run y más con las elecciones.' Lucía Delgado (2014)

Este capítulo se divide en varias partes. Primero se describen de manera muy resumida algunas de las situaciones en las que emerge el movimiento-red 15M, ya sean históricas, políticas y económicas o tecnológicas. También se describen algunos de los movimientos que anteceden al 15M y que juegan un papel significativo en sus inicios, como el movimiento global, los movimientos en Internet, los centros sociales o la Primavera Árabe. En la segunda parte se desarrolla una breve cronología de los principales acontecimientos en el proceso de emergencia y evolución del 15M y a continuación se describen esas iniciativas colectivas y grupos, más significativos en esta investigación.

3.1 La transmisión generacional de la represión y la cultura de la transición

Entender la emergencia de los movimientos requiere también entender las diferentes situaciones históricas que los preceden. En el caso español no se puede menospreciar el papel que juegan cuatro décadas de dictadura franquista, por la anulación de cualquier forma de disidencia o protesta política que era automáticamente reprimida por el régimen. Esto no sólo marca a toda una generación política, sino que produce una transmisión generacional de la violencia política (Valverde, 2014). Por lo tanto cuando se analiza el periodo de la dictadura en España no sólo se está hablando del pasado, sino que existe una herencia psicosocial que continúa viviendo en los sujetos de manera, consciente o inconscientemente, y que 'da lugar a la repetición de maneras de ser y de comportarse, y a patrones relacionales que se reproducen de una generación a otra' (Valverde, 2014).

Los expertos en la transmisión generacional de la violencia política y social apuntan que si en una sociedad no se elaboran y se resuelven los traumas causados por la violencia política del pasado de forma consciente y abierta, ya sea por razones externas (como la represión o estar ocupado luchando contra la represión) o internas (negación y desbordamiento psíquico), sus efectos nocivos interfieren en el funcionamiento social y político de futuras generaciones (Valverde, 2014). Aún así en España el impacto transgeneracional de la violencia política y la construcción de una sociedad que intentó anular con la represión cualquier forma de protesta, sigue siendo un tema desconocido para la sociedad.

En esta misma dirección, durante el periodo de la transición 1975-1982 (Carmona, 1998; Gallego, 2008), se aprobará la Constitución Española en referéndum (1978) y se firmarán una serie de acuerdos que inaugurarán una nueva etapa democrática, sin tocar ninguna de las heridas generadas durante los 40 años de dictadura, cosa que marcará profundamente las formas de protesta en las siguientes décadas hasta la actualidad. En este periodo que va desde el inicio de la transición hasta la actualidad, se gesta el concepto de cultura de la transición (CT) (G. Martínez, 2012) para referirse al desarrollo de un modelo cultural, social y político dominante, construido a partir de los acuerdos de la transición. 'La CT puede explicar una novela española, pero también un artículo periodístico, una editorial, una ley, un discurso político'(p.14). En este sentido la cultura se construye de manera vertical para imponer un discurso hegemónico que expande la cultura de la normalidad.

Una de las primeras contribuciones de la explosión del 15M es que rompe por un lado con los miedos y la violencia psicosocial transmitida durante décadas desde la dictadura (Toret, 2012) y a la vez rompe gran parte de los consensos establecidos en la transición y en lo que popularmente se ha llamado el régimen del 78, periodo en el que se construye una determinada tradición de la izquierda, y una cierta paralización de los movimientos sociales. Aunque sea una cuestión que no se desarrolle en este trabajo se deja abierta la puerta para su estudio en profundidad en futuros trabajos.

3.2 Crisis económica y crisis de la representación en España

En agosto de 2007, con el estallido de las hipotecas *subprime* en EEUU se inicia lo que conocemos como crisis económico-financiera o gran crisis de la economía global y el final de un determinado ciclo financiero, con una serie de implicaciones políticas y económicas, de efectos a escala global. La situación de crisis económica que vive España en 2011 va a influir enormemente en el 15M, y se quieren situar las características de esta crisis global y su especial declinación al caso de España, como elemento central en el contexto de la emergencia de los movimientos red.

La complejidad de la crisis sólo permite hacer un análisis parcial de sus orígenes y desarrollo, a pesar de los detalles y la claridad del análisis realizado sobre el colapso del ciclo financiero y las políticas de rescate (López & Rodríguez, 2010). A continuación se apuntan algunos de los principales rasgos de esta crisis.

En primer lugar, la irrupción de la crisis de las hipotecas *subprime* en EEUU como consecuencia de las fuertes contradicciones a las que estaba sometida la expansión de las finanzas sobre todo el cuerpo social. En segundo lugar la expansión de la crisis estadounidense en la esfera global a través de los tipos de cambio monetario y la posterior irrupción del problema de la demanda. Y en tercer lugar, y como se verá más adelante, el traslado de las dinámicas globales de la crisis en la economía española a través de su conexión con la división internacional del trabajo, primero en el sector inmobiliario y luego a todo el dispositivo de acumulación de capital a través del territorio.

A nivel internacional, la quiebra de los grandes bancos de inversión en EEUU (Bear Stearns, Lehman Brothers, o la aseguradora AIG) continuó con una serie de rescates, abaratamiento de los tipos de interés, y con generosos programas de ayuda financiera por medio de la compra de los ‘activos tóxicos’, como por ejemplo el Troubled Assets Relief Program (TARP) del gobierno de Obama, que dedicó más de 700.000 millones de dólares a este fin entre 2008 y 2009.

En 2010 las intervenciones públicas sobre la deuda privada dejan paso, especialmente en Europa, a las prescripciones de Maastricht y al control del déficit, que han dado lugar a grandes programas de ajuste y a lo que se ha llamado la crisis de la deuda soberana en los países periféricos o PIGS (Portugal, Irlanda, Grecia y España). En España a pesar de ser negadas las causas internas otorgando la responsabilidad a un problema global, entre finales de 2007 y principios de 2009 la caída de los promotores inmobiliarios, el espectacular aumento del paro y el descenso general de la actividad económica ponen de manifiesto que la crisis también tiene responsabilidades propias a nivel local enunciando un período largo e incierto (Observatorio Metropolitano, 2011).

Los ritmos de la crisis española han estado inevitablemente vinculados a la caída de los mercados internacionales, pero España tiene algunas particularidades que la distinguen de otros países, ya que el volumen de inversión que ha podido absorber el crecimiento físico de stock de vivienda y de infraestructuras ha sido superior al de cualquiera de los grandes países desarrollados. Por lo tanto se termina con el ciclo de inversión y trabajo en el campo de la construcción y en los sectores vinculados al inmobiliario y se produce una bajada de precios y una caída de la demanda familiar. Para dar algunos datos, en mayo de 2007 el saldo vivo de la deuda llegaba a 1,5 billones de euros de los cuales el 60% correspondía a los promotores inmobiliarios; el 70% del crédito de las cajas de ahorro estaba vinculado a la construcción y los datos de compraventa habían bajado un 35% entre julio de 2006 y el mismo mes de 2007 (López & Rodríguez, 2010).

Aunque los impactos de la crisis se tradujeron en una inmediata caída de los beneficios empresariales, desde finales de 2007 hasta principios de 2010 los tres principales beneficiarios del ciclo inmobiliario (promotoras, constructoras y entidades inmobiliarias) inician una competición para captar la única fuente de recursos que podía cubrir su déficit, los recursos públicos, siendo la declinación española de los rescates europeos o norteamericanos.

Y así es como el sector público se hace cargo de determinada deuda privada durante estos últimos años. El gobierno español establece la financiación de dos grandes fondos. El primero (octubre de 2008) dotado con 50.000 millones de euros dirigidos a la compra de activos financieros de las entidades con dificultades y el segundo (junio de 2009), dotando hasta 99.000 millones de euros para préstamos a las cajas de ahorro en proceso de fusión a través del Fondo de Reestructuración Ordenada Bancaria (FROB) (Observatorio Metropolitano, 2011). Ese mismo año, España era el país de la OCDE que más dinero público había destinado a salvar el sector inmobiliario, o sea un 2% de su PIB, cuatro veces más que los EEUU, el doble que Irlanda y seis veces más que el Reino Unido (López & Rodríguez, 2010). Esto genera una financiarización de las cuentas públicas debilitando así la posición del Estado. En 2009 el déficit público español estaba a un 3,6%, por encima de los

criterios de Maastricht. En septiembre ya había caído al 4%. Desde entonces no dejan de crecer las presiones de las autoridades europeas que ponen como fecha límite el 2012 para la reconducción del déficit. Ante un posible rescate financiero por parte de la UE, también juegan un papel clave las agencias de rating con capacidad de calificar la deuda de un país. Todo ello pone de manifiesto la vulnerabilidad asociada a los procesos de dependencia financiera donde las decisiones en torno del gasto están en manos de los intereses de las finanzas y por extensión de los propietarios del capital-dinero que se pone como prioridad absoluta de las políticas públicas, dejando totalmente desamparada la función social de los poderes públicos.

Todo esto lleva asociados una serie de impactos en la sociedad sobre la que se ha sustentado la economía durante los años de crecimiento, y que desde 2007 lleva asociada una enorme crisis social. Primero por un sobreendeudamiento de las familias, y como indicador de su fragilidad, el aumento de las tasas de morosidad que se multiplicaron por cinco en el período que va desde el primer trimestre de 2007 hasta el tercero de 2009. En segundo lugar y con una estrecha relación, el incremento del paro, situado a 1,8 millones de parados en 2007 y que ha pasado a 4,91 millones en el primer trimestre de 2011 y más de 1,3 millones de hogares con todos sus miembros en el paro. En la Figura 1 se puede observar el crecimiento de la tasa de paro en España a partir de 2008 hasta finales de 2014.



Figura 1: Evolución de la tasa de paro en España en % en el periodo comprendido entre el primer trimestre de 2001 y el segundo trimestre de 2014.

Las consecuencias materiales de estos datos son, un empobrecimiento generalizado de toda la sociedad, y no sólo de los sectores con riesgo de exclusión sino de una parte de lo que hasta ahora era considerada la clase media, una precarización acelerada de las condiciones de trabajo, recortes del gasto público en servicios sociales básicos como la sanidad o la educación, y un malestar generalizado entre los jóvenes con un índice de paro por encima del 51,8% a finales de 2014, creciendo un 76,2% desde el inicio de la crisis.

Pero en este contexto surgen nuevos procesos cuyo fundamento no descansa en las dinámicas económicas sino en las bases de una sociedad por su propio bien y no del de la

economía en manos privadas. Se abren pues nuevos procesos y nuevos movimientos que desafían las dinámicas de gobierno del cuerpo social, la pérdida de valor de éste respecto a la dirección de las políticas públicas y las formas de acceso y control de las mismas, que plantean salidas a la crisis hacia adelante con la construcción de un nuevo terreno común sobre el que reinventar la igualdad y la libertad y donde las luchas sobre la renta, sobre los sueldos y sobre el bienestar se presentan resignificadas dentro de la crisis (Mezzadra, 2009).

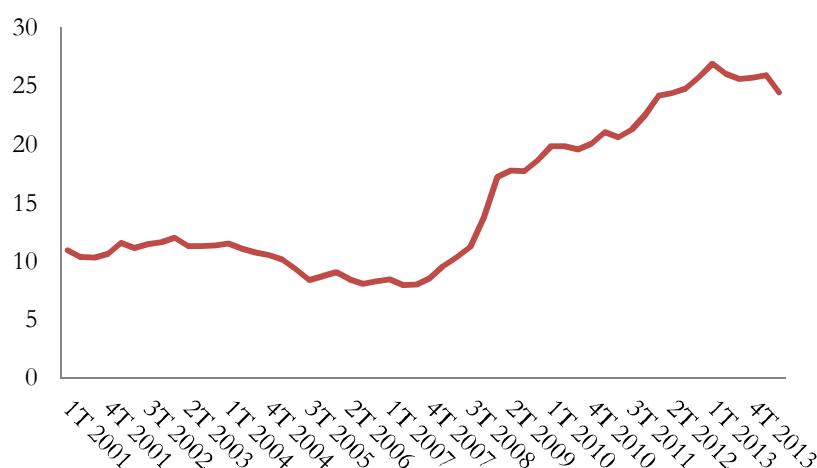
El empeoramiento de las condiciones sociales y materiales en la vida de millones de personas entre 2008 y 2011, a la intemperie de la crisis económica, es un factor clave para comprender la emergencia del movimiento 15M en España. Lo que se inicia como una serie de problemáticas económicas se revelaron pronto como una crisis política y de gobernanza. Millones de personas ven reducirse drásticamente sus expectativas de vida ante el incremento del desempleo y, más aún, la precariedad y los recortes sociales desde 2010. El manejo de la crisis - la lógica de la austeridad - deviene rápidamente origen - o confirmación - de otra crisis, la del Estado del bienestar y, sobre todo, de la democracia representativa. Las revelaciones sobre casos de corrupción elevan los índices de percepción de ésta y de falta de legitimidad de los políticos en España. Al sufrimiento por la crisis económica se irá sumando, pues, la preocupación por la corrupción política. En mayo de 2011, las tres mayores preocupaciones de los españoles eran el paro (con un 84,1%), los problemas económicos (46,7%) y la clase política (22,1%) (CIS, 2011).

Aunque no existen datos claros del número de desahucios en España ni de su tipología, hacia finales de 2012, según la PAH, el número de desahucios llegaría a los 171.110 desde el comienzo de la crisis en julio de 2008. En el primer trimestre de 2012 se produjeron 46.559 desalojos forzosos por la vía judicial, 517 al día (20 minutos.es, 2012).

Hay una experiencia colectiva que de repente se trunca y que cuando comienza la crisis y cuando Zapatero empieza a aplicar las políticas neoliberales, y eso de repente supongo un shock que hace que se abra un espacio de juego y salga todo lo que ya se había ido acumulando. La gente ya tenía la percepción de que los políticos robaban o que lo que estaba ocurriendo con la vivienda era una cosa un poco loca, pero de repente la gente cobra conciencia materialmente de hasta qué punto estas cuestiones que todo el mundo sabía que ocurrían, pues la importancia que podían llegar a tener para la vida de todos. Esto de repente abre un espacio de juego para pensar un cambio más profundo o una segunda transición hecha por la gente. (E. Fernández, 2014).

Como muestra la encuesta realizada, entre los motivos capitales que llevaron a quienes participaron en el 15M a involucrarse, se encontraban la falta de democracia (88,8%), seguida por la corrupción (77,6%) y la crisis económica (66,6%). Estos datos indican la importancia de la crisis política como motivo de participación en el 15M, en conexión tanto con la crisis económica como con los recortes, el desempleo y los problemas con la vivienda, que también aparecen señalados por un buen número de participantes. Todo ello coincide con los datos cualitativos obtenidos en las entrevistas realizadas, en alguna de las cuales se apunta a la 'crisis económica, el cierre del sistema democrático, y la gente que está diciendo basta ya' (C. Almeida, 2014).

El hecho de que el partido en el gobierno en esos momentos fuera el Partido Socialista Obrero Español (PSOE) hacía que pareciera “más difícil movilizarse” (P. Padilla, 2014), a pesar de las políticas de austeridad aplicadas en 2010 y 2011 (El País, 2010a). Como señala

Padilla ‘los sindicatos estaban un poco parados y el tercer sector o los movimientos estaban muy replegados hacia sí mismos con unas lógicas muy internas y auto-referenciales’. En este sentido, las crisis económica y política, unidas al bloqueo de la mayoría de actores sociales, constituyen lo que, en términos de la teoría del proceso político, se denomina una oportunidad política. C. Almeida (2014) plantea que ‘el 15M es la anomalía necesaria ante la incapacidad de las organizaciones existentes ante la ofensiva tan gorda. Nadie contestaba a esa ofensiva. Cuando hay un espacio vacío alguien lo ocupa. Y el 15M lo ocupó’.

La crisis aparece como una condición necesaria pero no suficiente para desencadenar lo que estalló y se expresó en 2011. Como ejemplo, en países como Italia, Portugal o Irlanda, culturalmente no alejados del nuestro, y en ese momento bajo condiciones de degradación económica y social similares, no dieron lugar a movimientos con la forma y el impacto del 15M en ese mismo período. Había que articular una respuesta a la doble crisis económica y política. De esta manera se constata la multidimensionalidad de la crisis y del ciclo de protesta abierto en 2011 (Perugorria & Tejerina, 2013).

Por lo que respecta a la situación política en España, en relación a la crisis económica se apunta una profunda caída de la confianza política, la percepción sobre la situación política, y las expectativas políticas a partir de la crisis económica de 2008. En la Figura 2 se observan los diferentes indicadores de situación política en España y se puede apuntar la profunda caída del indicador de situación política, que mide la percepción sobre la situación presente, llegando a su punto mínimo primero en junio de 2011 con un 24,4% y después en diciembre de 2012 en que cae hasta un 20,3% ante la aparición de numerosos casos de corrupción en 2012. En diciembre de 2011 se observa un pico, que coincide justo después de la celebración de las elecciones generales de noviembre de 2011, lo que indica que después de las elecciones hay una gran expectativa de mejora de la situación política



Figura 2: Indicadores de confianza política, situación política actual y de expectativas políticas entre 2004 y 2012 en España. Fuente de datos: CIS

Otro dato para medir la situación política en España es la participación y la abstención política en elecciones generales desde 1979. En la Figura 3 se puede observar los niveles de participación en todas las elecciones generales desde 1979 y se señala un descenso de la

participación a partir de 2004 hasta 2011 llegando a un mínimo de participación del 68,94% siendo este el segundo valor más bajo después de las elecciones de 1979 con una participación del 68,04%. Esto apunta dos datos a tener en cuenta en el análisis. El primero es que cuando emerge el 15M ya hay una situación de participación política a la baja y de crecimiento de la abstención, como ilustra la crisis política. El segundo es que en las elecciones del 20 de noviembre de 2011 posteriores a la emergencia del 15M, no se invierte esa tendencia a la baja sino que más bien se acentúa.

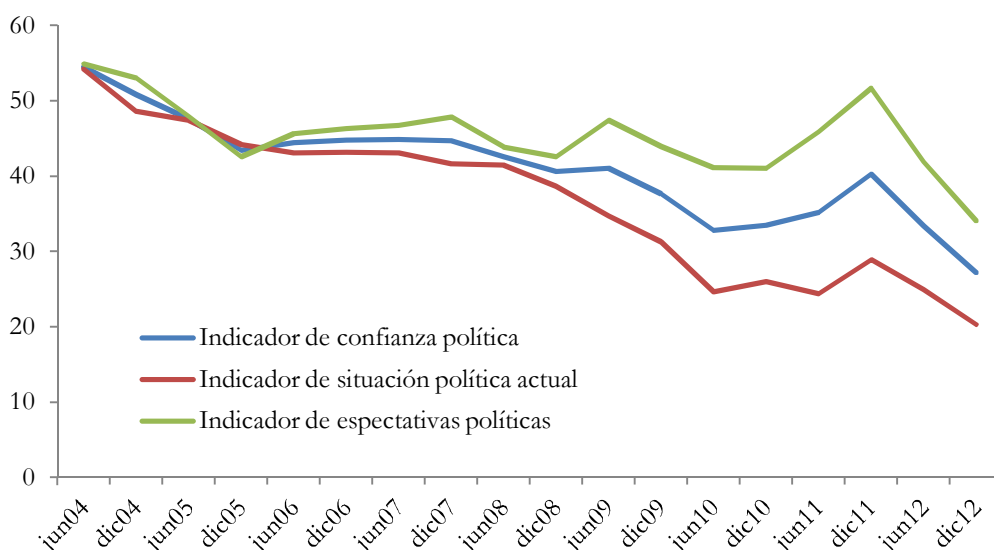

Figura 3: Participación política y abstención en las diferentes elecciones generales en España entre 1979 y 2011.
Fuente: Ministerio del Interior

Si se observa la participación en el caso de las elecciones municipales, cita electoral en la que emerge el 15M, se señala que el resultado es menos claro y se observa un ligero aumento de la participación entre 2007 y 2011 que va de 63,97% a 66,16% tal y como se puede observar en la Figura 4. Aún así sí que se observa una tendencia de participación a la baja entre 2003 y 2007. También se destaca la menor participación en las elecciones municipales respecto a las generales.

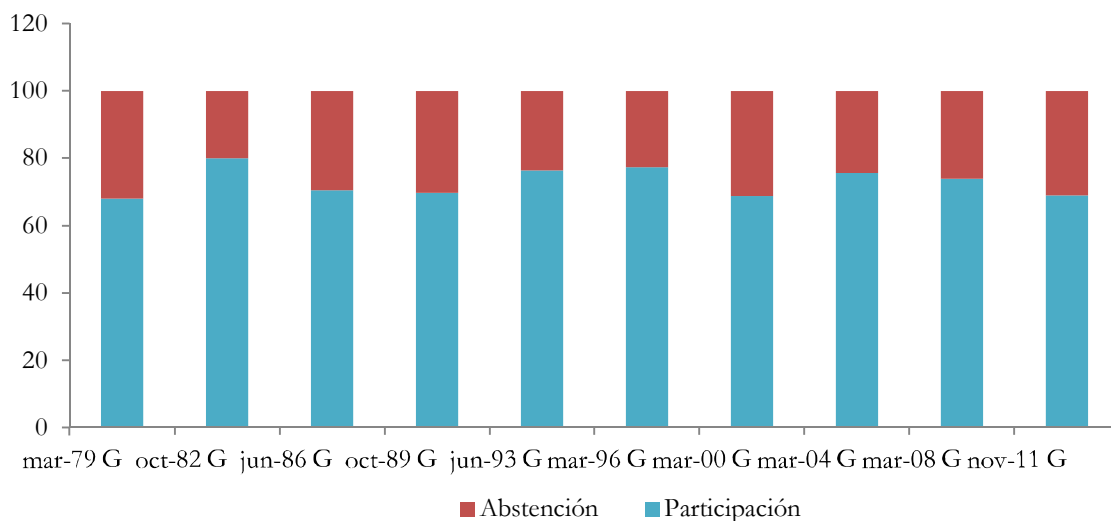

Figura 4: Participación política y abstención en las diferentes elecciones municipales en España entre 1979 y 2011.
Fuente: Ministerio del Interior

En definitiva junto a la crisis económica que estalla en 2008 y que se agrava en los años consiguientes, se observa una crisis política que se ilustra con la profunda caída de la percepción social sobre la situación política, pero también sobre la confianza y las expectativas. En este contexto emerge el 15M, en el cual se articula una gran parte de su discurso, y donde un 88,8% de los participantes considera un motivo para salir a la calle la falta de democracia, un 77,6% la corrupción, y un 66,6% la crisis económica, siendo los dos primeros referentes a la crisis política y este último de la crisis económica.

3.3 Internet, móviles, datos y redes sociales en España

La penetración de Internet en el mundo en 2011 es del 32,02% y en España el 67,6%³⁰. Uno de los argumentos que se emplean en este trabajo para el desarrollo y caracterización de las prácticas de los movimientos-red a partir de su interacción con las tecnologías de la comunicación, es que el contexto de desarrollo tecnológico juega un papel importante para la generalización de la comunicación en red a gran escala, como condición necesaria pero no suficiente para su desarrollo. El salto más grande en este sentido se da en la primera década de este siglo con la generalización del uso del correo electrónico, la difusión masiva de redes sociales, así como una creciente mejora de la conectividad con la banda ancha y la difusión del Internet móvil.

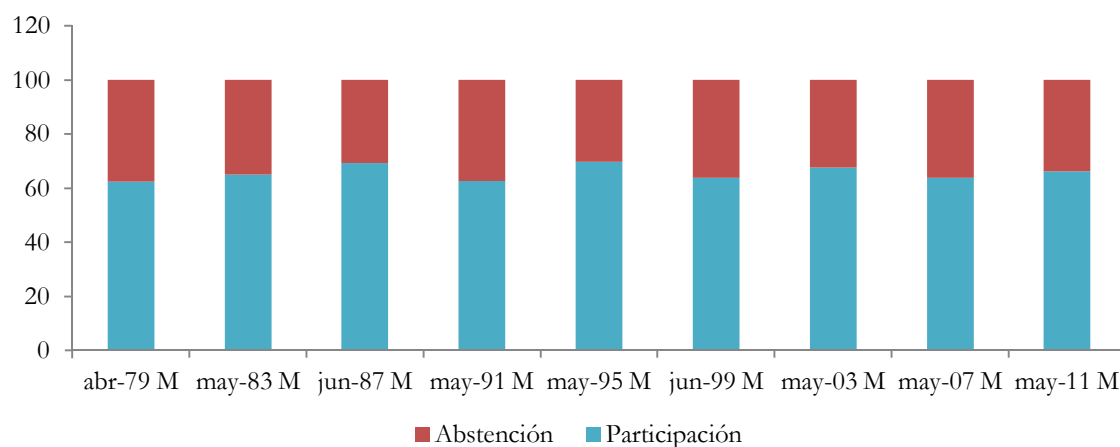
Por lo que se refiere a la telefonía móvil en España en 2011 hay un 113,06% de suscripciones a la telefonía móvil lo que indica que hay más líneas que personas. Entre los años 2010 y 2011 se produce un enorme incremento de las líneas de voz y datos tal y como ilustra la Figura 5, con la generalización de las tarifas planas de datos. Entre 2010 y 2011 se pasa de 8,3 millones a 15,9 millones, lo que indica un incremento de 7,6 millones de teléfonos móviles con Internet. Esto tiene importantes consecuencias para las protestas sociales, ya que la posibilidad de estar conectado a Internet desde cualquier espacio urbano donde tiene lugar una protesta, aumenta también la posibilidad de transmitir, difundir y amplificar la propia protesta. Por lo tanto se destaca una posible correlación entre el importante crecimiento de las líneas móviles con Internet, la generalización del Internet móvil en España, y la emergencia del 15M y la multiplicación del espacio de protesta.

³⁰ Fuente: Banco Mundial.



Figura 5: Evolución de las líneas activas de Internet móvil en España 2010-2011. Fuente: Comisión del mercado de las telecomunicaciones (CMT).

Otro dato fundamental para entender las dinámicas de producción de contenidos en la era de la información es la cantidad de datos digitales que se generan en la medida que se extiende masivamente el uso de Internet, y por lo tanto la generación de contenidos. En 2011 la situación sobre la producción de datos es de tal magnitud que la humanidad había creado hasta 2003 una cantidad equivalente a 5 exabytes, cifra que en 2011 se genera cada dos días. Toda la cantidad de información que se genera cada semana en las redes sociales, los medios digitales y las emisiones por *streaming* de todo tipo, y por otros cauces, es equivalente a la acumulada durante todo 2002 (Hilbert & López, 2011). Lo que indica que la cantidad de datos que se generan cada día en el mundo, y en especial con la generalización de las redes sociales, es enorme. Por cada minuto que pasa, los 2.700 millones de personas con acceso a Internet que se calcula que hay en 2012, se envían más de 200 millones de correos electrónicos, realizan 2 millones de consultas a Google, suben 48 horas de vídeo a YouTube o escriben más de 100.000 mensajes en Twitter (Beneyto, 2013).

Y es que actualmente la actividad más importante pasa por los servicios de redes sociales, como espacios vivos que conectan todas las dimensiones de la vida de la gente (Castells, 2012, p. 221). En España los usuarios de Facebook en 2009 eran 6 millones pasando a 14,4 millones en 2011, llegando hasta un 31% de la población, cifra que asciende hasta 17 millones en 2014. Por lo que respecta a Twitter, siendo la segunda red social más importante en el 15M después de Facebook, se señala que en 2009 la red social tan sólo contaba con 1.5 millones de usuarios activos, cifra que ascenderá a 2,8 millones en diciembre de 2010 y a 5,7 millones en 2012, doblando el número de usuarios entre finales de 2010 y 2012.

Finalmente se destacan algunos de los usos de las redes sociales para la protesta en un estudio comparativo entre 17 países en el mundo (Cardoso, 2014). El estudio realizado a partir de una encuesta 5.772 casos, analiza el papel de Internet y las redes sociales para el desarrollo de diferentes acciones políticas. En la Tabla 4 se puede ver el listado de actividades políticas en las redes sociales, su valor global medio en los 17 países y el del

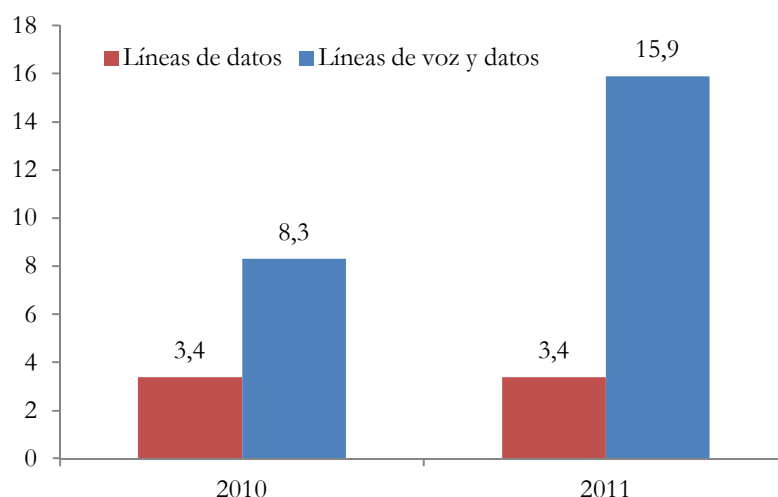
caso español. Se destacan por encima de la media la actividad de comentar las políticas del gobierno o de un personaje político, la crítica a prácticas económicas o decisiones tomadas por bancos o compañías privadas. También se destaca el apoyo a una causa nacional o internacional o la movilización en las redes para participar en una manifestación.

Durante el último año has utilizado las redes sociales (Twitter, Facebook,..) para...?	Global	España
Comentar positivamente o negativamente las políticas de un gobierno	45,70%	53,30%
Comentar positivamente o negativamente sobre un personaje político	39,10%	49,80%
Criticar prácticas económicas o decisiones tomadas por bancos o compañías privadas	31,50%	47,90%
Escribir un post o hacer un <i>like</i> apoyando a compañías privadas o bancos	31,80%	25,10%
Apoyar una causa nacional con un comentario o un <i>like</i>	57,30%	63,20%
Apoyar una causa internacional con un comentario o un <i>like</i>	50%	56,20%
Sugerir apoyar una posición política oficial con un comentario o un <i>like</i>	32,20%	26,70%
Movilizar la participación en manifestaciones en las calles	17,90%	29,20%
Movilizar la participación en un evento cultural	30%	34,30%
Crear un grupo para apoyar una causa social, ambiental o civil	22,80%	24,80%

Tabla 4: Usos políticos de las redes sociales en el mundo a inicios de 2013. Fuente: Global Social Networks Research 2013 by Gustavo Cardoso, ISCTE-IUL/FCG

Si se observa en detalle el caso de las críticas en las redes sociales sobre las prácticas económicas o decisiones tomadas por bancos o agentes privados, en comparación con los otros 16 países, tal y como ilustra la Figura 6, España es el segundo país después de Egipto (donde se dió la Primavera Árabe). Por lo que se destaca un uso intensivo de las redes sociales digitales para la crítica política, y en el caso español, en especial hacia los bancos.



Figura 6: Usos de las redes sociales para criticar prácticas económicas o decisiones tomadas por bancos o compañías privadas, según diferentes países. Fuente: Global Social Networks Research 2013 by Gustavo Cardoso, ISCTE-IUL/FCG

Finalmente y en el caso del uso de las redes sociales para convocar una manifestación en la calle, como indica la Figura 7, de nuevo España resalta respecto a la mayoría de países tan sólo superado por Egipto, Brasil, Turquía países donde se han producido movilizaciones desde 2011, y la India, e igualado con Portugal.

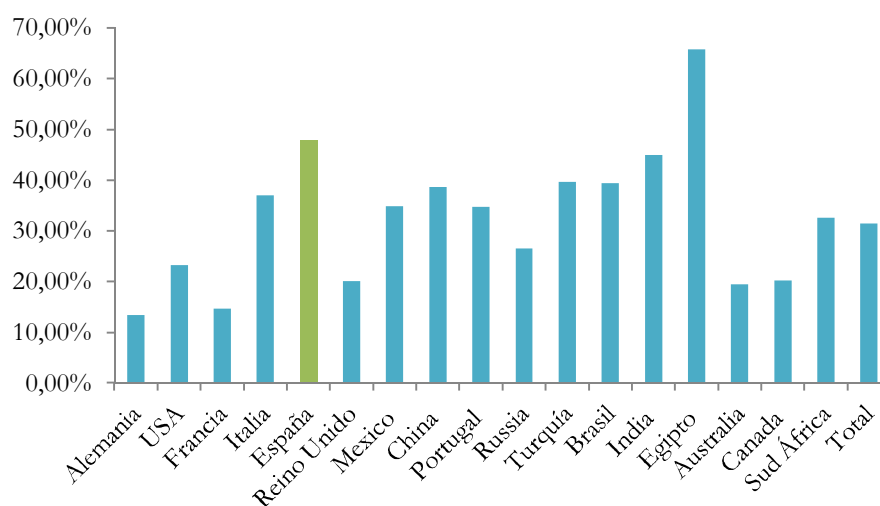

Figura 7: Usos de las redes sociales para movilizar la participación en una manifestación. Fuente: Global Social Networks Research 2013 by Gustavo Cardoso, ISCTE-IUL/FCG

En definitiva se constata que España, después de la emergencia del 15M tiene unos valores muy por encima de la media de los 17 países analizados, lo que indica su singularidad y su potencialidad como laboratorio de prácticas políticas en red y de innovación comunicativa como hará el movimiento-red desde sus inicios.

3.4 Movimientos, comunicación en red y antecedentes del 15M

Entender la genealogía de los movimientos pasa por entender los antecedentes que existen en el imaginario colectivo, que según los análisis realizados inspiran el 15M. En el próximo capítulo se analiza con más detalle, el papel de los antecedentes más próximos en la fase de formación del 15M. Los resultados de la encuesta indican que los principales movimientos previos al 15M que influyeron a sus participantes son el movimiento Global, el movimiento del No a la Guerra, V de Vivienda, el movimiento contra la Ley Sinde, Wikileaks, Anonymous y la Primavera Árabe. Entre los movimientos más lejanos y su relación con las tecnologías aparece el movimiento global que se apunta como uno de los antecedentes inspiradores en el desarrollo de la acción y la organización en red y el desarrollo de tecnologías como Indymedia (1999-2001), el movimiento del No a la guerra (2003) y la noche de los SMS (2004), o VdeVivienda y las cadenas de correos electrónicos como cadenas de transmisión de acciones autoconvocadas, que forman parte de un recorrido común para algunos de los participantes del 15M (Monterde & Postill, 2014).

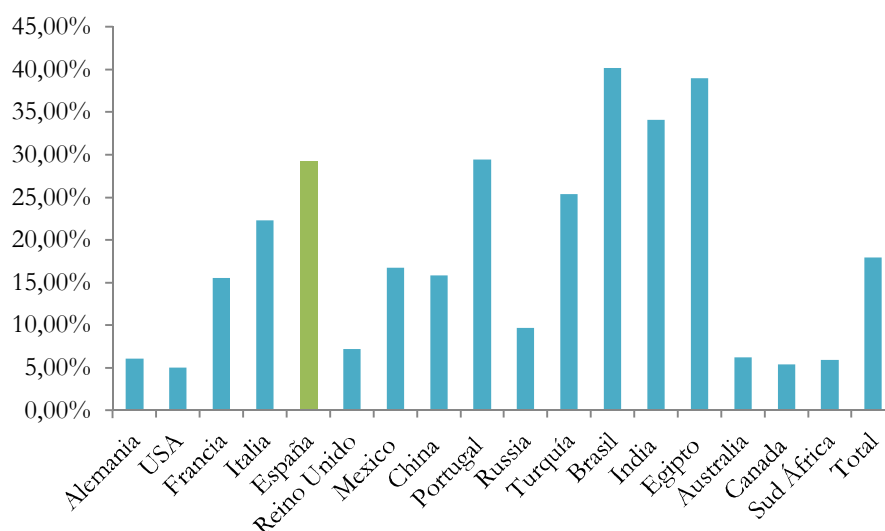
[Loa antecedentes del 15M] Primavera árabe, Islandia, Portugal, NolesVotes, ley Sinde, VideVivienda,... (F. Jurado, 2014)

Pero también existen, y de manera más cercana, antecedentes anticipadores, como es la influencia clara de las revueltas en Túnez y Egipto (Arana, 2011). La presencia en los medios y en la red de estas revueltas ofrecen en sus primeros días un ‘referente imaginario’,

con la transmisión de las imágenes visibles de una revuelta multitudinaria, así como algunas prácticas - tales como la toma de las plazas o el uso de Youtube o Facebook para difundir las protestas - que llegarán a ser centrales en el repertorio de protesta del 15M y de los movimientos-red posteriores. En clave europea, Juventud Sin Futuro, como precursor del 15M (AAVV, 2011), sigue la estela de los movimientos emergentes en Europa contra los recortes a los servicios públicos, como ‘UK uncut’ en Inglaterra, ‘Geração a rasca’ en Portugal, o la transformación política de Islandia conocida como la ‘revolución islandesa’, que también son referentes para el conjunto del 15M.

3.4.1 La continuidades de los movimientos

En la evolución de los movimientos existen elementos de continuidad tanto en el imaginario colectivo, como en las experiencias situadas de sus participantes que se acumulan en forma de recuerdo, experiencia y/o trayectoria vital. La experiencia previa en procesos colectivos de los participantes del 15M, según la encuesta, es que un 48,4% viene el tercer sector y el asociacionismo, un 42,4% de los movimientos sociales, un 27,1% de los movimientos vinculados a Internet, y se destaca un 19,5% de los participantes del 15M que no habían tenido ninguna experiencia previa de participación política y un 19,4% con participación en partidos políticos o sindicatos, tal y como ilustra la Tabla 5. Estos datos muestran la enorme diversidad de experiencias existentes, la importancia de los movimientos sociales y del asociacionismo, pero también de los movimientos vinculados a Internet. Pero también se destaca casi el 20% de participantes en el 15M sin experiencia previa de participación política. Según otra encuesta, para el 42% de los participantes el 15M fue su primer espacio de participación (eldiario.es, 2013). Otro estudio muestra que tan sólo un 13% de personas entrevistadas en las manifestaciones del 15M tenía una afiliación en una organización o formación política (Anduiza, Cristancho, & Sabucedo, 2014, pp. 16-17).

Participación en:	Antes del 15M
Solidaridad, tercer sector, asociacionismo, ONGs	48,4
Movimientos Sociales	42,4
Movimientos vinculados a Internet y activismo online	27,1
Ninguno	19,5
Partidos o Sindicatos	19,4
Otros	16,6
Ns/Nc	0,2

Tabla 5: Participación previa al 15M de sus participantes (N=1009)

A continuación se apuntan algunos referentes cualitativos, fruto del trabajo de campo y las entrevistas, donde los movimientos que se nombran aparecen como referentes en el imaginario colectivo de algunos de los participantes activos del 15M. El primero que se señala es movimiento Zapatista que emerge en México a partir de 1994. Es el primer movimiento en interpelar a una sociedad civil internacional generando así redes de

solidaridad y apoyo transnacional (Rovira, 2005), y que utiliza Internet a través del correo electrónico, y la creación de centros de medios para la comunicación internacional, formando una nueva ecología de información y comunicación, donde Internet juega un papel clave para la construcción de la imagen de movimiento y su proyección nacional-internacional (Jesús Galindo, 1997).

Con una fuerte inspiración con el zapatismo, el movimiento global nace en Seattle en 1999 y empieza un recorrido de contracumbres como movilizaciones de escala global, generando un movimiento transfronterizo y global (Juris, 2008b), contra el modelo económico global, y estando ya la necesidad de una democratización de la economía a escala global entre sus principales demandas. Este movimiento va acompañado de una de la mayores innovaciones tecnológicas de esa época, Indymedia (Morris, 2004), una herramienta de comunicación política autónoma que proporciona un espacio de comunicación en Internet, que durante mucho tiempo articula la comunicación de los movimientos en diferentes territorios. El movimiento global se repliega después de los episodios de violencia de Génova en 2001 y tendrá continuidad a través de los diferentes foros sociales mundiales.

Y luego viene mucho del movimiento altermundialista, a lo mejor no de manera directa, pero muchas de las prácticas y de las formas de entender la política y la ocupación del espacio público, yo diría que sí que beben de ahí. (P. Padilla, 2014)

Con la entrada de EEUU en la guerra de Irak en 2003, y la aceptación de España de participar en esta guerra, se observan este mismo año numerosas manifestaciones multitudinarias, estando Barcelona y Madrid entre las ciudades con más participantes en el movimiento de rechazo a esta guerra, con 3 millones de personas (El País, 2003).

El 11 de marzo de 2004 tienen lugar en Madrid una serie de ataques a cuatro trenes en la estación de Atocha llevado a cabo por un grupo de yihadistas, con 190 víctimas mortales. Estos atentados se producen 3 días antes de las elecciones generales y producen una gran conmoción ciudadana. El gobierno al mando, en esos momentos del Partido Popular, desde un primer momento atribuye los atentados al grupo armado ETA³¹. Ese mismo día empezaron a aparecer medios internacionales que recogían ya la autoría de Al Qaeda de los atentados; aún así el gobierno mantuvo su posición sobre la autoría de ETA. El 13 de marzo por la tarde empieza de manera anónima la circulación del siguiente mensaje por SMS:

¿Aznar de rositas? ¿Lo llaman jornada de reflexión y Urdaci trabajando? Hoy 13M, a las 18h. Sede PP, C/ Génova 13. Sin partidos. Silencio por la verdad. ¡Pásalo!"

Esto deriva en concentraciones multitudinarias ante las sedes del PP durante toda la noche de la jornada de reflexión, amplificando la capacidad autoorganizativa de las personas, aprovechando la autonomía comunicativa para organizarse y al mismo tiempo ampliar la propia organización. Así se genera una primera experiencia postmediática de autocomunicación de masas asociada a la reapropiación social del uso de la tecnología

³¹ *Euskadi Ta Askatasuna*, que significa 'País Vasco y Libertad'. Este grupo armado se proclama independentista, abertzale, socialista y revolucionario, que nace en 1958. En 2010 anuncia un alto al fuego y en 2011 el cese definitivo de la actividad armada.

móvil a través de las multitudes inteligentes (Sampedro, 2005), y se propicia un cambio de gobierno, donde el PSOE reemplaza al PP, en contra de los pronósticos de todas las encuestas. Esta experiencia se convierte en uno de los principales referentes históricos en cuanto a la reapropiación tecnológica y comunicativa distribuida a partir de la tecnología móvil, por parte de DRY y el 15M en sus inicios (Monterde, 2011c, p. 47).

Los antecedentes son el 13M, la organización del ‘pásalo’, VdeVivienda. Los dos son dos casos que hacen del caso español una tormenta perfecta, en el sentido de que en ambos casos nos miente todo nuestro entorno, la prensa, el gobierno, las instituciones...y los ciudadanos entienden que hay que organizarse, que la verdad a la solución no se la van a dar, y eso crea un escepticismo y una confianza en la capacidad de organización colectiva que en otros países no está (S. Levi, 2014).

El otro claro antecedente del 15M son las movilizaciones de VdeVivienda que tienen lugar en España el 2006 y que empiezan con un mail anónimo que invitaba a participar en una movilización por el derecho a una vivienda digna bajo el lema ‘no vas a tener casa en la puta vida’ ante una situación de profunda dificultad de acceso a la vivienda por parte de la gente más joven. Este movimiento va a dar lugar a numerosas acciones y manifestaciones, y a un nuevo estilo y narrativa de la protesta basado en la creación de una identidad emergente que pone en su centro sus propias demandas, y que une a personas y grupos bajo un problema común, la vivienda. VdeVivienda también será el principal antecedente de la PAH (Colau y Alemany, 2012).

Particularmente JSF bebe mucho de VdeVivienda tanto en la estética como en la puesta en escena, y mucho más antes que ahora porque han cambiado los ciclos y las posiciones, del movimiento estudiantil italiano, desobediente, (P. Padilla, 2014).

Pero el antecedente más claro en términos cualitativos y más reciente, llega con el movimiento contra la Ley Sinde y por la defensa de la libertad de la red, como se desarrolla en la próxima sección.

Existe una generación previa de gente que se ha movilizó en Internet: NoalaGuerra-Nuncamais-VdeVivienda-La lucha por la libertad Internet, la cultura libre y los abusos del copyright (2003-2011) (C. Almeida, 2014)

Lo que se puede afirmar es este recorrido común compartido por una gran parte de los participantes del 15M como muestran los numerosos relatos recogidos en las entrevistas. En este sentido y después de V de Vivienda, Internet jugará un papel fundamental como espacio de recomposición y articulación de protestas ante cierto ‘desierto’ de la protesta y la movilización social. Internet abre un nuevo espacio de participación y socialización, y cuando es atacado y puesto en riesgo, aparece una generación que hace de su defensa un espacio de lucha y conflicto:

Para mi biográficamente está clara la línea. Para mi viene el ciclo antiglobalización, luego viene la LOU, las revueltas universitarias, luego viene el Prestige, luego viene la guerra y luego viene el desierto, una época muy muy dura políticamente, la gente que intentábamos hacer algo estábamos muy muy solos. Deserto, me voy al exilio del mundo real. Igual que unos se van a espacios de autonomía, de medios alternativos, otros se van a espacios de autonomía de centros sociales, otros se van al campo, yo me voy a Internet, se estaba bien allí, era un espacio que

crecía libremente, un espacio de interacción social libre, habíamos perdido el mundo porque lo habíamos perdido, que era un escaparate para cuatro corporaciones desde que teníamos 16 años. Es cuando vienen a atacar Internet cuando te das cuenta de que no queda otra que volver a retomar el mundo, que volver a luchar por retomar el mundo, porque si no te quedas también sin Internet, entonces para mi biográficamente la línea está súper clara del papel que tiene Internet en el 15M. (S. Salgado, 2014)

Las experiencias previas que inspiran al 15M marcan algunos de sus elementos pero siempre son puestos en tensión. Frente a eso predomina una capacidad de inventiva y de construir desde lo nuevo, y con una mirada absolutamente crítica a lo viejo, entendiendo lo viejo como esas formas de acción política que no han sabido dar respuesta a los problemas que la crisis económica y política pone de manifiesto.

El 15M coge la experiencia de las gentes que quisieron hacer algo nuevo, y para hacer algo nuevo tuvieron que negar la realidad existente. La gente que quiere hacer cosas nuevas tiene que negar lo viejo y tiene que construir lo nuevo sobre la base de inventar.[...]Lo que vienen de esas tradiciones [...] intenta recoger lo más positivo de esas para construir proyectos nuevos, y lo que no vienen de esas tradiciones están inventando cosas nuevas (C. Sánchez, 2014).

Esto queda ilustrado con el siguiente pasaje sobre las expectativas que genera el 15M en sus primeros días, y la propia capacidad de desborde del movimiento 15M, y de desplazar y superar a sus precedentes tanto en magnitud, como en efecto sobre el conjunto de la sociedad.

Según van pasando los días vas tirando antiguos mitos. El primer día 'esto es como lo de VdeVivienda', no no es mucho más grande, pero será como lo de la guerra que dure solo un par de semana o un mes, no no esto es mucho más grande que lo de la guerra que era una de las experiencias más cercanas que teníamos; no solo es autoconvocado, no solo participan amplísimos sectores de la sociedad mayoritarios, no solo crea un sentido de opinión en la esfera pública del país, no solo es masivo y dura una semana o dos, sino que de repente se instala un largo recorrido que te obliga pensar desde otro lado. Desde donde nosotros estábamos se pensaba la política como una cosa de minorías, puntualmente en alianza con grupos más grandes, pero en este caso era la posibilidad de que todo el mundo,... se estaba dando cuenta que el cambio político se estaba dando en las plazas, y ese era el momento. (P. Carmona, 2014).

3.4.2 Las luchas por la neutralidad de la red

Como ya se ha apuntado, las luchas por la neutralidad de la red jugarán un papel muy relevante y significativo en los inicios del 15M, no tanto por la cantidad de participantes que se identifican con este movimiento, sino por la acumulación de experiencia y saberes de actuación en la esfera digital que llevará a coordinar en red la convocatoria de manifestación del 15 de mayo de 2011. Y es que las luchas por la neutralidad de la red y la cultura libre tendrán un papel central en la difusión de Internet como un espacio digital también de protesta, y como espacio de politización a partir de la propia experiencia.

Y Teddy Bautista que ha ayudado mucho a la lucha por la cultura libre, porque sin él en las peluquerías y en las panaderías y en los bares no sabrían que es Internet, porque cuando venía a censurar las peluquerías la gente se quedaba perpleja, y esto ha permitido de explicar rápidamente que la cultura libre, el uso de las herramientas, el uso de Internet era beneficioso y no era pernicioso (S. Levi, 2014).

La lucha por la neutralidad de la red y contra la Ley Sinde en España desde 2009 aparece junto a la aparición de Wikileaks en la esfera pública en 2010 y la publicación de 251.187 cables, muchos de los cuales salpicaron a la justicia española (Padilla, 2012, p. 17). Wikileaks recibe numerosos ataques (ataques de denegación de servicios, bloqueos de sus dominios y de sus cuentas corrientes) pero también una enorme respuesta de la sociedad civil internacional, a través de la creación de ‘mirrors’ o espejos distribuidos de su propia página para que sus informaciones siguieran disponibles en la red. Muchas de estas acciones fueron respaldadas por Anonymous, momento en el que también empieza a difundirse en el mundo, y que tuvo un papel importante en el periodo de 2009 a 2011 en la difusión de la información, durante la fase de formación del 15M en la difusión de la convocatoria de la manifestación, así como en su presencia en el espacio urbano a través de las máscaras de Guy Fawkes.

Esto forma parte de un proceso subterráneo e invisible de creación de una masa crítica en Internet que se va gestando entre 2006 y 2011 en España (Toret et al., 2015). Los procesos sociales en red generaron opiniones y prácticas críticas que se van multiplicando alrededor de temas como el intercambio gratuito de archivos, la libertad en Internet o los llamados derechos de autor. Los usuarios de Internet, en este periodo, pasan poco a poco de compartir archivos musicales, archivos audiovisuales y programas informáticos a compartir información crítica, convocatorias y estrategias de intervención política o reflexiones sobre la situación económica y social. En este sentido existe una generación que se ha formado y educado en Internet, que lo ha vivido y conocido como lugar de socialización, información, pero también de ocio, que ha desarrollado una serie de valores comunes y posiciones críticas inspiradas en los valores de la red: la libertad de acceso a la información, las prácticas colaborativas y de intercambio de conocimiento o la propiedad común. Al mismo tiempo, esa generación digital se ha forjado en las batallas comunicativas y de producción distribuida de información, así como en las campañas por la defensa de la neutralidad de la red. Por lo tanto entender la gestación de nuevas formas de politización en la red y su paso a una masa crítica en Internet, es fundamental para entender una parte del substrato donde se forma el 15M.

En este contexto compartir archivos en Internet consigue instalarse como una práctica legítima en el conjunto de la sociedad, de tal manera que las redes activistas desarrollan una gran campaña de concienciación sobre la importancia de preservar las libertades en la red ante los numerosos intentos de la Sociedad General de Autores y Editores (SGAE) y el Ministerio de Cultura de limitar los usos y prácticas que en ella se dan. Por lo tanto se genera una nueva lógica de protesta que viene de la red:

Este tipo de lógica que inaugura el 15M, permite que gente que viene desde los sitios más diferentes, en este caso pues del activismo más clásico, de los movimientos sociales, de la cultura libre, del activismo en Internet por la neutralidad de la red o contra el lobby y los monopolios de los derechos de autor o del derecho y del activismo más jurídico (S. Salgado, 2014).

Internet o el ciberespacio es desde su nacimiento un espacio de libertad y autonomía, que es vivido como común y autónomo ante los poderes constituidos. Frente a los procesos de privatización del espacio público en las ciudades, la red se convierte en espacio de

socialización extendido y en una esfera pública política. A partir de 2006 empieza a gestarse un universo cada vez más amplio de planteamientos muy crítico en torno al papel de la propiedad intelectual y la propiedad del código. Las luchas por el software libre se vuelven más populares a través de las temáticas generales de la cultura libre, aproximándose así al usuario de a pie de Internet.

La represión contra los principios de la cultura digital y libre en Internet se produce en un terreno muy consciente de las libertades en la red, que hace crecer la respuesta contra las campañas que criminalizan a los internautas, y su permanente desprestigio como 'piratas'. Además, la amplia aceptación social de la compartición de archivos en Internet como un valor positivo a defender, se da en los usuarios nativos digitales, en las comunidades del software libre y en los usuarios menos expertos de Internet.

En 2007 nacen Anonymous y Wikileaks como dos figuras fuertemente innovadoras, vinculadas a las nuevas formas de acción en red y a las nuevas prácticas de intervención en –y partiendo de– la red, añadiendo elementos nuevos al imaginario y las prácticas de la protesta y la autonomía.

Para mí el 15M empieza un poco antes del 15M. Empieza con el fenómeno Anonymous, el fenómeno Wikileaks. Cosas que empiezan a aparecer en Internet muy rompedoras, muy diferentes. Y que yo veía que iban a explotar más. Esperaba por ejemplo que el tema de Wikileaks, cuando se empezaron a filtrar todos los papeles, me extrañó que no se volviera una explosión (Arana, 2011).

3.4.3 Los movimientos de la autonomía y los centros sociales

De manera más secundaria pero también presente en el trabajo de campo realizado, se observan ciertas referencias que no se sitúan en movimientos mayoritarios y en grandes momentos de movilización sino en procesos mucho más localizados, como son los movimientos autónomos y los centros sociales como nuevos espacios de socialización de los movimientos:

Y luego yo creo que el 15M sería incomprendible sin el servicio que ofrecieron los centros sociales tanto para poder reunirnos como para guardar material lugar de encuentro,.. (P. Padilla, 2014).

Estos espacios tenían trayectorias posteriores al movimiento global y habían servido como espacios de articulación de diferentes movimientos, teniendo una participación activa en otros movimientos como V de Vivienda. También habían sufrido procesos de autoreflexión que les obligaban a abrir estos espacios a la ciudadanía, y durante años fueron espacios de formación y aprendizaje, fuera de las formaciones políticas clásicas o de grupos con fuertes planteamientos ideológicos (N.d.C).

Aunque no sean tan reivindicados, muchas de las cosas que sucedieron ahí en la acampada o en las acampadas venían de saberes que se habían cogiendo en el movimiento autónomo, en los centros sociales, todo este tejido de los movimientos sociales que ya había en las ciudades donde había acampadas (M. G. Franco, 2014).

La capacidad de estos espacios de abrirse, de transversalizarse, de dejarse afectar por el afuera y por el trabajar en red, genera que acojan en parte el proceso de organización de la manifestación, proporcionando espacios y conocimientos prácticos, y dejándose contagiar por las propias prácticas novedosas del 15M:

No hay una sucesión causa-efecto, creo que donde se veía más el continuo y el que se formaba parte, era que el que las iniciativas que formabas parte se mimetizaban perfectamente con el ambiente organizativo, la forma red, los modos de hacer distribuidos, con un cierto tipo de sensibilidad en la organización política que de algún modo nosotros veníamos tiempo intentando pensar, acompañar discutir,...y yo particularmente vi que éramos parte de eso tanto con la gente con mayor o menor recorrido, en la medida que la forma que estaba tomando el 15M y la toma de las plazas en una parte importante se organizaba de manera muy similar como nosotros habíamos pensado que podía ser un movimiento masivo con ese tipo de características, sin quitar que el 15M tuviese otros tantísimos elementos innovadores que no dejaban de sorprender, de ayudar a pensar, de provocar, de acelerar procesos, y también de enseñar y hacernos aprender cosas que realmente no teníamos muy ubicadas. (P. Carmona, 2014)

3.4.4 La Primavera Árabe

El modelo organizativo y comunicacional de las redes sociales en el 15M viene también inspirado por el uso de Internet en los países árabes (Fuster, 2012), igual que el propio nacimiento de las acampadas. El imaginario del mundo árabe después de la Primavera Árabe, es desplazado hacia una imagen de revolución ciudadana posible, que nace en las plazas y que se articula también en las redes. Y no sólo será fuente de inspiración para el 15M sino para un nuevo espacio de protesta emergente a escala global.

Es como inaudito, y sobre todo cuando de repente está en contexto a nivel global, tenías el ejemplo de Túnez, de Egipto, la multiplicación de las plazas en todo el planeta,... la globalrevolution, lo que luego se convocó en octubre, además funcionaba, en mogollón de sitios saliendo la gente a la vez, pues eso fundamentalmente era ilusión, incredulidad a veces, alegría, necesidad de estar juntos todo el rato también para pensar lo que estaba pasando porque cedía la cabeza de cualquiera en particular. (P. Carmona, 2012).

Las redes juegan un papel fundamental en los inicios de la primavera árabe (Brouwer & Bartels, 2014; Lim, 2013; Lotan et al., 2011; Skinner, 2011). Por ejemplo la página de Facebook ‘We are all Khaled Said’³² juega un papel fundamental en la difusión de las primeras protestas en Egipto. Pero también lo juegan como antecedente los blogs políticos creando una cultura política de debate y activismo crítico de una joven generación (Castells, 2012b, p. 112). Existe un uso intensivo de las tecnologías de la comunicación para retransmitir las protestas y poner en circulación imágenes y videos, que complementan a los medios de comunicación. La Primavera Árabe muestra por primera vez la interconexión entre las redes digitales de comunicación y las calles y plazas donde se realiza la protesta. También muestra la imposible capacidad de un gobierno de desconectar Internet, intento que realiza el gobierno egipcio (El País, 2011) el 27 de enero, y que tan sólo pudo sostener hasta el 2 de febrero. Sin entrar en planteamientos reduccionistas sobre el papel de las redes, ni determinismos tecnológicos, se retoman las palabra de Castells cuando afirma que

³² ‘Todos somos Khaled Said’, joven egipcio asesinado por la policía en junio de 2010 en Egipto.

‘los levantamientos árabes fueron procesos espontáneos de movilización que surgieron de llamamientos hechos en Internet y en las redes de comunicación inalámbricas basadas en las redes sociales, tanto digitales como presenciales, que existían previamente en la sociedad’ (2012, p.111).

Por lo tanto la Primavera Árabe, se instaura en el imaginario de una generación joven junto a los movimientos en Internet y la cultura libre, y que acabará inspirando a las acampadas en el 15M:

DRY, por supuesto que convocó la manifestación y tiene unos referentes marcados por el movimiento hacktivista, la ley Sínde y el movimiento por la cultura libre que sucedió un poco antes, pero el hecho en sí de acampar venía por ver las imágenes de Egipto y lo que sucedió unos meses antes en la Primavera Árabe.(M. G. Franco, 2014).

3.5 Caracterizando al movimiento-red 15M

3.5.1 Breve cronología del 15M (2011-2015)

Estudiar el 15M como movimiento-red requiere entender también sus dinámicas temporales, alrededor de sus acontecimientos, eventos, grupos e iniciativas colectivas, atendiendo también sus tiempos. En este trabajo se plantea analizar el movimiento-red 15M como un proceso a medio plazo más allá del acontecimiento de los primeros días de mayo de 2011, como se desarrolla en los capítulos 6 y 7 sobre la evolución del 15M.

En esta sección se puede encontrar una breve cronología de los principales momentos del movimiento-red 15M desde su formación a inicios de 2011 hasta mayo de 2015. Durante los últimos años se han realizado numerosas cronologías como la de 15Mpedia, la entrada de Wikipedia de ‘Protestas Sociales en España 2011-2015’, el proyecto Timeline15M³³, o el trabajo realizado por Castells (2012). A partir de estos materiales se desarrolla esta breve cronología teniendo en cuenta la dinámica de las principales iniciativas colectivas analizadas en este trabajo, y que cuantitativa y cualitativamente han sido consideradas como relevantes durante la emergencia y/o evolución del 15M.

Se ha tomado la decisión analítica de dividir la investigación en 3 fases diferenciadas, que corresponden a la fase de emergencia (desarrollada en los capítulos 4 y 5), que incluye la formación y explosión del 15M y que va desde febrero de 2011 a mediados de junio con el fin de las acampadas, la fase de evolución (capítulos 6 y 7) que está comprendida entre julio de 2011 y mayo de 2014, y los efectos electorales (capítulo 8) periodo comprendido entre enero de 2013 y mayo de 2015. Se diferencia claramente la emergencia de la evolución, ya que la primera está marcada por el acontecimiento que dará lugar al movimiento, y la segunda comprende un largo periodo de dispersión y concentración, de sincronización y desincronización, entre momentos de intensa actividad caracterizada por nuevas campañas, movilizaciones y/o nuevos acontecimientos, y momentos de baja intensidad de movilización.

³³ <http://tecnopolitica.net/timeline15M>

A partir de la aproximación tecnopolítica se analizan los usos de las tecnologías de la comunicación en cada una de las fases para observar las transformaciones y cómo cambian los usos con el tiempo. Aunque se definan unos periodos de referencia temporales para el análisis, no se quiere caer en una lógica de análisis lineal, y atendiendo la complejidad del caso de estudio es fundamental entender la interrelación entre eventos, acontecimientos y grupos más allá de estas divisiones, existiendo múltiples tiempos y ritmos de desarrollo del tiempo, todos ellos necesarios para la comprensión y estudio del 15M.

Algunos autores han estudiado los tiempos y ciclos de vida de los movimientos, pero en la medida que éstos se desdibujan en el espacio físico y digital, y se difuminan sus límites, también lo hace su delimitación temporal. Cada vez que parecía que el movimiento había desaparecido, se produce una nueva movilización que se inspira o que resulta del propio 15M y de la experiencia de sus participantes. Esta cronología intenta tan sólo ser una breve guía de los acontecimientos y no se entrará a analizar y discutir cada una de las fases, ni a analizar los hitos temporales que se señalan. Aun así, es importante esta cronología en la medida que durante toda la investigación existen numerosas referencias concretas a momentos concretos. También se desarrolla esta cronología desde una perspectiva híbrida en el sentido que no se diferencian las acciones online de las que son offline.

Emergencia 01/2011 - 06/2011

En este apartado se listan los principales acontecimientos comprendidos entre el nacimiento de NoLesVotes a finales de enero de 2011 y el fin de las acampadas y la gran manifestación celebrada el 19 de junio de 2011.

Fecha	Descripción
27/01/2011	Primer Tweet de NoLesVotes
11/02/2011	Nace estado del Malestar, crean varios grupos locales que animan a los ciudadanos a salir a la calle a protestar y pedir en un movimiento apartidista el fin del bipartidismo y una democracia más participativa.
15/02/2011	Se aprueba la Ley Sinde en el Congreso de los Diputados y NoLesVotes lanza su manifiesto fundacional y su web.
20/02/2011	Se crea en Facebook la 'Plataforma de coordinación de grupos pro movilización ciudadana'
01/03/2011	Se convoca la manifestación del 15 de mayo de 2011
16/03/2011	DRY lanza su primer Tweet: "Democracia real ya! el #15mayo todos a la calle! No somos mercancía en manos de políticos y banqueros http://democraciarealya.es/ (@democraciareal, 16 de marzo de 2011, 9Rt)."
Marzo 2011	Formación de los primeros nodos de DRY
Abril 2011	Primeros encuentros presenciales de DRY en las principales ciudades.

- 07/04/2011 Manifestación de Juventud Sin Futuro que tuvo lugar en Madrid y contó con una asistencia entre 2.000 y 3.000 personas.
- 12/05/2011 Rueda de prensa de DRY convocando a la manifestación del 15 de mayo
- 14/05/2011 Es tendencia durante todo el día en Twitter #alacalle15M y #15Mpásalo
- 15/05/2011 Manifestación del 15 de mayo de 2011 bajo el lema 'Democracia real ya. No somos mercancía en manos de políticos y banqueros', en 60 ciudades en España y con la participación de más de 130.000 personas.
Después de la manifestación varias personas deciden quedarse a dormir en la plaza del Sol de Madrid. Varias ciudades siguen el ejemplo como Barcelona, Sevilla, Málaga, Alicante o Valencia.
- 16/05/2011 'Estaba en la mani. Cuando acabó a la mani fui a la plaza porque había habido cargas... y me encontré con la gente que estaba hablando de acampar'. (M.G. Franco, 2014)
- 17/05/2011 La madrugada del 16 al 17 de mayo la policía desaloja a los acampados en puerta del Sol. Ese mismo día se convoca una concentración y de nuevo la acampada. Más de 30 ciudades con acampadas.
- 18/05/2011 La policía ordena el desalojo de las acampadas en Valencia, Granada, Tenerife y Las Palmas, y sigue creciendo el número de ciudades con Acampadas.
- 19/05/2011 La Junta Electoral Central prohíbe las acampadas. Miles de personas se concentran esa tarde en Sol.
- 20/05/2011 Por la mañana hay contabilizadas 166 acampadas, número que crece hasta 357 por la tarde y 480 por la noche, con la multiplicación de acampadas de apoyo en todo el mundo.
- 21/05/2011 La noche del 20 al 21 de mayo se concentran en todas las ciudades miles de personas desafiando la prohibición de la Junta Electoral Central. Uno de los HTs de este día es #EstoEsReflexión
- 22/05/2011 Elecciones municipales en España
- 24/05/2011 Extensión de la AcampadaSol hacia los barrios
- 27/05/2011 Por la mañana se produce el desalojo de Plaza Catalunya, con numerosos episodios de violencia por parte de la policía y se desmantela toda la acampada. Unas horas más tarde los manifestantes retoman la plaza y las labores de reconstrucción del campamento.
- 29/05/2011 Manifestación en Sevilla
- 09/06/2011 Se levanta la AcampadaSol y se mueve hacia los barrios bajo el HT #Nosmovemos
- 10/06/2011 Manifestación frente al Congreso de los Diputados en Madrid
- 15/06/2011 Manifestación *Aturem el Parlament* que tiene lugar en Barcelona contra la votación de las enmiendas a la totalidad a los Presupuestos de la Generalitat

de Cataluña donde se aprobarían nuevos recortes, en la cual se rodea el *Parlament de Catalunya*.

19/06/2011 Manifestación estatal contra el pacto del euro en las principales ciudades españolas, que congrega en Barcelona más de 200.000 personas.

Evolución 07/2011 - 05/2014

Después del 19 de junio las acampadas se trasladan en forma de asambleas hacia los barrios y empiezan a trabajar para dar continuidad al trabajo iniciado en las plazas. El mismo 20 de junio empiezan las marchas indignadas que se organizan en 8 rutas y que acabarán confluyendo en Madrid el 23 de julio. Durante julio, agosto y septiembre se producen numerosas movilizaciones, contra los recortes en sanidad en Barcelona, contra la visita del Papa Benedicto XVI en Madrid, y contra la reforma de la Constitución que llevan a cabo el PP y el PSOE, por el derecho a la vivienda organizada por la PAH y contra los recortes en educación.

La manifestación más significativa desde junio es la convocatoria del 15 de octubre de 2011 bajo el lema ‘Unidos para el cambio global’ con manifestaciones en 951 ciudades en 82 países diferentes de todo el mundo³⁴. El 15M se conecta con Estados Unidos, con el movimiento *Occupy Wall Street*, en parte impulsado por españoles residentes en Nueva York que, atravesados por lo que estaba pasando en España (Lawrence, 2013), inician lo que luego termina con un movimiento que se extiende y se multiplica por todo el país. El 20 de noviembre de 2011 se celebran las elecciones generales que gana el PP por mayoría absoluta con la pérdida de más de cuatro millones de votos por parte del PSOE. En febrero de 2012 estalla la Primavera Valenciana una movilización estudiantil contra los recortes en educación que consigue extenderse rápidamente. El 29 de marzo se convoca una huelga general en toda España, que si bien no es convocada por el 15M, aparecen en ella formas novedosas de ocupar el espacio de la huelga desde el 15M.

En mayo de 2012 se celebra el primer aniversario del 15M, bajo la etiqueta #12M15M con manifestaciones multitudinarias en las principales ciudades españolas, intentando afinar en las demandas y tejiendo nuevas alianzas con sectores concretos como las luchas por la defensa de la sanidad o la educación, dando lugar meses después a movimientos como la ‘marea blanca’ por la defensa de la sanidad pública y universal, o la ‘marea verde’ para la educación, ante la ola creciente de recortes en los servicios públicos. Vemos surgir nuevas iniciativas colectivas en red como son los Iaioflautas³⁵ (octubre 2011) o la Plataforma de Afectados por la Hipoteca (PAH)³⁶, que a pesar de nacer en 2008, se recombina desde un primer momento con el propio 15M especialmente en las acciones para parar los desahucios, y que permitirán extender la organización de la PAH a más de 200 ciudades. El 11 de julio llega la marcha negra de Mineros a Madrid (#MarchaMinera), donde mineros de toda España piden al gobierno que no rebaje las ayudas al sector.

³⁴ <http://15october.net>

³⁵ <http://www.iaioflautas.org/>

³⁶ <http://afectadosporlahipoteca.com/>

A finales de mayo de 2012 nace en Barcelona y después del 12M15M, 15MpaRato³⁷, una campaña ciudadana para juzgar a Rodrigo Rato y la cúpula de Bankia. Se presenta como un nuevo dispositivo que da continuidad al 15M, como su nombre indica, con un objetivo muy concreto; juzgar a los responsables de la gestión bancaria de la crisis. Para financiar la campaña se lanza un *crowdfundig* que en menos de 24 horas consigue 18.000€ y casi un millar de cofinanciadores³⁸ para cubrir los costes del procedimiento legal contra Rodrigo Rato.

Vimos que tocaba anticipar un poco lo que iba a pasar y había que crear dispositivos concretos con objetivos concretos que nacieran a partir de esta nueva lógica política que había inaugurado el 15M (S. Salgado, 2014).

En julio de 2012 DRY organiza el encuentro del Plan de rescate Ciudadano. El mismo mes de julio aparece en Facebook la convocatoria del evento ‘25s Ocupa el Congreso’ convocada inicialmente por la Plataforma ¡En Piel y asumida y reformulada *a posteriori* por la Coordinadora 25S bajo el lema ‘25s-Rodea el Congreso’. Este acontecimiento se construye primeramente en las redes, y en seguida es apropiado, modificado y transformado por las redes del 15M y algunos de sus grupos. El día 25 se produce una gran manifestación de miles de personas. En las redes más de 100.000 usuarios únicos se involucran en las conversaciones sobre el acontecimiento en Twitter y hay una fuerte presencia en los medios incluso internacionales.

El 14 de noviembre se produce una segunda huelga general en menos de un año, esta vez a escala europea. El objetivo es la retirada de la reforma laboral. De nuevo, y aunque no sea una convocatoria propia del movimiento 15M se observan numerosas iniciativas que retoman este espacio de protesta y lo vinculan al 15M como Toma la Huelga, o la Huelga del 99%. El 16 de diciembre de 2012 tiene lugar la marcha blanca contra la privatización de la sanidad, una gran manifestación celebrada en Madrid. En mayo de 2013 la marea blanca de Madrid, organiza una consulta contra las privatizaciones y a favor de una sanidad pública y universal con una participación de casi medio millón de votos recogidos en tres días, y que en septiembre de este mismo año, y por la vía judicial consigue la paralización de la privatización de la gestión de seis hospitales de Madrid.

La PAH participa en la manifestación del 15 de mayo en Barcelona y colabora en su previa organización y partir de esta fecha se dispara el número de personas que acude a paralizar un desahucio, así como el total de desahucios parados.

La PAH, inicia en 2012 la recogida de firmas para llevar al Congreso de los diputados una Iniciativa Legislativa Popular (ILP) por la dación en pago, el fin de los desahucios y los alquileres sociales. Esta iniciativa consigue más de 1,5 millones de firmas y es llevada al congreso en febrero de 2013. Durante este mes se suceden numerosas campañas, después de la famosa intervención de Ada Colau el 6 de febrero en la comisión de economía del Congreso, como la gran manifestación a nivel estatal celebrada el 16 de febrero o la campaña de ‘escraches’ a los diputados del PP para invitarlos a votar a favor de la ILP. Finalmente la ILP es rechazada por una mayoría en el Congreso.

³⁷ <http://15mparato.wordpress.com/>

³⁸ <http://www.goteo.org/project/crowdfundparato>

El 9 de mayo de 2013, se organiza de manera descentralizada, y con motivo del segundo aniversario del 15M, la acción ‘Toque a Bankia’, una movilización distribuida, que consiste en el bloqueo físico, pero también telefónico de las oficinas de Bankia, gracias a una aplicación móvil que permite organizar la acción. El 29 de septiembre de 2013 en Mallorca se produce una enorme manifestación de la Marea verde, contra la política educativa del PP con la participación de más de 80.000 personas, siendo la mayor manifestación de los últimos 30 años en las islas.

Entre el 10 y el 17 de enero de 2014, en Gamonal, barrio de la ciudad de Burgos, se suceden una serie de protestas en forma de manifestaciones y disturbios, debido a la decisión del Ayuntamiento de la ciudad de construir un bulevar en uno de los ejes urbanos de la ciudad. Este conflicto en pocos días consigue un gran apoyo en las redes y concentraciones y manifestaciones en las principales ciudades del país. Unos días después el alcalde anuncia la paralización temporal de las obras. El 22 de marzo de 2014 se juntan en Madrid, igual que lo hicieron en 2011, las 8 marchas por la dignidad, en una gran manifestación que congrega a miles de personas, bajo el lema ‘Pan, trabajo, techo y dignidad’. Otra iniciativa destacable es la convocatoria del Referéndum Real Ya, un referéndum ciudadano para decidir sobre la estructura del Estado, una vez producida la abdicación del Rey Juan Carlos I el 2 de junio de 2014.

Efectos electorales 01/2013 - 05/2015

El 8 enero 2013 nace el Partido X una formación política que desde el anonimato pretende ‘reiniciar el sistema’ y ‘recuperar la democracia’, a partir de un video y un lanzamiento en las redes. Durante los meses de febrero y marzo desarrollaran su propuesta de programa de manera colaborativa y en octubre saldrán de su anonimato en un acto público con numerosas intervenciones, mostrando el carácter ciudadano de la iniciativa. Ante la convocatoria de elecciones al Parlamento Europeo, en marzo convocan unas primarias abiertas a la ciudadanía donde Hervé Falciani será el más votado.

El 16 de enero de 2014 nace Podemos como ‘un método participativo abierto a toda la ciudadanía’, con el objetivo de presentar-se a las elecciones al Parlamento Europeo. Tras conseguir un aval de más de 50.000 firmas, y con Pablo Iglesias delante de la formación empezarán un proceso de participación para el desarrollo del programa de manera abierta y colaborativa. A principios de abril se celebran las primarias abiertas en Podemos con una enorme participación (más de 33.000) y con la victoria de Pablo Iglesias. El 24 de mayo de 2014 se celebran las elecciones europeas donde el Partido X obtiene 100.000 votos pero no obtiene representación parlamentaria. Podemos consigue 1,2 millones de votos y 5 eurodiputados.

Podemos celebrará su asamblea para fijar las bases organizativas, del 17 al 19 de octubre de 2014, y votará las propuestas de documentos organizativos en noviembre, donde se tomará la decisión de no presentarse a las elecciones municipales como Podemos. El 31 de enero se celebra en Madrid la Marcha del Cambio, una manifestación en apoyo a Podemos que contará con la participación de más de 300.000 personas. Finalmente Podemos durante la campaña de las elecciones municipales va a respaldar algunas de las principales candidaturas municipalistas como Barcelona en Comú, Ahora Madrid o la Marea Atlántica.

El 26 de junio de 2014 se presenta en sociedad *Guanyem Barcelona*, una plataforma ciudadana promovida por Ada Colau ex-portavoz de la PAH y una treintena de personas del mundo vecinal, académico y de la cultura, que apuesta por una candidatura para ‘recuperar la democracia’, con el objetivo de ‘fortalecer el tejido social y los espacios de autoorganización’. Guanyem Barcelona abrirá un proceso de confluencia entre personas y otras formaciones políticas como Podemos, *Iniciativa per Catalunya-Els Verds* (ICV), *Esquerra Unida i Alternativa* (EUiA) y *Procés Constituent*, que culminará con la presentación de una candidatura ciudadana, bajo el nombre de Barcelona en Comú, en febrero de 2015 para presentarse a las elecciones municipales del 22 de mayo de 2015. En los comicios de mayo de 2015, Barcelona en Comú obtendrá 176.000 votos y 11 concejales, siendo la fuerza más votada.

En Madrid en 2011 nace EnRed, como un espacio de coordinación de movimientos sociales de Madrid, como espacio para pensar las maneras de articularse con el 15M. ‘En red venía construyéndose antes de la toma de las plazas que es lo que habíamos denominado Afines, un espacio de pensamiento, elaboración, análisis de coyuntura que teníamos en Madrid distintas iniciativas. Ese espacio que se empieza a ver reforzado y que existe la necesidad de pensar lo que está sucediendo en las plazas hace que a partir de allí surja un espacio más amplio tanto de afinidad como lo que después será EnRed’ (P. Carmona, 2014). En febrero de 2014 se crea la Marea democrática o Movimiento por la democracia, iniciativa política que tiene el objetivo de ‘movilizar a la sociedad para generar una corriente que derive en un proceso constituyente’. En junio de 2014 nace Municipalia, un espacio de confluencia para ganar Madrid, siguiendo la estela de Guanyem Barcelona, que unos días después pasará a llamarse Ganemos Madrid. El 9 de marzo de 2014 se crea Ahora Madrid partido definido como ‘candidatura ciudadana de unidad popular’ con el objetivo de presentarse a las elecciones municipales de 2015. Surge de un acuerdo entre Podemos y Ganemos Madrid. Esta formación celebrará también unas primarias abiertas para elegir a sus candidatos, con una participación de más de 15.000 personas, como cabeza de lista a Manuela Carmena. Ahora Madrid obtiene 20 concejales y 519.000 votos, quedando como segunda fuerza después del PP, pero con un acuerdo de gobierno con el PSOE, llegará a formar gobierno.

3.5.2 Composición del 15M

Las iniciativas colectivas o componentes del 15M

Los participantes del 15M ocupan un amplio espectro de la sociedad, según el periodo de análisis que se elija, y el grupo o iniciativa que se observe. Por lo que respecta a la edad, los participantes de las acampadas eran un perfil más joven y con estudios superiores, y en cambio iniciativas como los Iaioflautas comprenden personas que están por encima de los 65 años y con diferentes niveles de estudios. En el caso de la PAH, está formada por ‘gente que no viene de ningún movimiento social, sino que viene porque tiene un problema y a partir de ese problema, se empoderan para hacer frente a una lucha colectiva. También participa gente que viene de otros colectivos pero son una minoría. (L. Delgado, 2014). Los participantes del 15M son personas desvinculadas de las organizaciones políticas

tradicionales con una alta implicación en la política y, sobre todo, en la mejora de ésta (Calvo, 2012). Pero más allá de buscar una descripción sociológica del conjunto del 15M, se plantea un acercamiento a partir de sus componentes o iniciativas colectivas y grupos, siendo los participantes motores activos de estas, generando el sistema o movimiento-red 15M. En este sentido se plantea la existencia de interacciones y sinergias de la pluralidad de los componentes, que crean un sistema complejo compuesto por la interacción interdependiente de los componentes y las capas que forman el conjunto (Fuster, 2012).

En esta sección se describen las principales iniciativas colectivas en el 15M. Y se propone un acercamiento a partir de la dimensión sistémica del 15M, donde éste es conformado por diferentes componentes que van emergiendo a medida que va evolucionando. Las iniciativas colectivas son componentes en la medida que forman parte de algo más amplio. Por lo tanto se ha elaborado un listado de los principales componentes del movimiento-red 15M a partir de los resultados obtenidos de la encuesta sobre la asociación con el 15M de diferentes grupos, junto al análisis de redes y a la identificación de los grupos que tienen una mayor centralidad de grado de entrada, priorizando estas iniciativas de mayor relevancia en términos de niveles de interacción, complementándolas con su importancia en las redes sociales (número de seguidores en Twitter y en Facebook).

Aún así, y tras la explosión del 15M, emergen centenares de proyectos e iniciativas en diferentes campos temáticos, que aunque no estén analizados en este trabajo sí que se destacan algunos divididos por temas, como son la Plataforma por una Auditoría Ciudadana de la Deuda³⁹, la acción de Toque a Bankia, la iniciativa Demo4punto0⁴⁰. Para tener una infografía del conjunto de proyectos, grupo e iniciativas que emergen del 15M se destaca el proyecto web de autoconsulta⁴¹ que bajo el título ‘Mutaciones, Proyecciones, Alternativas y Confluencias 15M’ dibuja decenas de iniciativas agrupadas por ámbitos temáticos provenientes y/o relacionadas con el 15M.

Algunas de los principales componentes del 15M y sus características

A continuación se puede ver la tabla resumen de las principales iniciativas colectivas analizadas a lo largo de este trabajo. Es importante tener en cuenta que muchas de los componentes analizados, como puede ser DRY, las Acampadas, o la PAH, son componentes que pueden actuar como agentes únicos de enunciación, pero que están conformados también por decenas de grupos locales y/o temáticos, dando lugar a otros subgrupos o componentes, sin los cuales no se puede entender la dinámica interna de cada uno de ellos.

³⁹ <http://auditoriaciudadana.net/>

⁴⁰ <http://Demo4punto0.net>

⁴¹ <http://autoconsulta.org/mutaciones.php>

Componente	Subcomponentes	Año
Nolesvotes		2011
JuventudSinFuturo		2011
Democracia Real Ya	DRY Madrid, DRJ, BCN, DRY Sevilla, DRY Málaga, DRY Zaragoza, etc.	2011
Acampadas	AcampadaSol, Acampadabcn, Acampadabcn acampadazgz acampadavalencia, Acampadabcn , Internacional, etc.	2011
Take The Square		2011
Asambleas de barrio		2011
Iaioflautas	Grupos locales	2011
Primavera Valenciana		2012
15MpaRato		2012
25s - Rodea el Congreso		2012
Mareas	Blanca (sanidad), Verde, <i>Groga</i> (educación), Naranja (servicios sociales)	2012
PAH	Barcelona, Madrid, Málaga, Valencia, Asturias, etc.	2008
Partido X	Nodos locales	2013
Podemos	Círculos	2014
Ganemos/en Comú/ Ahora	Barcelona, Madrid, Zaragoza, Valencia, Málaga, etc.	2014

Tabla 6: Principales componentes y subcomponentes del 15M analizados en este trabajo

NoLesVotes (NLV)

NoLesVotes⁴² surge en febrero de 2011 como iniciativa previa a las elecciones municipales y autonómicas del 22 de mayo, para promover que la ciudadanía no vote a los tres principales partidos del arco parlamentario, PP, PSOE y CIU. Se funda con un texto inicial escrito por varias personas procedentes de diferentes ámbitos (profesores, abogados, empresarios, etc.), en el sitio web nolesvotes.com, dónde se hace un llamamiento a ignorar a ‘los partidos que acumulan más cargos por corrupción’ y sobretodo, ‘que acuerdan la aprobación de la Ley Sinde’, con todo lo que supone en materia de censura en Internet. El objetivo principal es conseguir que el mayor número de personas posible, no vote a PP, PSOE y CIU; una forma de romper con la partidocracia bipartidista que permita plantear un modelo diferente, que anteponga los intereses de la ciudadanía frente a los de los partidos y las clases gobernantes. Rápidamente se forman más de ochenta grupos de trabajo, cubriendo prácticamente cada comunidad autónoma y provincia, ‘mediante la autoorganización de células territoriales independientes y replicables, con la tarea de propagar las ideas del texto inicial y realizar acciones territoriales concretas’. Se utiliza un amplio repertorio de herramientas comunicativas, con grupos en redes sociales, blogs y chats. La idea principal es que nadie representa a nadie, sólo a sí mismo, siguiendo la lógica del mundo de la red, dando voz a cada una de las personas que desea participar. ‘No propongas haz. Cada uno de los activistas va a ser su propio líder, y la idea es esa, tu desde tu casa haz lo que quieras en pro de la iniciativa. No les votes no tiene estructura organizada y que cada célula, cada activista puede desarrollar iniciativas’ (C. Almeida, 2014).

⁴² Wiki: <http://wiki.nolesvotes.org/wiki/Portada>, Sitio web: <http://www.nolesvotes.com/>

Juventud Sin Futuro (JSF)

Juventud Sin Futuro nace en febrero de 2011, como iniciativa de diferentes colectivos universitarios de Madrid sensibilizados con la situación de precariedad que afecta a la juventud. ‘JSF nace a finales del 2010 con la idea de juntar a todo lo poco que quedaba del movimiento estudiantil, que venía de una época de reflujo después de que el plan Bolonia se impusiera’ (P. Padilla, 2014). El 7 de abril protagonizan una marcha por el centro de la ciudad, denunciando la precariedad, la deficiente representación política, los recortes sociales o las expectativas vitales bloqueadas, como resultado de un sometimiento de la política democrática al poder económico privado. Es uno de los convocantes conjuntamente con Democracia Real Ya, de las marchas del 15 de mayo, y es también parte activa en el movimiento de acampadas ciudadanas autoorganizadas. Entre sus líneas de trabajo más recientes destacan las campañas #NoNosVamosNosEchan, que denuncia las causas del exilio forzado de miles de jóvenes españoles, y #NoEsCiudadParaJóvenes, que señala un modelo de ciudad, el de Madrid, pensado para enriquecer a una minoría a costa de la mayoría. ‘Al principio JSF recoge lo poco que quedaba del movimiento estudiantil, gente de las asociaciones universitarias, gente con cierto recorrido, y ahora en 2014 sí que hay gente que es su primera experiencia. La composición de JSF sí que ha cambiado mucho desde 2011 a 2014’ (P. Padilla, 2014).

Democracia Real Ya (DRY)

La plataforma Democracia Real Ya⁴³ es una iniciativa que nace en febrero de 2011, en Internet y en las redes sociales. A principios de marzo envían un primer comunicado a la prensa, agrupando a media docena de organizaciones (entre ellas Anonymous, Estado del Malestar o Juventud en Acción) con el objetivo de ‘despertar de forma simultánea y masiva la indignación de la gente por los abusos de los poderes políticos y económicos’. Es una de las organizaciones convocantes de la manifestación del 15M, junto con Juventud sin Futuro, bajo el lema ‘Democracia Real Ya. No somos mercancía en manos de políticos y banqueros’. Su postura y objetivos giran en torno a la idea que los ciudadanos no están representados ni son escuchados por los políticos actuales, y exige un cambio de rumbo en la política social y económica que lleva a numerosas personas al paro y a la precariedad, dentro del contexto de crisis económica. Se conforma por personas individuales pero también agrupa asociaciones y organizaciones. Se forman numerosos grupos de trabajo y locales que se articularán a través de un sitio web llamado RedDRY. En 2012 DRY lanza una campaña que bajo el nombre de ‘Plan de rescate ciudadano’ plantea a partir de unos ejes concretos proponer una serie de medidas gubernamentales para que sean asumidas por cualquier gobierno que quiera escuchar las demandas del movimiento. Este mismo año la iniciativa sufre una escisión de parte de algunos de sus miembros, tras la cual quedaría dividida en una ‘plataforma’, que da continuidad a la formación inicial que se gestó durante el 15M, y una ‘asociación’, registrada como tal.

Acampadas

Por acampadas se refiere en este trabajo al conjunto de acampadas que emergen en las principales ciudades de España entre el 15 de mayo y finales de junio de 2011. Si bien se

⁴³ <http://democraciareal.es>

llegaron a contabilizar centenares de acampadas, contando los grupos de apoyo que se crearon en el mundo como apoyo a las protestas, se destacan las más importantes como AcampadaSol (Madrid), Acampadabcn, Acampada Valencia, Zaragoza, Sevilla, Málaga, Pamplona, etc. Las acampadas se caracterizan por tener una dinámica propia organizativa y por tener una dinámica autoorganizada en su conjunto formando una red de acampadas conectadas. Cada acampada se organiza a través de diferentes comisiones y grupos de trabajo y una asamblea abierta a toda la ciudadanía. Durante la explosión del 15M, las acampadas se van a autoorganizar tanto logística como políticamente, construyendo numerosos espacios colectivos para la participación política.

Take The Square (TTS)

Take The Square (traducción al inglés de “Toma la Plaza”), nace a partir de la manifestación del 15 de mayo de 2011 en Madrid, en la AcampadaSol, y rápidamente se extiende a las distintas ciudades a escala global. Originalmente formado por la Comisión de Extensión Internacional de Madrid, se propone explicar el 15M al mundo y exportar sus principios a un contexto global. En la actualidad, el grupo de trabajo de Take The Square, se ha transformado en una red internacional, con participantes de distintas nacionalidades, organizándose para establecer una red global de activismo ciudadano.

Asambleas de barrio

Las asambleas de barrio, de pueblos y de ciudades, son las asambleas que se forman a partir de las acampadas cuando se levantan los campamentos en las plazas, con el objetivo principal de dar continuidad a las propias acampadas. Son espacios de encuentro periódicos y serán especialmente relevantes en el caso de Madrid, Barcelona, Sevilla o Valencia así como otras ciudades medias. Las asambleas de barrio se encuentran de manera periódica en plazas públicas y según la ciudad van a tomar diferentes rumbos, pero principalmente van a realizar una función de refuerzo de procesos colectivos existentes en los barrios, como la PAH, las mareas, u otros, y darán apoyo a las diferentes movilizaciones que seguirán el primer año desde la explosión del 15M. Su actividad, con algunas excepciones se va a centrar sobre todo entre los dos primeros años del 15M.

Iaioflautas

A finales de 2011 nacen los Iaioflautas⁴⁴, una de las iniciativas que según la encuesta tiene una mayor relación con el 15M según sus participantes (85,2%) en el proceso de evolución del 15M. Este grupo nace en Barcelona en octubre de 2011, y está formado principalmente por jubilados y jubiladas mayores de 65 años. Se gesta en las plazas en mayo de ese mismo año, bajo la idea de que no pueden dejar a los nietos un futuro peor del que tuvieron ellos. Se organiza en base a relaciones de confianza y con acciones de desobediencia civil, tendrán una importante presencia en las redes sociales, y sus acciones están vinculadas a la vivienda, la sanidad o la crisis financiera.

Primavera Valenciana (PV)

Nombre con el que se conoce una serie de protestas acontecidas en la Comunidad Valenciana, con especial relevancia en la ciudad de Valencia, a lo largo del mes de febrero

⁴⁴ <http://www.iaioflautas.org/>

de_2012. Empiezan con unas ‘sentadas’ estudiantiles para protestar contra los recortes en educación aprobados por la Generalidad Valenciana y por los retrasos en los pagos a los centros por los gastos de funcionamiento. La policía reprime fuertemente a los estudiantes, con diversos episodios de violencia con duras cargas policiales y arrestos de varios estudiantes, lo que genera una serie de protestas multitudinarias de organizaciones estudiantiles, de asociaciones de padres y madres de alumnos, de partidos políticos y de organizaciones internacionales como Amnistía Internacional. Esto desencadena más movilizaciones que son respondidas con más violencia policial. Rápidamente el HT #primaveravalenciana se convierte en ‘trendig topic’ en Twitter y los vídeos de la cargas policiales colgados en Youtube son visionados por decenas de miles de personas. A partir de aquí, se llevan a cabo protestas en varias ciudades españolas en solidaridad con los estudiantes valencianos, y se inicia la consolidación de un movimiento estudiantil contra los recortes sociales, con un fuerte apoyo social.

15MpaRato⁴⁵

15MpaRato nace el 6 de mayo de 2012 en Barcelona, como grupo ciudadano organizado, impulsado por varias activistas del 15M vinculadas con la cultura libre, la auditoría de la deuda y con las acampadas, para acabar con la impunidad económica y política y poner nombre a los responsables de la crisis. Surge en las movilizaciones del primer aniversario del 15M, lanzando una campaña ciudadana para iniciar una querrela contra Rodrigo Rato (vicepresidente segundo del gobierno y ministro de Economía entre 1996 y 2004 durante el gobierno de Aznar, director gerente del FMI hasta su dimisión en junio de 2007 y director de Bankia entre 2010 y 2012) y sus cómplices en Bankia (banco que protagoniza el mayor rescate de una entidad financiera española). 15MpaRato empieza un proceso judicial abierto hasta la actualidad y con algunas victorias conseguidas durante su existencia, como es el encausamiento de varios responsables y directivos de Bankia.

25s-RodeaElCongreso (REC)

La experiencia del 25s y la iniciativa de ‘Rodeo del Congreso’, que nace a través de la convocatoria ‘Ocupa el Congreso’ convocada inicialmente por la Plataforma ¡En Piel! y asumida y reformulada *a posteriori* por la Coordinadora 25S, marca un acontecimiento de ruptura y transformación del 15M notoriamente significativo. El 25s vuelve a ser un momento de concentración de la atención colectiva y de la actividad del movimiento-red. En el 25s se desplaza el espacio de conflicto de las plazas a los alrededores del Congreso de los Diputados, lo que genera una tensión que dará lugar a un conflicto sostenido durante más de cinco días. La actividad en las redes se centra en mostrar la pérdida de legitimidad de las instituciones, en una clara sincronización del espacio multicapa, entre el espacio urbano y las redes de comunicación.

Mareas: Marea Blanca, Marea verde, Marea amarilla

Las mareas son movimientos ciudadanos en torno a determinado sectores: la marea blanca de sanidad, la verde de educación (amarilla en Catalunya), la roja en cultura, la naranja en servicios sociales, etc. Es un modelo que desplaza las organizaciones conocidas, hasta entonces muy ancladas exclusivamente en el ámbito sindical, y si bien inicialmente se

⁴⁵ <https://15mparato.wordpress.com/>

focaliza principalmente a trabajadores del sector público, se abre también a padres y madres, alumnos, usuarios de la sanidad pública, de afectados por los recortes en general, así como a múltiples grupos provenientes de asambleas del 15M. Por lo tanto estos procesos son un híbrido de formas de organización anteriores al 15M como pueden ser los sindicatos tradicionales, pero fuertemente marcadas por nuevos códigos que indudablemente vienen de la experiencia del 15M. Las mareas huyen de las siglas y ponen en común la defensa de los servicios públicos y los derechos fundamentales inmersos en una creciente escalada de recortes. Actúan a través de numerosas movilizaciones en cada uno de los ámbitos de trabajo específicos.

La PAH

La Plataforma de Afectados por la Hipoteca es una plataforma social que nace en el 2009 con un pequeño grupo que viene de V de Vivienda y de las Oficinas de Derechos Sociales (L. Delgado, 2014). La PAH agrupa a personas con dificultades para pagar la hipoteca o que se encuentran en proceso de ejecución hipotecaria y personas de diferentes proyectos e iniciativas sociales. Se define como un grupo de personas apartidista que han decidido dar respuestas colectivas a propuestas individuales. Sus principales acciones consisten en proporcionar asesoramiento legal colectivo a las familias que tiene problemas con el pago de la hipoteca, parar desahucios o realojar a familias. La PAH se considera un movimiento horizontal, no violento, asambleario y apartidista. Se reúne de manera asamblearia para exponer los distintos casos de los afectados, ofrecer asesoramiento y ayuda mutua para encontrar apoyos tanto prácticos como emocionales. La PAH experimenta un crecimiento exponencial en su simbiosis con el 15M. La PAH participó activamente en la manifestación del 15M de Barcelona y colaboró en su formación previa. Sus demandas se integraron en todas las cartas y programas constitucionales de mínimos que se elaboraron en todas las acampadas de España así como en los 8 famosos puntos de Democracia Real Ya. A partir del 15 de mayo de 2011 se disparó el número de personas que acudía a parar un desahucio así como el total de desahucios parados. La PAH representa un movimiento que ya integran más de 200⁴⁶ grupos locales en toda España, formando una red de dispositivos organizativos con un mismo código, generando procesos de solidaridad, parando desahucios, y renegociando la deuda de las familias con las entidades financieras, y obteniendo resultados concretos a través de los realojos de familias desahuciadas a través de la Obra Social La PAH.

Red Ciudadana Partido X (PX)

El Partido X⁴⁷ un partido político aparecido públicamente a comienzos de 2013, aunque el partido se llevaba gestando un año antes por personas afines al 15M y a los movimientos de la cultura y software libre. Es el primer partido nacido a partir del 15M y aboga por el derecho al voto real y permanente, basado en la iniciativa democracia 4.0 (democracia directa por Internet, con la posibilidad de delegar el voto en los partidos en todas las votaciones del Congreso durante la legislatura), el *wikigobierno*, los referendos vinculantes, la participación directa de los ciudadanos en la elaboración de las leyes (wikilegislación), la transparencia y el reconocimiento de Internet como herramienta para devolver la soberanía

⁴⁶ <http://afectadosporlahipoteca.com/contacto/>

⁴⁷ <http://partidox.org>

a los ciudadanos. Otras características del Partido X son las listas abiertas ciudadanas, la financiación mediante *crowdfunding*, la redacción del programa de forma colaborativa y en red, las cuentas y facturas en Internet, la carencia de afiliados, de militantes y de cuotas, el reconocimiento del software libre y la licencia creative commons, y la organización en red.

Podemos

Partido político nacido en enero de 2014, y que en menos de cuatro meses consigue irrumpir con 1,3 millones de votos y 5 eurodiputados en las elecciones al Parlamento Europeo de mayo de 2014. Nace como un método participativo abierto a la ciudadanía. Desde sus inicios se empiezan a crear los círculos, como grupos territoriales y temáticos. En sus inicios Podemos abre diferentes espacios de participación tanto para la elaboración de las listas como para la elaboración del programa. Se financia de manera colaborativa y tiene desarrollado un sistema de plena transparencia sobre sus cuentas en su sitio web. Después de las elecciones europeas se crearán varios mecanismos de participación digital, así como un único censo y un sistema de voto seguro para poder decidir los órganos de representación una vez fijado el modelo organizativo a partir de noviembre de 2014. Por lo que respecta a sus contenidos Podemos es una herramienta al servicio de la ciudadanía, que tiene el objetivo del protagonismo popular y de recuperar el déficit democrático.

Candidaturas municipalistas

Son las candidaturas ciudadanas que emergen ante las elecciones municipales de mayo de 2015, siendo Barcelona en Comú y Ahora Madrid las más importantes, pero donde se destacan también candidaturas como Zaragoza en Común, Málaga Ahora, la Marea atlántica o Cádiz Sí Se Puede. Todas ellas se caracterizan por ser candidaturas de protagonismo ciudadano, donde confluyen también otras formaciones políticas, y con participantes de otros grupos, movimientos y organizaciones sociales de cada una de las ciudades. Se organizan a escala local y de manera autónoma pero están conectadas a través de redes informales. Igual que sus precedentes elaboran los programas de manera colaborativa, realizan primarias abiertas y tienen su cuentas abiertas y disponibles.

Capítulo 4. Emergencia del 15M I. Formación y explosión del movimiento-red

'El 15M es un movimiento nativo digital. Es un movimiento que nace en Internet.'
Sergio Salgado (2014)

En este capítulo se analiza la emergencia del 15M comprendida en el período que va desde febrero de 2011 hasta junio del mismo año. Se analiza y se discute a partir de una aproximación metodológica que utiliza datos cuantitativos a partir de la encuesta realizada, del análisis de redes y de los análisis cualitativos a partir de las entrevistas en profundidad, del tratamiento de fuentes secundarias y recursos del propio movimiento, utilizando también análisis del lenguaje.

El análisis se divide en tres partes. La primera se centra en el periodo de formación del 15M, el cual comprende de febrero de 2011 hasta el 15 de mayo del mismo año. Se analizan el proceso de organización de la manifestación a partir de las iniciativas impulsoras, atendiendo a la centralidad de las prácticas tecnopolíticas durante este período, pero también al conjunto de factores que llevarán a la manifestación del 15M. En la segunda parte se estudia el periodo de explosión del 15M comprendido entre el 15 de mayo y el 19 de junio de 2011. Se pone el foco en los desencadenantes, en la centralidad tecnopolítica y la importancia de las redes durante la explosión, en las formas emergentes de autoorganización y en el análisis de las emociones y el lenguaje durante esta fase.

4.1 Formación del 15M o de cómo la red organiza una movilización impredecible⁴⁸

4.1.1 Introducción

El 2 de marzo de 2011 se constituye la 'Plataforma de coordinación de grupos pro-movilización ciudadana' y se lanza la convocatoria de manifestación del 15 de mayo, con las siguientes palabras:

Para subsanar este acuciante problema y poder mostrar, al igual que en tantos otros países de nuestro entorno, el creciente descontento social, representantes y activistas de varios grupos, blogs y plataformas entre los que se destacan Anonymous, ADESORG, Estado del Malestar, Ponte en Pie, Juventud en Acción o No les votes, unidos bajo la denominación común de "Plataforma de coordinación de grupos pro-movilización ciudadana", se encuentran actualmente trabajando con la intención de organizar una gran convocatoria de protesta en toda

⁴⁸ Esta sección forma parte de un estudio más amplio realizado con la colaboración de Antonio Calleja-López, Javier Toret y Emiliano Treré, el cual se espera su publicación para 2016.

España previa a las elecciones municipales. La fecha fijada para la movilización es el 15 de mayo, y el lema bajo el que será convocada “Democracia real YA. No somos mercancía en manos de políticos y banqueros”. Todos los datos relativos a la misma serán difundidos a través de la web de la plataforma, www.democraciarealya.es, que empezará a estar operativa en los próximos días (juventudenaccion, 2011).

Este será el fragmento constitutivo del inicio del 15M, que llevará a más de 60 ciudades a manifestarse bajo un lema común en mayo de 2011 y que desencadenará una red de más de doscientas acampadas en todo el mundo en menos de una semana, ante las elecciones municipales y autonómicas de 2011. La Plataforma se crea en los días previos⁴⁹ a través de un grupo de Facebook⁵⁰, y ese mismo día consigue una portada en Menéame⁵¹. A través de dicha Plataforma, se acuerda en primer lugar, una fecha, un lema y un sitio web, que se pondrá en marcha el 16 de marzo de ese mismo año («Democracia Real Ya», 2014). Este hecho permite constatar que el 15M nace en la red y ese será su medio central durante la etapa de formación.

Desde sus inicios, el 15M ya experimenta formas de crecimiento absolutamente novedosas en términos de organización colectiva y trabajo en red, como lo demuestra la organización de la manifestación en más de 60 ciudades en el conjunto del país sin prácticamente ninguna experiencia previa de sus participantes y sin una autoridad central que dirija el trabajo de preparación. En poco más de dos meses se articula una red de grupos locales, principalmente de Democracia Real Ya, pero en interacción con iniciativas como NoLesVotes o JuventudSinFuturo que trabajan y se coordinan en red para la organización y preparación de la manifestación.

La multiplicación de los grupos se produce de forma descentralizada, a través de una arquitectura comunicativa que incluye varios grupos de Facebook y eventos de cada una de las convocatorias en esta red social, una página web (democraciarealya.es) con un foro de discusión, y el uso de varias redes para la difusión del evento como son Facebook, Twitter, Tuenti o Youtube. Esto lleva a los primeros encuentros presenciales en las ciudades donde se materializa la organización de la manifestación, es decir, la manifestación también se organiza de forma analógica, pasando de la capa digital de las redes a las ciudades.

La riqueza de esta forma de organización en red no sólo convierte en un éxito la manifestación del 15M sino que consigue una alianza entre grupos e iniciativas, todas ellas de muy corto recorrido que, a través de una federación no formal y la manifestación como objetivo común, que bajo el lema "Democracia Real Ya. No somos mercancía en manos de políticos y banqueros", pone de manifiesto una lógica diferente respecto a las prácticas de los movimientos sociales previos con trayectorias más largas o de las organizaciones políticas más clásicas como los sindicatos. Se anticipa una nueva forma de movilización colectiva ante una situación de profunda crisis económica, política y de las formas de representación, donde las redes de comunicación serán un elemento fundamental para su desarrollo.

⁴⁹ El 20 de febrero de 2011.

⁵⁰ <https://www.facebook.com/groups/coordinacionciudadana/>.

⁵¹ En este enlace se encuentra la noticia publicada en Menéame el 2 de marzo de 2011 (<https://www.meneame.net/story/indignate-inminente-convocatoria-plataforma-coordinacion-grupos>). La noticia obtuvo 1642 meneos, lo que implica un gran impacto en las redes de la Plataforma desde sus inicios.

4.1.2 De la Ley Sinde a Nolesvotes

El 15 de febrero de 2011 se aprueba la Ley Sinde⁵² en el Congreso de los Diputados. Esta ley regula diferentes ámbitos (economía, vivienda, sostenibilidad,..) pero el elemento más polémico es el intento de regulación de las descargas en Internet, cuyo objetivo inicial es establecer una normativa de regulación de la red con capacidad de cierre de páginas web sin autorización de un juez, a través de un organismo propio promovido por las entidades de gestión de los derechos de la propiedad intelectual. Esta controvertida ley genera desde sus inicios⁵³ un gran movimiento en la red. El 2 de diciembre de 2009 se publica en Facebook el "Manifiesto en defensa de los Derechos fundamentales"⁵⁴, el cual alcanza más de 240.000 adhesiones, movidas por el rechazo a la posible aprobación de la ley. Un ejemplo del impacto de este manifiesto es su aparición en uno de los cables revelados por *Wikileaks* en 2010 (El País, 2010b), el cual informa sobre el seguimiento por parte del gobierno de los EEUU de los temas relacionados con la cuestión de los derechos de autor y el *copyright*.

La ley genera un movimiento de oposición muy fuerte en la red que se traduce en varias acciones a lo largo del año 2010, con campañas virales en red como la *lalistadesinde*⁵⁵ o *Xmailer*⁵⁶. Estas iniciativas llegan a uno de sus momentos más álgidos en diciembre de 2010 con varios ataques DDoS⁵⁷ dirigidos a las páginas web del PP, PSOE, CIU (los tres partidos favorables a la Ley Sinde) y la del Congreso de los Diputados, frente a su inminente aprobación. Twitter también se utiliza durante este período, tanto para mostrar su rechazo como para difundir las acciones planeadas, a través de los *hashtags* (HT) *#leysinde* o *#sindegate*, y la consecución de varios *Trending Topics* (TT) durante varios días, convirtiéndose en las tendencias del momento en la red social, mostrándose así la capacidad de manejo de las redes para la difusión y visibilización pública de un conflicto por parte de los participantes de este movimiento. Según C. Almeida (comunicación personal, 21 de julio de 2014) esta capacidad 'es algo que se experimenta a lo largo de todo el 2010, y hay un aprendizaje del uso de las redes sociales para protestar'.

Durante esos mismos días, se desarrolla una acción de cierre de las principales páginas de enlaces de descargas durante 12 horas, con la aparición del siguiente mensaje:

Si se aprueba la Ley Sinde, esta página desaparecerá. Internet será una tele más, al servicio del poder. Por la libertad de expresión en la Red, No a la censura. No a la Ley Sinde. No al cierre de webs (El Mundo, 2010)

⁵² Este es el nombre coloquial que recibió ya que fue una ley que abanderó la Ministra de Cultura Ángeles González-Sinde, pero el nombre oficial fue el de Ley 2/2011, de 4 de marzo de Economía Sostenible (LES).

⁵³ El 1 de diciembre de 2009 se hace pública una maniobra para introducir en el articulado de la LES una disposición final destinada a poder cerrar páginas web mediante una comisión administrativa, sin supervisión judicial (Almeida, 2012).

⁵⁴ <https://www.facebook.com/groups/manifiestoendefensadelaslibertades/>

⁵⁵ Esta iniciativa lanzada por el colectivo *Hactivistas.net* consiste en una lista de sitios webs, que individualmente se auto inculpan de enlazar enlaces de descarga a través de un *widget* que proporciona la propia iniciativa. Se sumaron a la iniciativa más de mil sitios web y se enviaron al ministerio de cultura como acto de protesta en marzo de 2010.

⁵⁶ Iniciativa lanzada en noviembre de 2010 por *Hactivistas* que consistía en el envío masivo de emails a los políticos que iban a aprobar la Ley Sinde. Se enviaron más de 735.000 correos electrónicos, provenientes de 2210 participantes, para que votaran contra esta polémica ley (Padilla, 2012).

⁵⁷ Ataque distribuido de denegación de servicio (*Distributed Denial of Service*) el cual se lleva a cabo generando un gran flujo de información desde varios puntos de conexión.

Buena parte de las páginas afectadas por la Ley Sinde⁵⁸, prestan su apoyo a estas iniciativas de protesta, y el cierre de webs no sólo consigue multiplicar el impacto y hacer mucho más visible el conflicto, sino que además las páginas web ‘desvían todo su tráfico a las iniciativas de protesta, porque estamos hablando de páginas que mueven millones de visitas diarias, que en un momento canalizan todo su tráfico a una protesta’ (C. Almeida, 2014).

Anonymous juega también un papel importante durante este periodo, especialmente en la difusión de vídeos en Youtube desde 2009 con una gran viralidad⁵⁹ y difusión, o en las acciones realizadas a finales de 2010, cuando se producen varios ataques DDoS coordinados por IRC⁶⁰, justo después de que Anonymous dé su salto mediático internacional con la *Operation Back*⁶¹ (Coleman, 2011). Otro momento significativo del movimiento contra la Ley Sinde tendrá lugar en febrero de 2011, cuando se convoca la 'Operación Goya' en la gala de los Premios Goya⁶², una convocatoria presencial de protesta, donde numerosos manifestantes se concentran en la entrada de dicha gala, con máscaras de Anonymous, para protestar contra la ley. Esta manifestación adquiere importancia en la medida que trasciende por primera vez el espacio digital, espacio en el que se habían ubicado la mayor parte de sus acciones, abriendo un precedente de lo que sucederá tres meses más tarde, con la manifestación del 15 de mayo. Esta movilización es seguida también a través de las redes con varias retransmisiones por *streaming* y un seguimiento importante en Twitter con los HTs #operaciongoya y #opgoya.

El 15 de febrero de 2011, el mismo día que se aprueba la Ley Sinde, se presenta públicamente NoLesVotes⁶³ (NLV a partir de ahora), una iniciativa que pide formalmente un voto de castigo contra PSOE, PP y CiU en las elecciones municipales del 22 de mayo de 2011, por haber aprobado dicha ley. Aunque seis días antes #nolesvotes ya había sido tendencia en Twitter (Almeida, 2011), no será hasta el día 15 que se presenta la web, el manifiesto y una wiki⁶⁴, cuando se articulará gran parte de la infraestructura organizativa y comunicativa de NoLesVotes. Así cierra su manifiesto:

No te pedimos el voto por ningún partido o ideología en concreto, sino que te informes para comprobar si existen alternativas políticas que quizás representan mejor tus ideas, y lo que los ciudadanos concebimos como democracia. La democracia no son los grandes partidos: la democracia eres tú, y millones como tú. Sin tu voto no son nada. En las próximas elecciones, NO LES VOTES (NoLesVotes, 2011).

NLV nace como una acción enfocada al espacio electoral, como voto de castigo a los partidos que aprueban la Ley Sinde (C. Almeida, 2014). NLV anticipa una clara reacción a la crisis política en un terreno de conflicto nuevo como es Internet. Bajo la premisa de ‘No

⁵⁸ Como por ejemplo SeriesYonkis, PeliculasYonkis, Cinetube o Divxtotal.

⁵⁹ Se entiende la viralidad como la capacidad de un contenido digital que a través de las redes consigue llegar a gran cantidad de gente en periodos muy cortos de tiempo.

⁶⁰ *Internet Relay Chat* es un protocolo de comunicación en tiempo real basado en texto, que permite debates entre dos o más personas, y es la tecnología de las populares salas de chat ampliamente extendidas en los años 90 y que se han seguido utilizando hasta la actualidad.

⁶¹ Operación que consistió en una serie de acciones DDoS como respuesta a este mismo ataques recibido por una empresa contratada por Bollywood, bajo la justificación de la vulneración de derechos de autor. Esta misma acción se llevó a cabo a principios de diciembre cuando Anonymous lanza un ataque DDoS contra *PayPal* y *PostFinance* por haber bloqueado las cuentas de *Wikileaks*.

⁶² Premios de la Academia de Cine Española.

⁶³ <http://nolesvotes.com>

⁶⁴ <http://wiki.nolesvotes.org>

hay nada que hacer con los partidos tradicionales' NLV se presenta como una 'toma de posición común frente a la censura de unos determinados partidos, desde el convencimiento que el mal es estructural' (C. Almeida, 2014).

No votaremos los partidos que han aprobado la #LeySinde #Nolesvotes (@X_net_, 15 de febrero de 2011, 24Rt)

NLV despliega en pocos días y a través de su wiki, una infraestructura comunicativa y organizativa descentralizada, sin una coordinación central, a través de más de 80 listas de correo, una wiki y el uso de las redes sociales. Teniendo en cuenta que toda su actividad se centra en la red, NLV llega a recibir más de 5 millones de visitas en muy poco tiempo (C. Almeida, 2014) por lo que se demuestra no sólo la centralidad de la red en la iniciativa sino también su éxito, donde se replican de manera autoorganizada varias decenas de nodos locales y autonómicos (NoLesVotes, 2011), que anticipan ya formas emergentes de organización en red. Algo similar ocurre durante esos días con Estado del Malestar, una iniciativa que nace en Sevilla a través de un evento en Facebook en el que se convoca a '... ciudadanos de todas las edades y con diversidad ideológica, pero con un denominador común: la indignación y el cabreo ante un sistema político y financiero por el que nos sentimos traicionados y que, en nuestra opinión, no da más de sí' (Estado del Malestar Madrid, 2011). El evento se replica en varias ciudades conformándose grupos locales que, como forma de protesta, se reúnen todos los viernes en algún punto de varias ciudades españolas.

NLV nace también como una expresión colectiva, un sentir común cada vez más generalizado sobre la crisis política. Según C. Almeida (2014) hay mucha gente que llega al mismo convencimiento de 'que el verdadero mal de este país es el bipartidismo, la corrupción estructural del bipartidismo'. En NLV, y al igual que en muchas de las iniciativas que nacen en este periodo, existe una gran heterogeneidad entre sus participantes, y aunque la mayor parte de sus participantes no vienen de trayectorias activistas previas, tienen 'un elemento común: una militancia previa por los derechos civiles en Internet' (C. Almeida, 2014).

¿Pero en qué medida NLV antecede al 15M y en qué medida forma parte de su proceso de formación? NLV aparece como convocante, en el primer manifiesto de la Plataforma de Coordinación de Grupos Pro-Movilización Ciudadana, de la manifestación del 15 de mayo de 2011. Según C. Almeida (2014) 'durante los primeros 15 días de NLV se toman contactos con la gente que está organizando el 15M y desde el primer momento se decide poner todo este tráfico de Internet a disposición del 15M'. Según Almeida hay una huella genética de NLV en el 15M; 'nos reconocemos inmediatamente, nos reconocimos en las calles pero antes en las redes'.

Esto supone un gran salto cualitativo en la fuerza, la amplitud, las temáticas y las herramientas de NLV, que permite expandir la lucha por las libertades en internet a una crítica al sistema de partidos en ámbitos no especializados:

Nos dimos cuenta de que al final lo que había sucedido con la Ley Sinde no era más que un síntoma, o una consecuencia de un problema más de fondo que tenía que ver con el bloqueo

del sistema, con la falta de representación de la población, con la sobrerrepresentación de los intereses partidistas, con la poca transparencia del sistema (J. Alonso, 2012)

Según la encuesta un 23,1% de los participantes del 15M fueron influenciados por el movimiento contra la Ley Sinde y por NLV a la hora de participar en el movimiento. No son pocas las voces que constatan esta relación cuando se afirma que ‘si miramos los antecedentes del 15M, es imposible ignorar cosas como NoLesVotes, o el movimiento contra la Ley Sinde’ (S. Salgado, 2014).

Otro análisis muestra cómo el 31% de los usuarios en Twitter que usaron el HT #spanishrevolution durante la explosión del 15M, lo habían hecho con anterioridad a través del HT #nolesvotes (Toret et al., 2015, p. 60). A continuación se analiza de manera estructural⁶⁵ la red de *likes*⁶⁶ o ‘me gusta’ de la página de Facebook⁶⁷ de NoLesVotes⁶⁸ donde se han detectado las diferentes comunidades existentes a través de la medida de la modularidad, obteniendo el siguiente grafo:



Figura 8: Red de likes de la página de Facebook de NLV.

Aunque el grafo está realizado en 2014, la mayor parte de la actividad de la página se concentra en 2011. En la Figura 8 se observan las diferentes comunidades de la red. En primer lugar se destaca la comunidad principal (amarillo), con un 51,3% de los nodos, que corresponde principalmente al 15M, donde se destacan páginas de Facebook tan importantes como DRY, JSF, SpanishRevolution o Attac España. En segundo lugar está la comunidad *Occupy*⁶⁹ (rosa) con un 19,87% de los nodos. Atendiendo la estrecha relación

⁶⁵ Se ha realizado un análisis de redes a partir de la *app* de Facebook *Netviz*, que permite extraer las relaciones de *likes* entre páginas con un nivel de profundidad 2, lo cual significa que no sólo dibuja la red de las páginas que JSF le ha hecho “Me gusta”, sino al conjunto de “Me gustas” de todas las páginas que tienen una relación directa con JSF. El tamaño de los nodos corresponde al grado de entrada.

⁶⁶ Una de las propiedades de las páginas de Facebook es que permiten establecer relaciones de *like* entre ellas para indicar que a una página ‘le gusta’ otra página, y eso permite una circulación de los contenidos publicados por cada una de las páginas, por la red de páginas que se establece.

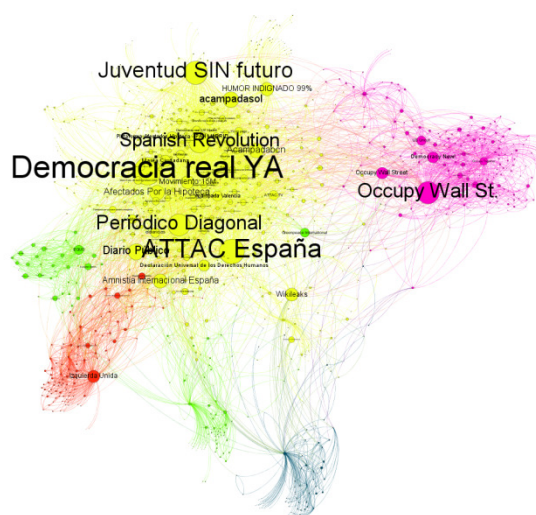
⁶⁷ La red de *likes* son de una profundidad 2, lo que indica que está formada por el conjunto de páginas que la página origen les ha hecho un *like*, así como las relaciones de *like* de estas con el conjunto de páginas.

⁶⁸ <https://www.facebook.com/nolesvotes>

⁶⁹ El movimiento *Occupy* emerge públicamente en septiembre de 2011, pero desde sus inicios se conecta con el movimiento-red 15M.

entre el 15M y el movimiento *Occupy* en Estados Unidos, un 70% de la red está formada por páginas estrechamente relacionadas con el 15M y *Occupy*, lo que indica de nuevo esta estrecha relación de NLV con el resto de grupos e iniciativas del 15M. Finalmente, se destacan tres comunidades correspondientes a tres formaciones políticas; Equo (verde) con un 11,91%, Izquierda Unida (rojo) con un 9,04% y el Partido Pirata (azul oscuro) con un 7,88% de los nodos. Estos resultados concuerdan con la propia iniciativa de pedir el voto para los partidos que no votaron la Ley Sinde para las elecciones municipales de 2011, llamada que se extenderá también a las elecciones generales de noviembre del mismo año.

El movimiento de oposición a la Ley Sinde primero y después NLV, son experiencias donde mucha de la gente que luego participará en el 15M empieza a politizarse y a preocuparse por la política, ‘...le quitaban las descargas de las series a la gente, y a partir de allí empiezan a entender cómo funcionaba el sistema político’ (M. G. Franco, comunicación personal, 7 de julio de 2014). Otro ejemplo es la cantidad de gente que siguió la votación de la Ley Sinde cuando se aprobó, dónde ‘para mucha gente era la primera vez que veía el Congreso o tenía algún interés por lo que pasaba ahí, y a partir de allí empezó todo el interés de la gente’ (M. G. Franco, 2014).

Durante el periodo 2006-2011 se genera una masa crítica al calor de las luchas por un Internet libre y neutral (Toret et al., 2015, p. 53). El conjunto de prácticas y formas de acción en red desarrolladas durante el periodo de fuerte oposición a la Ley Sinde, constituyen algunos ejemplos de los aprendizajes concretos respecto a las formas de acción, y de cómo cambian la construcción y articulación de las formas de protesta y acción colectiva, la formación de construcciones de la identidades colectivas y, la construcción de los significados, que marcarán por completo la formación y explosión del 15M. Por lo tanto, se puede constatar que se trata de un aprendizaje político que parte de la propia experiencia y que a la vez, marcará un nuevo estilo de hacer la política. La centralidad de la cultura del hacer⁷⁰ marca un tipo de formas de acción muy vinculado a la cultura digital. NLV proporciona una herramienta colaborativa como es la wiki, de dónde saldrán muchos nuevos grupos de forma descentralizada y autónoma, con un proceso de organización no intermediado por nadie. Esto cambia las prácticas políticas, donde no solo existe una politización a partir de lo concreto, sino que cada participante deviene parte activa en la medida que decide implicarse a participar de formas de acción muy concretas (ya sea a través del envío de mails masivos, participando en la ‘listadesinde’, o utilizando los HTs del movimiento en Twitter). Se abre por primera vez el debate sobre las formas de participación, y no solo se amplían los repertorios de formas de acción, sino que se desdibuja la frontera del formar parte de algo colectivo, ya que se adscribe a la participación en el proceso siendo el rango de formas de participación de una gran amplitud.

Finalmente, y como elemento central de cierre del presente apartado, se apunta la centralidad de Internet durante este periodo, como una de las principales características de NLV. El movimiento contra la Ley Sinde nace y crece en Internet, y si bien se da algún episodio en el cual sí existe algún tipo de manifestación presencial, como la *Opgoya*, en general la mayor parte de la actividad tiene lugar en el espacio de las redes digitales. Paralelamente se abre en la red el debate sobre los límites de las formas de acción colectiva

⁷⁰ Uno de los lemas iniciales de NLV fue ‘No propongás, haz’ (NoLesVotes, 2011).

y su incapacidad de trascender el espacio digital. La convocatoria del 15M aparece en este contexto y a la vez como desafío a estos límites, generando nuevos espacios híbridos entre el espacio físico y el digital.

4.1.3 Juventud Sin Futuro

El 7 de abril de 2011 aparece Juventud Sin Futuro (a partir de ahora JSF) en una manifestación en Madrid con la participación de más de 6000 personas, bajo el lema "Juventud Sin Futuro, Juventud Sin Miedo" (AAVV, 2011). La manifestación sigue la estela de los movimientos emergentes en Europa, tales como '*Uk uncut*' en Inglaterra contra los recortes sociales, '*Generação a rasca*' en Portugal contra la precariedad laboral o la transformación política de Islandia conocida como 'revolución silenciada'. Uno de los antecedentes más claros de esta convocatoria es la 'primavera árabe' como 'una fuerza contagiosa de esas revueltas que inspira a muchas personas a creer que era posible rebelarse' (Toret, 2012). De esta manera JSF aparece como una novedad en la esfera pública y con un significativo impacto tanto en los medios como en las redes sociales (Errejón, 2011a).

JSF nace a finales del 2010, con claras influencias de las luchas anti-bolonia y VdeVivienda, con la idea de 'juntar a todo lo poco que quedaba del movimiento estudiantil, que venía de una época de reflujo después de que el plan Bolonia se impusiera' (P. Padilla, comunicación personal, 8 de julio de 2014), pero promovido por estudiantes que tienen la idea de plantear una movilización distinta. De esta manera 'la manifestación del 7 de abril se organiza como un pequeño revulsivo' (E. Fernández, comunicación personal, 8 de julio de 2014).

La manifestación del 7 de abril es diferente a sus precedentes, en la medida que conecta con un nuevo imaginario de la indignación y de una respuesta afirmativa, con lemas como 'No tenemos futuro, pero tampoco tenemos miedo'. También el lema 'sin casa, sin curro, sin pensión' expresa la situación de vulnerabilidad generalizada de una juventud cada vez más afectada por las crisis, conectando con un sujeto joven muy amplio, en la medida en que interpelaba a sujetos no representados como tales por los partidos y los sindicatos (Errejón, 2011a, p. 72), y 'sin miedo' aparece como motor de la movilización, y que luego será utilizado en la explosión del 15M. Al mismo tiempo, el uso intensivo de las redes sociales para difusión de la manifestación los días previos, multiplica el efecto vírico, donde 'Facebook, Twitter, YouTube echan humo con la imagen de Juventud Sin Futuro llamando a la manifestación' (Bermejo, 2011), y el aprovechamiento del impacto mediático a través de la resonancia que tuvo la manifestación en los medios.

Dicha manifestación abre una posibilidad que apunta a nuevas movilizaciones, y enseguida conecta con la convocatoria del 15 de Mayo de Democracia Real Ya (DRY) aprovechando el éxito de la manifestación como impulso para la nueva convocatoria de mayo.

Encontramos que la cosa tenía tirón y a partir de allí, como sabíamos que existía la manifestación del 15M, no sabíamos muy bien de donde procedía pero compartía un poco el espíritu de lo que nosotros creíamos que estábamos haciendo, pues nos lanzamos también a convocar la manifestación del 15M y utilizamos el tirón mediático que había tenido la repercusión de la manifestación del 7 de abril para intentar impulsar la manifestación del 15M (E. Fernández, 2014).

Y es que la interconexión entre ambas iniciativas a partir de esa fecha sólo hace que estrecharse. JSF asume la convocatoria del 15M y se suma, participando en las reuniones de preparación y poniendo a disposición de DRY y de la organización de la manifestación, algunos saberes y haceres que tenían acumulados a partir de la experiencia de JSF. (P. Padilla, 2014). Este es uno de los elementos por los cuales los participantes de JSF vivirán la manifestación del 15M como propia, ‘a pesar de que la iniciativa venía de otra gente que no conocíamos y que después fuimos entrando en contacto con DRY’ (E. Fernández, 2014).

El análisis de la red de *likes* de la página de Facebook de JSF, muestra una red⁷¹ formada por 1005 nodos (páginas de Facebook) y 14921 enlaces, que a diferencia de NLV, presenta unas comunidades detectadas por modularidad pertenecientes a grupos vinculados al 15M. En la Figura 9 se observan las cinco comunidades, siendo la del 15M (amarilla) la principal, conformada por JSF, DRY, SpanishRevolution entre otras páginas y, ocupando un 44,28% de los nodos. La segunda comunidad corresponde a las acampadas y asambleas de barrio (naranja), con un 23,48% de los nodos, la tercera que corresponde básicamente a diferentes páginas de Attac y distintos nodos de *Uncuts* (Portugal, UK, US,...) (azul claro) con un 11,34% de los nodos. La cuarta comunidad corresponde a un conglomerado conformado por varias páginas relacionadas con grupos contra los recortes(rojo) con un 10,85% de los nodos. Finalmente, destacar la comunidad de la PAH (verde), con un 10,05% de los nodos.



Figura 9: Red de likes de la página de Facebook de JSF

Este análisis plantea diversas cuestiones. En primer lugar está la centralidad de JSF en la comunidad 15M de la Figura 9, donde también se encuentra DRY, Spanishrevolution o la comunidad de las acampadas y asambleas, hecho que constata la interrelación de una iniciativa previa al 15 de mayo con el conjunto de iniciativas que emergen a partir de mayo de 2011. La segunda cuestión es la relación de JSF con otros grupos de activistas en Europa (como Londres o Portugal), principalmente relacionados con el movimiento estudiantil contra los recortes. Esto a la vez muestra el carácter transnacional de las

⁷¹ La red está filtrada, y solo se muestran los nodos fuertemente conectados a la componente principal.

conexiones entre grupos en la escala europea. La tercera cuestión está relacionada con la diversidad de comunidades con las que interacciona JSF, como por ejemplo la PAH, lo que expresa el amplio universo de iniciativas colectivas e interacciones múltiples que se darán tras la explosión y evolución del 15M.

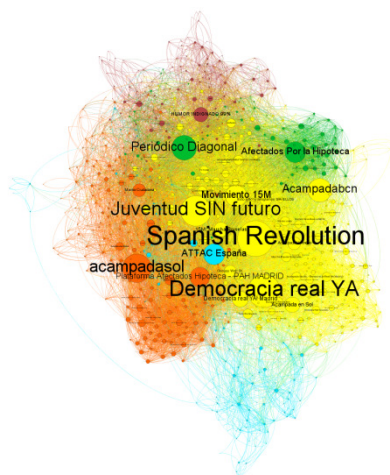
4.1.4 Democracia Real Ya

Desde sus inicios, DRY sigue una dinámica que irá de la red a las calle. Uno de sus principales rasgos gira en torno a su capacidad de difusión y multiplicación en más de 60 ciudades en un periodo tan corto de tiempo, y con altos niveles de participación. Experiencias similares, como Estado del Malestar o NoLesVotes generan dinámicas emergentes de participación y organización colectiva en red, pero no es hasta el crecimiento de DRY ante la convocatoria de la manifestación del 15 de mayo, cuando se empieza a visibilizar una dinámica autoorganizada y emergente que marcará las formas de acción y organización del movimiento-red.

A partir de abril, la campaña de DRY, con los lemas ‘No somos mercancía en manos de políticos y banqueros’ y ‘toma la calle’, se multiplica en un complejo entramado de conexiones entre individuos, grupos y tecnologías. De manera muy veloz se va incorporando gente nueva a la dinámica de participación, proponiendo, organizándose en sus respectivas ciudades y pueblos, formando grupos locales para preparar la movilización del 15M (Toret, 2012). DRY rápidamente conecta con otros grupos e iniciativas como la Plataforma de Afectados por la Hipotecas (PAH), JSF, Estado del Malestar, Anonymous, o NLV, todas ellas con trayectorias relativamente cortas y operando de manera más o menos simultánea. Esto permite sincronizar rápidamente su actividad a través de una suerte de federación no formal ya presente desde finales de febrero. Pero ¿cuáles son las características de esta dinámica emergente de organización? ¿Cuáles son sus rasgos distintivos respecto a otros movimientos sociales previos?

En primer lugar está la *centralidad de la redes digitales* en sus orígenes. DRY nace en Facebook y a los pocos días abre una página web en la que se incluye un foro, que se utiliza como espacio de debate y discusión hasta la manifestación del 15M. Pronto se empiezan a crear nuevos grupos en Facebook especializados con funciones concretas (comunicación, diseño, propuestas post15M,...), así como grupos locales. En seguida se empieza a usar Twitter y Youtube para extender la convocatoria de manifestación, así como la red social Tuenti para extender el mensaje de la convocatoria de manifestación, e incluso se habilitan canales de mensajería instantánea IRC (Monterde, 2011c). La dinámica de multiplicación en las redes genera la articulación de un gran número de blogs, grupos y personas que habían participado previamente en la lucha contra la Ley Sinde y que gradualmente se van añaden a la difusión de la convocatoria. Las redes no solo permiten difundir mensajes de manera masiva sino que generan un espacio desintermediado para la acción colectiva. Esto facilita el paso de simpatizar con la campaña a formar parte de ella, rompiendo la frontera entre admirar un proceso e incorporarse activamente en él (Toret, 2012).

La segunda cuestión fundamental y en estrecha relación con la primera, es la *existencia de un espacio transversal de participación* donde resulta relativamente sencillo participar a través de

herramientas ampliamente difundidas y extendidas a lo largo y ancho de la sociedad, como por ejemplo Facebook. También existe una amplia gama de modalidades de participación a una dinámica colectiva ya sea en el foro de DRY, subiendo un video en Youtube, participando en las reuniones de los grupos locales, o escribiendo en un blog contribuyendo a la difusión de la manifestación del 15 de mayo. Este hecho genera también que gente con trayectorias muy diferentes se encuentre participando en un proyecto conjunto sin una necesaria experiencia activista previa. En este sentido, ‘más del 50% de las personas que participaban en DRY (Sevilla) era su primera experiencia, y el resto eran de Estado del Malestar o sea casi nuevo, y mucha gente del movimiento estudiantil’ (F. Jurado, comunicación personal, 21 de julio de 2014). El lenguaje usado en DRY desde sus inicios refuerza este espacio abierto y transversal de participación donde las redes hacen circular gran parte de los contenidos difundidos. La voluntad colectiva de intentar hacer comprensible el mensaje y que llegue a sectores muy amplios de la población aparece como central en las formas de comunicación de DRY y de esta manera empieza su manifiesto:

Somos personas normales y corrientes. Somos como tú: gente que se levanta por las mañanas para estudiar, para trabajar o para buscar trabajo, gente que tiene familia y amigos. Gente que trabaja duro todos los días para vivir y dar un futuro mejor a los que nos rodean.

Unos nos consideramos más progresistas, otros más conservadores. Unos creyentes, otros no. Unos tenemos ideologías bien definidas, otros nos consideramos apolíticos... Pero todos estamos preocupados e indignados por el panorama político, económico y social que vemos a nuestro alrededor. Por la corrupción de los políticos, empresarios, banqueros... Por la indefensión del ciudadano de a pie. (DemocraciaRealYa, 2011)

Esta presentación interpela de una forma abierta a un amplio grupo de gente al poner el foco en la preocupación e indignación respecto a la situación política, económica y social. La conexión permanente entre los espacios de participación, se acompaña de la necesidad de mantenerlos transversales para poder interpelar a gente muy diferente, pero que comparte una diagnosis muy crítica sobre la situación política de 2011 en España.

En tercer lugar, a la combinación del uso intensivo de las redes junto a la generación de un espacio transversal de participación, se le añade *la movilización emocional* que se produce a medida que el proceso va creciendo y difundiéndose. La campaña en redes de DRY tuvo la capacidad de generar un estado de ánimo colectivo, un clima de participación, de alegría contagiosa y envolvente (Toret, 2012).

Finalmente, e igual que en los dos casos anteriores, se analizan la red de *likes* de la página de DRY en Facebook. La red está formada por 1054 nodos y 30953 enlaces, por lo que al tener el doble de enlaces y un número similar de nodos que la red de JSF, ya se observa una red mucho más cohesionada.



Figura 10: Red de likes de la página de Facebook de DRY

El análisis de comunidades por modularidad nos muestra tres comunidades: la primera y con un 51,14% de los nodos está la comunidad de DRY, que es la que corresponde a las principales páginas del 15M (amarilla) (DRY, JSF, Movimiento 15M, Spanishrevoution,...), junto a la comunidad violeta que corresponde a nodos locales de Acampadas y DRY, formada por el 30,65% de los nodos. Por último, la comunidad *Occupy* (Azul claro) y que corresponde a un 18,22% de los nodos de la red. Este grafo nos muestra la fuerte cohesión existente entre iniciativas tanto previas a la manifestación (JSF), como posteriores a la manifestación (Acampadas y *Occupy*). A diferencia de las otras redes analizadas, no existe tanta variedad de comunidades (al sólo haber tres y fuertemente cohesionadas), lo que no excluye que cada una de las tres comunidades tenga una gran cantidad de páginas diversas.

La formación del 15M consigue romper el estado de aislamiento, impotencia y depresión que la crisis económica había extendido entre la población y logra transformar el miedo-ambiente en una potencia-ambiente. Esta situación trae un nuevo aire que convertirá a la crisis económica y social en algo intolerable. La manifestación del 15 de Mayo modificó súbitamente la relación entre lo tolerable y lo deseable de la sociedad española (Toret, 2012).

4.1.5 Uso de las redes los días previos al 15M

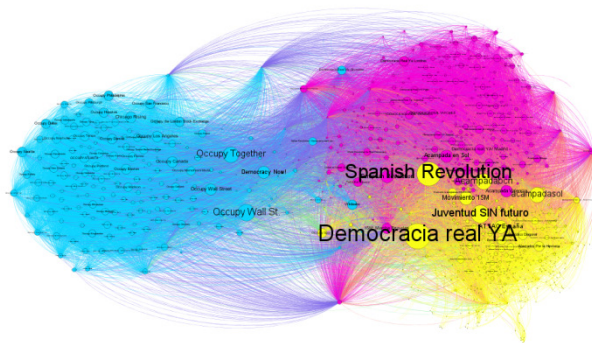
Otra de las características que merecen especial atención en el análisis de la formación del 15M es el uso intensivo de las redes los días previos a la manifestación. Durante el mes de abril la actividad en las redes se concentra en los grupos de Facebook y en el propio evento que llega a acumular más de 44.000 personas que confirman que asistirían al evento en la misma red social y 30.000 posibles asistentes, junto a las 60 convocatorias locales para la manifestación⁷². A lo largo del mes de abril, circula un remarcable volumen de mensajes en Twitter, a través de los HTs #democraciarealya, #15mayo, #nolesvotes o #malestar, por ejemplo:

Súmate al reto Democracia real ya. Toma la calle el 15 de mayo [...] #democraciarealya #15mayo (@democraciareal, 24 de abril de 2011, 16Rt).

⁷² <https://www.facebook.com/events/170278529687744>

alguna duda sobre el #15mayo ? escribenos a contacto@democraciarealya.es #democraciarealya #malestar #nolesvotes (@democraciareal, 16 de abril de 2011, 3 Rt).

Se difunden una gran cantidad de videos a través de la plataforma Youtube, con una amplia difusión. Por ejemplo, mencionar el video de amarokise (2011) con más de 30.000 visitas, lanzado el 15 de abril de 2011. En el vídeo, cuyo objetivo central es convocar la manifestación del 15 de mayo desde DRY, aparecen imágenes de la manifestación del 7 de abril de JSF, también imágenes contra la Ley Sinde, de Anonymous e incluso se alude a la cuestión de la vivienda, elementos todos ellos que corroboran de nuevo la relación existente entre las diferentes iniciativas colectivas analizadas en esta sección.

Durante las semanas previas a la manifestación del 15 de mayo, se aprecia una notable actividad en las redes, dirigida a difundir la manifestación, a través de la producción de contenidos audiovisuales, evento de Facebook y *tweets* con mensajes de convocatoria. La circulación de información también se centra en la organización del evento, a través de los grupos de Facebook, las listas de correo o los blogs (Monterde, 2011c, p. 76). Paralelamente se observa un destacable silencio mediático en cuanto a la cobertura previa de la manifestación (Serrano, 2012). Son escasas las noticias encontradas en medios de comunicación masivos, pudiendo destacar uno de los pocos artículos publicados en un blog de La Vanguardia, en el cual se ofrece un recorrido por los principales antecedentes a la convocatoria, que van desde Túnez y Egipto hasta NoLesVotes, junto a un itinerario por las principales iniciativas aparecidas entre febrero y mayo de 2011 y su relación con la red y la calle (Sandiumenge, 2011). En la Figura 11 se puede observar el número de noticias relacionadas con el 15M73 que aparecen en los medios españoles en el período comprendido entre abril y mayo de 2011, pudiéndose observar que no existe prácticamente ninguna referencia hasta el mismo 15 de mayo. Para ampliar este dato, y según las anotaciones del trabajo de campo, destacar que en la rueda de prensa que se realiza el 11 de abril de 2011 para convocar a la manifestación en Barcelona organizada por el nodo local de DRY, se invita a todos los medios de comunicación, pero tan solo asiste un periodista como delegado de un medio local de la ciudad. Hecho que permite constatar también el silencio mediático al que se hacía referencia al inicio del párrafo.

⁷³ Noticias que contenían la palabra "indignados" o "democracia real ya" que fueron los términos que inicialmente se utilizaron los medios de comunicación tradicionales.



Figura 11: Evolución del número de noticias en España con la palabra "indignados" o "democracia real ya" entre abril y mayo de 2011 según Google Trends

Ante la falta de cobertura mediática, se recurre a las redes con el objetivo de difundir masivamente la manifestación y llegar al máximo número de personas posible. Durante los días previos y de forma organizada, se utilizan los Trending Topic (TT) de Twitter como herramienta para ese fin. Primero se acuerdan los HTs en los grupos de Facebook, posteriormente se abre un Pad en el cual figuran instrucciones y un listado de posibles tweets. Se intenta que los HTs elegidos sean apropiables, en el sentido que puedan conectarse con el resto del tweet. Con esta dinámica comunicativa se consigue posicionar varios HTs como TT durante los días previos a la manifestación: #15M (10/05/2011), #15Mfacts⁷⁴ (11/05/2011), #tomalacalle (12/05/2011), #15M #prensa15M⁷⁵ (13/05/2011), #alacalle15M y #15Mpasalo⁷⁶ (14/05/2011), #15m, #15mani y #spanishrevolution. En la Figura 12 se observa un ejemplo de pad⁷⁷ usado para el lanzamiento de los HTs el día 13 de mayo (#tomalacalle y #15N). En la parte de arriba del Pad se pueden observar unas mínimas instrucciones y algunas indicaciones sobre el objetivo. En la parte inferior aparece un listado de propuestas de *tweets*.

⁷⁴ La etiqueta 'facts' se utiliza popularmente en la red social cuando se invita hablar de un tema concreto con cierta sátira, como por ejemplo este *tweet* que decía "Vamos! seguimos necesitando vuestro humor e ingenio para seguir siendo TT #15mfacts" (@democriareal, 11 de mayo de 2011, 11 Rt).

⁷⁵ Este HT fue utilizado como estrategia para presionar a la prensa para que informara de la manifestación.

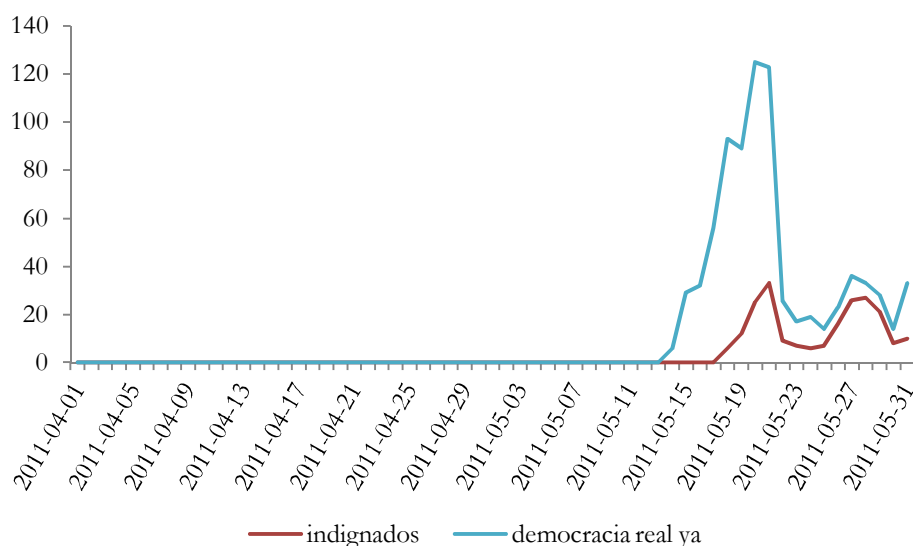
⁷⁶ Existe una relación entre este HT y el "pásalo" de 2004 durante la vigilia de las elecciones generales, después de los atentados en Atocha, por lo que después se ha conocido como "la noche de los SMS".

⁷⁷ <http://piratepad.net/laboratoriotweetDRY>



Figura 12: Pad en el que se organiza el lanzamiento de los HT #tomalacalle y #15M el 13 de mayo de 2011 consiguiendo hacer tendencia (TT) en la red social Twitter.

En este caso se propone el HT #tomalacalle como respuesta a los motivos por los cuales se debe salir a la calle el 15M. Si se observan los mensajes listados en la parte inferior del Pad, se advierten algunos de los motivos y/o temáticas propuestas para los tweets, como el paro, la crisis, la corrupción, la vivienda, cuestiones relacionadas con Internet, e incluso una referencia a Islandia.

Para cerrar el presente apartado, recalcar el uso intensivo de las redes sociales e Internet durante los días previos a la manifestación, tanto para la difusión de la manifestación como para la organización de la misma, coordinándose gran parte de las acciones llevadas a cabo durante esos días a lo largo de más de 60 ciudades en las cuales se desarrollaran multitudinarias manifestaciones el 15 de mayo de 2011, pese a la poca cobertura mediática.

4.1.6 Síntesis y discusión

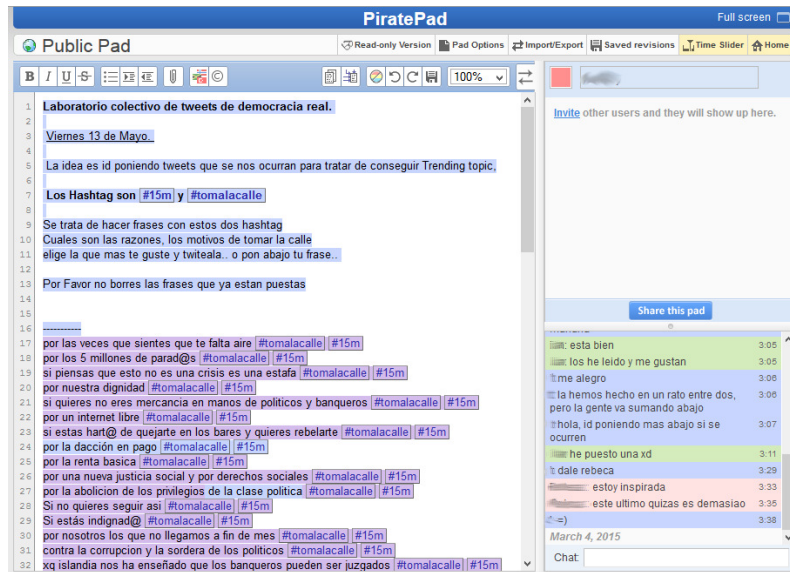
Para entender el contexto en el cual emerge el 15M es imprescindible tener en cuenta sus antecedentes. Estos se conforman por , movimientos previos en España, movimientos internacionales como la primavera árabe o la revolución Islandesa, las luchas globales por la libertad de expresión e Internet y alguna de sus expresiones como *Wikileaks* o *Anonymous*, junto a la situación de crisis económica, política y social, y el desarrollo de las comunicaciones en España. Este conjunto de referencias adquieren ya un protagonismo significativo durante lo que se ha llamado la formación del 15M, periodo que no se puede entender sin aproximarse a todos los elementos analíticos que entran en juego.

En primer lugar, y como uno de los elementos que hacen del movimiento-red un caso singular y único, existe una clara relación entre el 15M y las luchas contra la Ley Sinde y por la defensa de la neutralidad de la red que se desarrollan en España entre 2009 y 2011, siendo NLV una consecuencia directa de esta lucha. El 15M en su fase de formación, ya canaliza parte del sentir de una generación que empieza a movilizarse en Internet, en parte, a través de las redes sociales online. Esta trayectoria no sólo marca el tipo de prácticas y las

formas de acción, sino también la cultura que lleva asociada estas formas de acción y organización en red.

En segundo lugar y en estrecha relación con el razonamiento anterior, el 15M nace en Internet, nace en red, y su origen está en las redes (C. Almeida, 2014) y un tiempo después se materializa, primero en encuentros presenciales en las ciudades y después en la propia manifestación. Así, y respecto a las prácticas de comunicación y organización de otros movimientos sociales, el 15M, en su fase de formación, innova en las formas de organizarse y comunicar a través de la red. Como se ha observado se usan múltiples canales de comunicación, como las redes sociales online⁷⁸, pero también foros, Pads e incluso canales de IRC (Monterde, 2011c, p. 81). La reducción de los costes de participación con las redes sociales y la comunicación en red ha sido ampliamente estudiado (Earl & Kimport, 2011). Pero más allá de esta aproximación, la dinámica colectiva estudiada permite una descentralización de la organización, que posibilita la multiplicación de los grupos locales y reparte de manera orgánica las tareas concretas tanto en DRY como en NLV, lo que genera altos niveles de autonomía de los grupos. También la circulación de contenidos para difundir la manifestación se produce de forma orgánica, sin existir una autoridad central que valide los contenidos finales que se utilizan para difundir. En definitiva pues, se observa un proceso de desintermediación de la acción colectiva, no existiendo una autoridad central que medie entre sus participantes y el resto de la sociedad, y lo cual genera dinámicas de autonomía en las formas de comunicación, organización y acción colectiva. Esto, a su vez, genera dinámicas emergentes de autoorganización, en la medida que existe una dinámica de acción conjunta más allá de las partes o los grupos o los individuos que participan, y que se desarrolla en profundidad en la siguiente sección.

Según Bennett & Segerberg cuando la gente que sigue caminos personalizados para la acción concertada está familiarizada con las prácticas de las redes sociales en el día a día y tienen acceso a las tecnologías que van del móvil al ordenador, están familiarizados con una lógica diferente de organización, lo que llaman la lógica de la acción conectiva (Bennett & Segerberg, 2012a, p. 752). Esta lógica se explica por la desintermediación de la relación con la acción, así como la circulación de contenidos que son fácilmente identificables y reconocibles a través de mensajes muy concretos que sitúan a la persona interpelada como protagonista de la acción. En este sentido 'Toma la calle' o 'No les votes' podrían ser ejemplos claros de esta lógica de acción.

Otras aproximaciones analíticas que se han acercado a una visión más compleja de la formación del 15M, plantean que durante este periodo se gesta una masa crítica como resultado de las luchas por la libertad en Internet y de la difusión y popularización masiva de prácticas tecnopolíticas, combinado con una situación de crisis económica que se proyecta en una crisis general de las instituciones de la representación política (Toret et al., 2015). La generalización de estas prácticas permite el desarrollo de una serie de repertorios de acción (Tilly, 2008) que se extienden y se hacen más accesibles a capas más amplias de población.

⁷⁸ Cabe apuntar que en los movimientos sociales tradicionales, había fuertes reticencias con el uso de las redes sociales corporativas para la organización política.

Finalmente, se entra en el debate sobre el carácter espontáneo del 15M y el papel de Internet en su formación. Manuel Castells (2012) apunta a dicho carácter en las génesis de los movimientos emergentes como el 15M, ‘desencadenados por una chispa de indignación’ (Castells, 2012b, p. 214). Aunque se pueda argumentar el carácter impredecible de las acampadas y del efecto casi sorpresa de la multitudinaria participación en la manifestación del 15 de mayo, es fundamental tener en cuenta su recorrido previo a través de los antecedentes y el contexto concreto en el cual se da la emergencia, y atender al periodo de formación. Esto permite entender la explosión, ya que de nuevo se deberá recurrir a la complejidad analítica que contemple el conjunto de factores que se combinan para dar lugar a un acontecimiento impredecible. No será hasta la próxima sección en la que se analice en detalle cómo se produce la explosión, pero lo que sí se puede constatar es que desde la formación del 15M hasta la manifestación del 15 de mayo de 2011 se generan las condiciones necesarias de posibilidad para que emerja un acontecimiento como será la manifestación y las posteriores acampadas. En esta nueva fase, Internet también jugará de nuevo un papel central, por lo que se podría afirmar que existe una acumulación de experiencia y de conexiones gracias a las redes que contribuirán a la explosión del 15M. Por lo tanto, y con el objetivo de arrojar luz sobre las transmisiones existentes entre la formación del 15M y su explosión, se plantea la idea de *impredecibilidad* frente a la espontaneidad, y la de *restructuración o recomposición del sistema*, en la medida que a partir de la explosión del 15M nuevas iniciativas colectivas y grupos aparecen en la arena de conflicto, transformando al propio 15M respecto el planteamiento y articulación durante la etapa de formación.

4.2 Explosión del 15M. Análisis de un acontecimiento aumentado

4.2.1 Del evento al acontecimiento

En esta sección se lleva a cabo una aproximación a la fase de explosión del 15M a partir de diferentes dimensiones de análisis, con el objetivo de comprender los aspectos principales que entran en acción durante dicho periodo, comprendido entre el 15 de mayo y el 19 de junio de 2011, y que se caracteriza por concentrar gran parte de la actividad de las acampadas en las principales ciudades del país. Igual que en la fase de formación, será necesario un multi-enfoque, no existiendo una sola explicación sobre por qué y cómo estalla el 15M, teniendo que recurrir a la combinación de explicaciones. Se combinan así análisis entorno los motivos que llevan al estallido del 15M y su rápida proliferación, las formas de acción y organización en red, el papel de las emociones durante ese periodo, o el lenguaje utilizado, así como la articulación de los principales mensajes lanzados o el tipo de narrativas ligadas a las plazas. El análisis sobre las prácticas comunicativas, las herramientas de comunicación y su uso intensivo se analiza en detalle en la sección 3 del presente capítulo. Finalmente, se apuntan las contribuciones del movimiento-red al análisis de los movimientos y lo que abre este acontecimiento aumentado.

Como ya se ha explicado en la sección anterior, el 15 de mayo de 2011 más de 60 ciudades se manifiestan bajo el lema común "No somos mercancía en manos de políticos y banqueros", "Toma la Calle" y "Democracia Real Ya", con una participación de más de 130.000 personas, según el comunicado de prensa de DRY⁷⁹, una semana antes de las elecciones municipales y autonómicas de algunas comunidades. A partir de ahí, esa misma noche un grupo de poco más de 40 personas decide quedarse a dormir en la plaza del Sol en Madrid. La noche siguiente el número asciende a 250 personas, siendo desalojadas esa misma madrugada por parte de la policía. Ese mismo día y en paralelo, comienzan las acampadas en Barcelona, Málaga, Valencia, Granada, Sevilla, Bilbao y Zaragoza. De esta manera, las acampadas se extienden alrededor de más de 120 ciudades en España y 700 a nivel global. La noche del 20 al 21 de mayo, ante la prohibición de la Junta Electoral Central de mantener dichas acampadas, se organizan concentraciones multitudinarias en todas ellas. A partir de aquí, las plazas cobran vida propia, se empiezan a configurar las formas de organización, los documentos de mínimos, las asambleas periódicas, las actividades públicas, etc. El 27 de mayo tiene lugar un intento de desalojo de la Acampadabcn de la plaza Catalunya, y se dan varios episodios de violencia policial cuando el Ayuntamiento de Barcelona decide desmontar la plaza, conformándose como uno de los episodios más relevantes de la explosión. a Durante la misma mañana, los participantes de la acampada retoman la plaza y esa misma tarde vuelve a estar prácticamente reconstruida. A partir de ahí, las acampadas se prolongan hasta principios de junio: Acampadabcn (6 de junio), AcampadaSol (12 de junio) o Sevilla (19 de junio). El 19 de junio se convoca la manifestación contra el pacto del euro en la cual se manifiestan más de 200.000 personas en todo el país (El País, 2011a). El día siguiente se inician las marchas populares indignadas, las acampadas se trasladan a los barrios y se constituyen las asambleas del 15M. Durante el mes de julio, agosto y septiembre se producen varias manifestaciones multitudinarias (la llegada de las marchas a Madrid, la manifestación contra la reforma de la constitución, o manifestaciones por la educación y la sanidad, por el derecho a la vivienda, etc.) hasta llegar al 15 de octubre de 2011 con la manifestación convocada bajo el lema "unidos por un cambio global". Teniendo en cuenta la cantidad de movilizaciones que se generan en este periodo, se ha decidido acotar la fase de emergencia del 15 mayo hasta el 19 de junio, coincidiendo con el levantamiento de las principales acampadas y la descentralización hacia los barrios en las grandes ciudades como Madrid o Barcelona.

Una de las preguntas que se formulan en esta investigación es ¿Qué es lo que genera la explosión del 15M? ¿Porque el 15M crece y se multiplica tan rápido? El éxito de la manifestación del 15 de mayo genera un estado de emoción colectiva que desborda cualquier expectativa previa, cosa que suscita el deseo de mantener esa emoción y darle continuidad. En ese factor radica uno de los motivos por los cuales 'los primeros de sol' deciden quedarse en la plaza a acampar.

Después de la manifestación masiva del 15 de mayo, probablemente uno de los detonantes de la explosión fue el desalojo de la AcampadaSol la madrugada del lunes 16 al martes 17. El mismo martes a las 20h había ya miles de personas concentradas en plaza del Sol

⁷⁹ Comunicado publicado el 17 de mayo de 2011 en la página de web de DRY (<http://www.democraciarealya.es/prensa/>)

repitiéndose miércoles, jueves y viernes: ‘la represión de la policía en Madrid contra los primeros acampados precipitó todo’ (C. Almeida, 2014). La represión policial genera una conmoción afectiva colectiva que se visibiliza y amplifica a través de las redes sociales en un periodo muy corto de tiempo, al ser un espacio que concentra durante esos momentos, parte de la atención generada con la manifestación. La movilización emocional es catalizada y estructurada por las herramientas de comunicación y amplificada por las incipientes redes gestadas entorno a las acampadas y DRY (Monterde, Calleja-López, & Toret, 2013). De alguna manera DRY, se conecta con las acampadas en la medida que desbordan lo que había sido DRY y, según uno de sus participantes, ‘lo que nos correspondía era estar allí como una más en esa mutación desbordante de crecimiento y nos sentimos plenamente integrados en esa nueva ola’ (F. Jurado, 2014), y ‘aunque las acampadas no estaban planificadas estaban en el ambiente’ (C. Almeida, 2014).

También se apunta a la dimensión generacional, observándose una nueva generación que ya no se identifica con el régimen del 78:

Pero a nivel general yo creo que ya estaba pasando esto que llamamos el fin de la CT⁸⁰ y que ya estaba pasando que el régimen del 78 no se sostenía, sobre todo por gente muy joven que no vivimos la transición, que no valoramos el voto como algo tan divino caído del cielo y que mostraba sus limitaciones. Probablemente pasó porque la gente menor de 30 o 35 años son más inteligentes políticamente que sus mayores, y ya no nos valen las cosas que nos cuentas. (M. G. Franco, comunicación personal, 7 de julio de 2014).

Esta generación se moviliza frente al estereotipo de generación desmovilizada, y como respuesta a la frustración acumulada durante el periodo de crisis (S. Salgado, 2014). En este sentido y ya en la plaza, se observa el propio recorrido generacional, y aunque la manifestación es marcadamente intergeneracional, quien está sobrerrepresentado en las plazas son los jóvenes de clase media, con formación universitaria, y que ‘claramente estaban viendo que la promesa que había hecho la democracia a toda una generación era una falsedad, una mentira y no solo eso sino que existía una guerra abierta del sistema contra toda esta generación’ (Pablo Carmona comunicación personal, 7 de julio de 2014).

Los procesos analizados en la formación del 15M como ‘la lucha contra la Ley Sinde, pero también los antecedentes como VdeVivienda (2006) o el 13M (2004), junto a la crisis generan un momento de inevitable explosión’ (S. Levi, 2014). Sin embargo el tipo de explosión que se produce en España difiere significativamente a la de otros países como Grecia, donde el trabajo previo de lucha en las redes ‘permite canalizar el esfuerzo de forma más constructiva: lo que caracteriza el 15M es que construye más que protesta’ (S. Levi, 2014). En la Tabla 7: Movimientos que influyeron a participar en el 15M a sus participantes (N=1014) y según la encuesta realizada se apuntan los movimientos que influyen a participar en el 15M, en la que se encuentra DRY (45,6%), el No a la Guerra (32,7%) el Movimiento contra la Ley Sinde y NoLesVotes (23,1%), VdeVivienda (17,2%) o la Primavera Árabe (20,4%). Esto dibuja los múltiples referentes que existen en el imaginario de los participantes del 15M, conformado tanto por movimientos en otros países (Primavera Árabe), como por movimientos relacionados con Internet (*Wikileaks*/Anonymous).

⁸⁰ Cultura de la Transición.

Influencias	%
Democracia Real Ya	45,6
No a la Guerra	32,7
Movimiento Global	23,3
Ley Sinde/No les votes	23,1
Wikileaks/Anonymous	22,9
Primavera Árabe	20,4
Otros	20,3
V de Vivienda	17,2

Tabla 7: Movimientos que influyeron a participar en el 15M a sus participantes (N=1014)

También existen otros estudios que identifican como organizadores de la manifestación del 15M, basándose en una encuesta llevada a cabo durante el transcurso de la misma en Madrid, y en la que aparece DRY en un 53% de los casos, JSF 19%, ATTAC 8% y NLV 7% (Anduiza et al., 2014, p. 15). Según el mismo estudio y comparando con otras manifestaciones de diferentes tipologías (sindicatos, pro-vida, problemas territoriales,..) sucedidas los años anteriores, , uno de los elementos que presenta más diferencia es la edad de las iniciativas/grupos convocantes de la manifestación; siendo de 3 años la media de edad de los grupos en el caso del 15M, y de 10 a 49 en el resto de manifestaciones.

Pero si se refiere al periodo de explosión del 15M como acontecimiento este debe ser comprendido en términos de irrupción de algo nuevo que supera cualquier expectativa previa imaginada. Un acontecimiento se refiere comúnmente a una alteración singular y continua que modifica el sentido de lo histórico, lo social y lo político. Según Žižek (2014) el acontecimiento es el efecto que excede sus causas, un cambio de planteamiento a través del cual percibimos el mundo y nos relacionamos con él y que rompe el curso normal de las cosas. El 15M es acontecimiento en la medida que aparece como algo imprevisible, que altera la normalidad y se presenta como algo importante (Toret et al., 2015, p. 94). El periodo de formación del 15M convierte un evento como es la manifestación del 15M, en el inicio de un acontecimiento, que desborda todas las previsiones, afecta profundamente a sus participantes primero y después al conjunto de la sociedad, y rompe una dinámica de parálisis colectiva desencadenando una explosión de la movilización que continuará una vez acabadas las acampadas. La manifestación del 15M rápidamente se convierte en una intensa experiencia tecnopolítica, en la medida que traslada todo el trabajo hecho en la red durante más de tres meses, a la calle, de manera multitudinaria. Esto genera primero un gran acontecimiento, convirtiéndose rápidamente en acontecimiento aumentado, en la medida que el movimiento-red se expande, se amplifica, se multiplica y retroalimenta, al conectarse en un circuito comunicativo en el cual convergen las redes, las plazas y los medios a escala nacional e internacional, como intensificación de la experiencia mediática multiplicada y retroalimentada. Esto genera la emergencia de un enorme repertorio de formas organizativas, que sostienen y articulan su potencial a través de una construcción del lenguaje común y el usos de narrativas transmedia, y una gran movilización emocional en red. A lo largo de esta sección y la siguiente se irá profundizando en cada una de estas cuestiones concretas para entender la dinámica interna del movimiento-red durante la explosión del 15M.

4.2.2 Desencadenantes

Obviamente entender la emergencia del 15M requiere entender el conjunto de circunstancias, tanto del contexto de crisis económica, política y social, como de los movimientos previos, así como del conjunto de iniciativas y acciones que aparecen en la formación del 15M. En la Tabla 8 se observan los principales problemas que llevaron a los participantes del 15M a participar según datos de la encuesta realizada.

<u>Problemas</u>	<u>%</u>
Falta de democracia	88,8
La corrupción	77,6
La crisis económica	66,6
Los recortes	64,2
El desempleo	53,0
La vivienda	46,4
Otros	28,9
Ningún motivo	0,5
Ns/Nc	0,4

Tabla 8: Problemas que llevaron a participar en el 15M a sus participantes (N=1014)

Según estos datos se apunta como primer motivo la falta de democracia (88%) seguida por la corrupción (77,6%) y la crisis económica (66,6%). También aparecen otros motivos como los recortes, el paro o la vivienda. Esto coincide con los datos cualitativos obtenidos en las entrevistas realizadas, cuando se apunta la ‘crisis económica, el cierre del sistema democrático, y gente que está diciendo basta ya’ (C. Almeida, 2014).

La noción de 'falta de democracia' expresa de manera muy simplificada la crisis política que se vive en España en 2011. La noción de que el bipartidismo político, entre el Partido Popular (PP) y el Partido Socialista Obrero Español (PSOE), era un relevo permanente del poder se extiende enormemente durante la fase de formación, gracias a iniciativas como NoLesVotes. En este periodo se populariza el juego de palabras ‘PPSOE’, como descalificativo para referirse a ambas formaciones políticas, remarcando que no existe una clara diferencia entre ellos. También juega un papel relevante que sea el gobierno del PSOE el que esté en el gobierno cuando estalla el 15M; con este partido parecía más difícil que se aplicaran las primeras medidas drásticas de recortes sociales, bajada de las pensiones, subida de las tasas, el rescate bancario e incluso parecía más difícil movilizarse (P. Padilla, 2014). Aunque el PSOE había subido al poder en el 2004 en gran parte a raíz de las movilizaciones del 13M y como respuesta contundente a la gestión política de PP de los atentados de Atocha, después de la aplicación de las recetas de austeridad y los recortes, junto a la corrupción y a la crisis política, con el 15M, pero ya antes con la Ley Sinde, la dificultad se viene abajo.

La falta de democracia también se puede explicar por la propia incapacidad de las formas de hacer política existentes al no poder dar una respuesta a la crisis. Almeida plantea que ‘el 15M es la anomalía necesaria ante la incapacidad de las organizaciones existentes ante la ofensiva tan gorda. Nadie contestaba a esa ofensiva. Cuando hay un espacio vacío alguien lo ocupa. Y el 15M lo ocupó’ (2014). Por lo tanto la formación de algo nuevo en el terreno político que da solución y respuesta a la situación de profunda crisis llena un espacio vacío.

También porque ‘los sindicatos estaban un poco parados y el tercer sector o los movimientos estaban muy replegados hacia sí mismos con unas lógicas muy internas y autorreferenciales’ (P. Padilla, 2014).

Pero ante la falta de la democracia, ¿que representa lo nuevo? Lo nuevo es la capacidad de abordar de una forma nueva la respuesta colectiva a este problema. Los lemas ‘Le llaman democracia y no lo es’ y ‘no hay pan para tanto chorizo’ son dos expresiones ampliamente difundidas y asumidas por el 15M, ante la falta de respuesta. Según C. Sánchez ‘estas formas nuevas se expresaban en las formas de relacionarse, una relación muy horizontal, que intentaba por todos los medios experimentar con la democracia’ (comunicación personal, 14 de julio de 2014). Existe una enorme necesidad colectiva de mostrar el desencanto y la indignación y antes del 15M no habían los canales para hacerlo. Con el 15M se abre ‘un modelo muy abierto en el que todo el mundo podía participar y había muchas cosas que hacer’ (P. Padilla, 2014).

Según el comunicado de prensa de DRY⁸¹, en la manifestación del 15 de mayo de 2011 participaron más de 130.000 personas. Esta manifestación se celebraba una semana antes de las elecciones municipales y autonómicas en varias comunidades autónomas. La proximidad temporal respecto a estas elecciones, genera una clima social de desafío político y eso también hace que la gente salga a la calle. Como apunta F. Jurado (2014), la numerosa asistencia a esa manifestación fue ya una sorpresa, tanto para manifestantes como para organizadores, un caso del fenómeno de ‘desbordamiento’ de las expectativas y de la organización (tanto de los participantes de DRY como del dispositivo policial), que se repetirá en diferentes momentos clave del movimiento. Este doble desbordamiento de la manifestación del 15 de mayo genera entre muchos manifestantes un estado de emoción compartida que alimenta la convicción de que la movilización no debe acabar allí:

Y recuerdo que estábamos en la plaza sentados, ahí, un grupito, y estábamos como diciendo “no, esto no puede ser que acabe una vez más así”. Y entonces surgió la idea de... “¿y si nos quedamos aquí?” “¿y si continuamos la manifestación?” “¿y si nos quedamos a dormir aquí y aguantamos hasta el día de las elecciones?” Y al principio era una idea un poco loca. Cuando se empezó a comentar entre la gente que estaba ahí era como “sí, sí, vale, por qué no”. Pero cuando se vió que lo decíamos un poco en serio, de repente a la gente le cambiaba la cara. Decía “vale, me apunto”. Y según iba creciendo el número cada vez era más lógico y mejor idea que nos quedáramos. Poco a poco se fue formando ese grupillo y entonces empezó todo (Arana, 2011).

La iniciativa de pernoctar en la plaza del sol, en cierta medida espontánea y creativa, está ligada al imaginario de las revueltas árabes (Arana, 2011) y alimentada por la chispa emocional generada en ese desbordamiento de la propia manifestación. Este tránsito se convierte en una suerte de posibilitador, que ofrece un espacio y una forma incipiente (entre manifestación continuada, como señala Arana, y acampada), a lo que será en pocos días una compleja red de acampadas.

Un día más tarde, la madrugada del martes 17, se produce un evento que desencadena un nuevo proceso de desbordamiento: el desalojo de lo que ya se había nombrado como AcampadaSol. Según C. Almeida (2014) ‘la represión de la policía en Madrid contra los

⁸¹ Comunicado publicado el 17 de mayo de 2011 en la página de web de DRY (<http://www.democraciarealya.es/prensa/>)

primeros acampados precipitó todo'. El miércoles 18 de mayo la Junta Electoral Provincial de Madrid acuerda "No Autorizar" la concentración convocada en plaza del Sol el mismo día a las 20h, como muestra la Figura 13:



Figura 13: Acuerdo de la Junta Electoral Provincial de Madrid del 18 de mayo de 2011.

El desalojo y la prohibición o no autorización de la concentración por parte de la Junta Electoral, genera el efecto contrario al esperado, ya que 'el movimiento y las acampadas ya habían generado simpatía entre la población' (P. Padilla, 2014) y no se comprende la respuesta del gobierno ante una juventud, que pacíficamente protesta denunciando una serie de puntos comunes de un amplio consenso social. Se abre entonces una suerte de proceso desencadenante en las redes, marcado por prácticas y dinámicas tecnopolíticas y una fuerte carga emocional.

Para el jueves 19, centenares de personas ya se han establecido en acampadas, de duración indefinida, en las principales plazas del país, y para el sábado 21 ya se han registrado más de 200 acampadas en todo el mundo. La multiplicación de las acampadas y su interconexión en una compleja red híbrida se produce a través de las tecnologías de la comunicación en red, con la conmoción afectiva como catalizador y activador, generando dinámicas emergentes de autoorganización. En este sentido la dimensión emocional juega un papel crucial; según la encuesta realizada, el 95,0% de los participantes del movimiento considera que los primeros días del 15M fueron una experiencia emocional relevante. No se pueden entender las acampadas y su rápida multiplicación sin entender la respuesta afectiva que generan algunos eventos como la manifestación del día 15, o el desalojo de Sol del 17. La fase explosiva de los primeros días del 15M forma ya parte del mismo movimiento.

Finalmente, está el tipo de sensibilidad o sentido común que se junta en las plazas, una sensibilidad que ya existía, ‘como un punto de encuentro de que el sistema era una mentira, que eso tenía que hundirse, que la democracia que se había vendido desde la transición era falsa, que ni repartía el poder político ni repartía la riqueza, eso claramente se había convertido, sobre todo a partir desde los primeros pasos de gestión de la crisis, en una punta de lanza que atacaba a uno de los sustratos fundamentales de la sociedad emanada de la transición que eran las clases medias’ (P. Carmona, 2014). En este sentido había un estado de opinión pública muy favorable a eso:

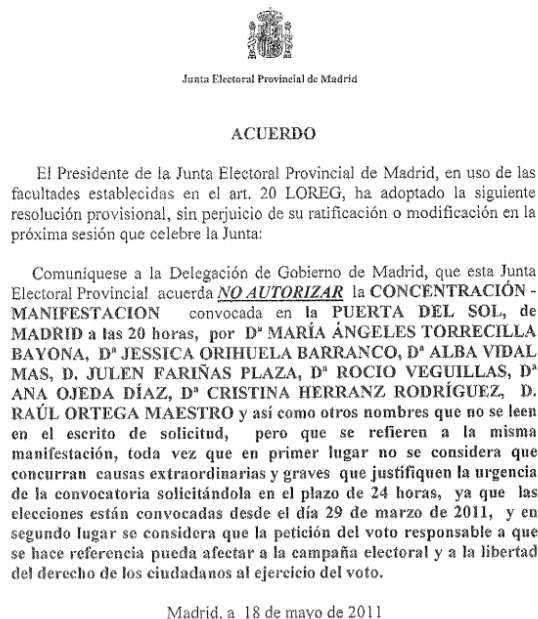
Los meses anteriores ya se notaba que iba a pasar algo. Ya empezaba a pasar eso de que la gente empezaba a hablar de política por la calle, o que tu primo que era alguien que no te había hablado nunca de política te rebotaba un mail con los resultados del Santander, o quejándose por casos de corrupción. Se notaba que había un cabreo y que había una receptividad a muchos mensajes críticos, no solo con el PP o con el PSOE, ...sino una crítica más general a todo el bipartidismo, y era muy fácil que cualquier tipo de señal de mecha hiciera que prendiera a más sitios. (M. G. Franco, 2014)

Por lo tanto existe un fuerte rechazo a las formas de representación política de ese momento que encabezaban el PP y el PSOE, y su relación con la dimensión política de la crisis económica analizada en el capítulo 3 del presente trabajo. En esta misma dirección, y como se analiza posteriormente, la narrativa entorno a la crisis económica y política aparece como elemento de significación comuna tanto en la formación como en la explosión del 15M.

4.2.3 Centralidad tecnopolítica

En la medida que el movimiento-red 15M se estructura y se organiza a través de sus redes de comunicación, se pueden observar dinámicas de autoorganización que van más allá de la actividad de los nodos de la red. En la fase de explosión del 15M emerge a través de la red de acampadas o red de plazas conectadas, una dinámica colectiva que permite que las acampadas se repliquen en más de 200 ciudades, generando un sistema de acampadas interconectadas, en la que se comparten recursos, contenidos dinámicas de protesta, códigos. Todo esto es posible gracias a la centralidad tecnopolítica durante la explosión, entendida como el conjunto de prácticas mediadas por la comunicación en red que permiten *desintermediar* la acción colectiva y dotar de *altos niveles de autonomía* a los nodos que conforman la red de acampadas, y que incluye la propia circulación de contenidos y emociones a través de las redes generadas en torno al propio movimiento-red. Numerosos ejemplos ilustran esta centralidad tecnopolítica durante los primeros días después de la manifestación del 15 de mayo: los videos del desalojo son difundidos y comentados primero por las redes que se habían generado y activado durante la preparación, el desarrollo y la repercusión de la manifestación --incluyendo nuevos perfiles como @acampadasol-- y, pronto, más allá de ellas (Monterde, Calleja-López, et al., 2013).

Como respuesta al desalojo, las redes, en las que DRY ocupaba un lugar central (Toret et al., 2015), contribuyen a la organización y difusión de las convocatorias en plataformas como Facebook y Twitter para concentrarse en Sol el 17 de mayo. Esta es una práctica central en el repertorio tecnopolítico del 15M, fraguada en las luchas e iniciativas

mencionadas más arriba. Durante este proceso de respuesta al desalojo, las redes previas crecerán exponencialmente, y lo seguirán haciendo los días siguientes. No sin conflictos, estos procesos--y las acampadas posteriores--se conectan con y desbordan a organizaciones y redes previas como DRY. De modo indicativo, se produce un crecimiento importante de nuevos usuarios en Twitter, con la creación de 2400 perfiles nuevos el 13 de mayo, 11300 el 15 de mayo y con un pico de hasta 32000 perfiles el 19 de mayo, así como del número de mensajes en esta red social, que pasaron de 34000 *tweets* al día el 16 de mayo a 198000 dos días más tarde (Congosto, 2011a). El proceso en red que sigue al desalojo es uno de los desencadenantes de la manifestación masiva de ese mismo día 17, a las 20 horas, en Sol, que a su vez retro-alimenta la dinámica de las otras plazas.

La plaza del Sol concentra en esos momentos buena parte de la atención que se abre con la manifestación del 15 de Mayo y que se alimenta tanto por el interés mediático y político generado en torno al proceso electoral en curso, como por las prácticas tecnopolíticas en las redes emergentes ligadas al 15M: el centro de la atención mediático-política se desplaza del espacio electoral y los medios tradicionales a las plazas y las redes sociales. La amplificación (y reconstitución) de acontecimientos concretos en diferentes circuitos mediáticos (incluyendo tanto medios tradicionales como las redes sociales) a través de prácticas tecnopolíticas multitudinarias, generan uno de los rasgos singulares más relevantes del movimiento-red 15M.

Esta movilización tecnopolítica se llevó a cabo mediante prácticas de comunicación y dinámicas colectivas en un espacio multicapa, que se desarrollan en y conecta acciones en redes sociales, calles y plazas. Tampoco puede entenderse la centralidad tecnopolítica sin atender a sus aspectos afectivos. El porcentaje de *tweets* con carga emocional durante las primeras semanas de Mayo se situó alrededor del 19%, cuando una muestra de *tweets* aleatoria durante el año 2012 indica que la carga emocional media está alrededor de 5,4%, siendo las principales emociones durante esos días el empoderamiento y la indignación (Toret et al., 2015, p. 103-104).

4.2.4 Explosión y dinámicas de multiplicación y autoorganización

¿Qué es lo que permite y genera un proceso masivo de autoorganización en el cual existe una multiplicación tanto de los nodos de DRY primero, como de las Acampadas después?

Una de las principales características de la explosión del movimiento-red 15M es su capacidad de autoorganización y multiplicación, sin contar con una autoridad central que coordine y centralice la dinámica colectiva, con altos niveles de sincronización y comportamientos colectivos federados, generando formas de organización multitudinarias altamente efectivas. Entender este proceso de autoorganización, requiere por un lado recurrir a la teoría de sistemas complejos para explicar el fenómeno desde una perspectiva de meso y macro escala, y por el otro analizar cualitativamente las condiciones que permiten y generan estos procesos multitudinarios de autoorganización.

Uno de los argumentos principales en el desarrollo de los procesos de autoorganización del 15M es el de la centralidad de las redes de comunicación, no sólo como infraestructura y medio posibilitador de estos procesos, sino teniendo en cuenta las dimensiones culturales

de este medio y el foco en las prácticas y usos de las redes. A continuación se desarrollan algunos elementos para comprender la dinámica autoorganizativa de los primeros días del 15M, se hace un repaso a los principales acercamientos analíticos al 15M desde esta perspectiva, se introducen algunos elementos importantes sobre el papel de las redes, y finalmente, se apuntan algunos datos cualitativos provenientes de las entrevistas realizadas así como otras fuentes secundarias de datos sobre las dinámicas de organización colectivas.

Sobre la explosión

Después de la manifestación del 15 de mayo de 2011 empieza la AcampadaSol en Madrid y seguidamente a otras ciudades, como Barcelona, Valencia o Málaga. El proceso de multiplicación de las acampadas descrito anteriormente, genera que durante la primera semana del 15M se lleguen a contabilizar más de 200 acampadas en todo el mundo, y 140 sólo en España (15mpedia, 2014). Algo parecido pero menor había ocurrido con los grupos que se crearon alrededor de NoLesVotes a partir de febrero de 2011 y en mayor medida los grupos locales de DRY que organizaron la manifestación del 15M, procesos que anticipan formas emergentes de organización colectiva.



Figura 14: Mapa de acampadas en el mundo (izquierda) y en España (derecha) durante las primeras semanas del 15M.

Pero el foco no sólo se pone en el número de acampadas, sino en cómo se organizan de manera autónoma y a la vez federada, cómo se interconectan entre ellas, cómo se transmite la información que permite replicarse en tantos lugares diferentes incluso cómo son los códigos y las prácticas dentro de las propias acampadas. Durante esas semanas se comparten manifiestos comunes, convocatorias, agendas, estrategias, se coordinan acciones conjuntas y en momentos determinados se concentra toda la actividad de las acampadas en una sola, como el 27 de mayo en Barcelona tras el desalojo de la Acampadabcn. Las redes de comunicación posibilitan crear este espacio multitudinario autoorganizado y fuertemente descentralizado, encontrando parte de las respuestas a la forma de producción de la interconexión en los propios flujos comunicativos y organizativos que generan el conjunto de relaciones que pasan a formar eso que se ha caracterizado como movimiento-red.

El 15M desde la teoría de redes y los procesos de autoorganización

La emergencia de fenómenos de autoorganización se entiende en la medida que más allá de la dinámica de las partes, o en este caso nodos de una red, está la actividad del conjunto de la red como sistema. Las dinámicas de autoorganización de la red emergente o sistema de

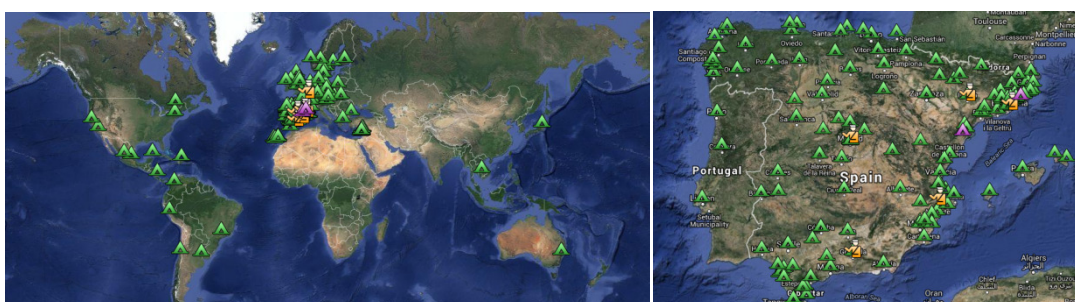
relaciones o interacciones, presenta propiedades que no se encuentran en las partes aisladas del sistema o fuera del él sino en su conjunto. La teoría de redes ha sido ampliamente usada para la descripción de fenómenos complejos que van desde la neurobiología hasta la física estadística. Un sistema complejo se define por una serie de características, como su composición en muchas partes que interactúan entre sí, donde cada parte tiene una estructura interna propia y una función específica. Lo que le pasa a una parte afecta a todo el sistema presentando propiedades emergentes; el conjunto del sistema no se puede reducir a la suma de las partes (Aldana, 2006). El estudio de las redes presenta complicaciones por la complejidad estructural, su carácter dinámico, la diversidad de las conexiones y los nodos, y la interrelación de todas estas complicaciones (Strogatz, 2001). Pero a la vez, a través de la ciencia de las redes y gracias a la difusión de Internet es posible acercarse a fenómenos sociales desde un punto de vista de la redes sociales complejas (Barabasi, 2002).

El caso del movimiento-red 15M, ha sido un caso paradigmático de estudio debido a la enorme cantidad de datos generados en las redes sociales, siendo estas su principal medio de comunicación y organización. Existen numerosos estudios que se han acercado a su caracterización y sistematización desde la teoría de redes. Como primer elemento se constata que las redes de la explosión del 15M presentan una criticalidad auto-organizada (Borge-Holthoefer et al., 2011a). Otros trabajos han caracterizado las redes del 15M en Twitter como redes de mundo pequeño, donde la distancia promedio entre nodos es menor a seis pasos (Aragón, Congosto, & Laniado, 2015, p. 124). Este tipo de redes indican que la mayoría de nodos no son vecinos entre sí pero se puede alcanzar a la mayoría de nodos con un número relativamente pequeño de pasos. También tienen interesantes propiedades que permiten que el proceso de comunicación sea más robusto y eficiente.

Las redes de mundo también pueden ser redes libres de escalas, lo que indica que siguen una ley de potencias en la distribución del grado de los nodos de la red (Barabasi & Bonabeau, 2003), siendo la distancia media entre los nodos de la red mucho más corta de la que se podría esperar de una red aleatoria (Barandiaran & Aguilera, 2015). El estudio de (Borge-Holthoefer et al., 2011a) analiza los patrones estructurales y dinámicos de la red generada en las comunicaciones en Twitter durante la primera semana de explosión del 15M, caracterizando la red del 15M como una red libre de escala, lo que determina el origen, la complejidad y desde un punto de vista dinámico, como fluye la información en el sistema. Este estudio muestra el crecimiento de la red durante la semana del 15 al 21 de mayo de 2011, periodo en el cual se forman el 80% de los nodos de la red (Borge-Holthoefer et al., 2011a, p. 3). Pero si se analiza la topología de las redes del 15M con un tipo de conectividad distribuida gracias a las nuevas tecnologías y a las prácticas de comunicación social que han generado, frente a topologías en forma de jerarquía o fuertemente centralizadas, estas constituyen desde una perspectiva topológica, a la multitud conectada o ese cuerpo colectivo que compuso el 15M (Barandiaran & Aguilera, 2015, p. 179). En este trabajo no se van a desarrollar nuevos análisis de redes de la explosión del 15M, pero sí que se añaden datos cualitativos y secundarios que refuerzan el planteamiento sobre las dinámicas de multiplicación y organización.

Análisis cualitativo sobre la multiplicación y la autoorganización

En la dimensión cualitativa del análisis sobre la multiplicación de las acampadas y las dinámicas de autoorganización, se debe tener en cuenta que no se puede dissociar este análisis tanto del propio contexto y antecedentes como del proceso de formación y el resto de variables planteadas para entender la explosión (desencadenantes, centralidad tecnopolítica, emociones, lenguaje, etc.).

El tránsito de DRY a las acampadas es una continuidad, donde la manifestación genera un gran acontecimiento que va a durar más de un mes. Existe desde los inicios de las acampadas un sentirse parte de la red de acampadas por parte de los participantes de DRY: 'DRY es el gatillo que disparó el arma del 15M y porque nos sentíamos parte de eso que estaba pasando' (F. Jurado, 2014). Por lo tanto y aunque no sea DRY quien convoque las acampadas, este paso casi 'lógico' es un ejemplo sobre cómo se transforman los procesos colectivos, generando nuevas irrupciones. Según C. Almeida es el resultado de 'dejar hacer' y 'descentralizar' que permite copias singulares y distribuidas de las acampadas, y apunta que el 15M 'sea la primera revolución *copyleft* de la historia' (2014). Esta visión del 15M entra en relación con una cultura de lo digital relacionada con la libertad de Internet, como analogía de un proceso social en el que existe el libre acceso tanto a las prácticas como al conocimiento producido. La forma en que se concibe y se estructura la organización y su dinámica cambiante enmarca los propios fundamentos de la autoorganización dentro del 15M.

El carácter abierto y descentralizado permite tanto en la manifestación como en los primeros días de las acampadas que se acerque 'gente normal' que no estaba movilizaba previamente, 'gente que se sentía un poco huérfana de referentes políticos e incluso que pensaba que no podía haber referentes políticos más allá de los institucionales' (P. Padilla, 2014) como explicación del éxito del 15M. Según M. G. Franco (2014) 'esto [la multiplicación] pasó con Acampadasol porque no venía ni de los partidos políticos ni los sindicatos que estaban totalmente afectados por esta crisis del régimen'. Esto es causa y consecuencia del propio carácter abierto y descentralizado, y facilita enormemente la emergencia de dinámicas de autoorganización al no existir autoridad central que medie en el proceso de participación política. La organización en red también difiere de las formas de organización de los movimientos sociales, incluso habiendo recibido críticas desde estos en sus inicios, y parte de una gran autonomía en el uso de las redes para la organización, y poca capacidad de intervención por parte de algunos movimientos sociales tradicionales con culturas organizativas bien diferenciadas:

El 15M se organiza en red a través de ciudadanos no politizados (o sí). Son los individuos los que se organizan en red, fuera y no sólo fuera sino atacados por toda las estructuras clásicas de movimientos sociales diciendo que eran reformistas, que no eran lo bastante politizados, entonces se organizan desde una gran autonomía adulta y un uso muy eficaz de las redes no contaminado por los movimientos sociales, se les deja hacer porque se piensa que no valen nada, y esto ha sido muy útil para su eclosión sana. (S. Levi, 2014)

Los repertorios de acción y su facilidad para ser replicados también explican las dinámicas de autoorganización tanto en DRY como en NLV o las acampadas. Unas formas de acción claras que a la vez hacen que de manera interconectada cada grupo/nodo/ciudad se

autogestione de manera federada: ‘la forma Acampada en un lugar céntrico es una práctica muy fácilmente replicable en cualquier otra ciudad de España’ (P. Padilla, 2014).

4.2.5 Conmoción afectiva. El papel de las emociones en la explosión del 15M

Entender la explosión del 15M también significa entender su dimensión emocional, al ser esta otra de las principales características de la emergencia de nuevos movimientos-red que se caracterizan por movilizar un gran cantidad de emociones atendiendo a los procesos colectivos que generan la movilización, siendo las emociones esas acciones o movimientos, muchos de ellos públicos que se producen a través de conductas específicas (Damasio, 2005, p. 398). Como se ha visto en el capítulo 2, son numerosos los trabajos que analizan la relación entre los movimientos y las emociones (Goodwin, Jasper, & Polletta, 2001; Jasper, 2011) y como se ha desplazado la relación con las emociones, desde algo irracional a algo que pasa a formar parte central en el estudio de los movimientos, no ausente tampoco de problemas analíticos como su reducción a determinados dualismos como la racionalidad-emoción, cuerpo-mente, individual-social, o emoción-afecto (Jasper, 2012, p. 47). Aún así, la aproximación que se hace desde una perspectiva cultural pone el énfasis en la necesidad de entender el rol de las emociones desde una perspectiva colectiva posibilitada por su circulación a través de las redes. Castells (2012, p. 30) plantea como los movimientos sociales son movimientos emocionales desde la perspectiva del individuo, para entender el origen y las motivaciones de sus participantes antes que atender a las razones ideológicas, o de programa político. El punto clave recae en el paso de la emoción a la acción y se produce cuando emociones positivas y negativas se relacionan. Castells plantea que la esperanza proyecta el comportamiento hacia el futuro, que apoya a la acción para la búsqueda de objetivos, superando las emociones negativas como la ansiedad que lleva al miedo. Pero para la formación de un movimiento social la activación emocional debe conectar a unos individuos con otros a través de una consonancia cognitiva y un canal de comunicación (o varios) eficaz.

En la encuesta realizada se pregunta sobre las emociones sentidas durante las acampadas en 2011. Es verdad que existe una limitación en cuanto al recuerdo de las emociones, al estar condicionadas al recuerdo, pero a la vez permite obtener datos cuantitativos sobre las emociones y extraer algunas tendencias generales. En la Figura 15 se observa las emociones sentidas por los participantes durante las acampadas en 2011. Analizar las emociones desde la perspectiva de los propios participantes permite tratar de manera directa la centralidad de las emociones en el 15M. Según los datos y en plena consonancia con los planteamientos de Castells, las emociones principales son positivas, como la esperanza (85,6%), la ilusión (83,7%) y la alegría (78,3%) seguida del empoderamiento. Después se encuentra la indignación pero con valores menores (42,4%). Uno de los adjetivos con el cual se popularizó el movimiento-red 15M fue el de los ‘indignados’, en referencia al famoso libro de Hessel (2010) que se extendió ampliamente antes de mayo de 2011, y que los medios de comunicación utilizaron como etiqueta para caracterizar al movimiento. Pero curiosamente la indignación no es la principal emoción asociada al movimiento, e incluso no es la única

emoción que caracteriza al 15M, como sugieren los datos de la encuesta o también otros estudios (Perugorria & Tejerina, 2013, p. 432).



Figura 15: Emociones de los participantes del 15M sentidas en el 15M durante las acampadas en 2011 según la encuesta.

En la Figura 15 también se observan en menor medida las emociones negativas, a parte de la indignación, como son la rabia (o ira) y el miedo. No se han obtenido datos comparables de la encuesta anteriores a la explosión del 15M, pero sí se puede afirmar que en el momento de la explosión las emociones negativas juegan un papel menor, en la medida de que ya se han canalizado colectivamente hacia formas de expresión y acción colectiva que generan nuevos estados de ánimo, que desplazan esas emociones negativas hacia emociones positivas. Como condición para pasar de la experiencia individual al movimiento, es que se dé la existencia de un proceso de comunicación que propague los acontecimientos y las emociones asociadas a los mismos. Por lo tanto y en la medida que algunas de las emociones se generalizan tan masivamente entre sus participantes, se puede hablar de la dimensión colectiva de las emociones y su dimensión en red, ya que únicamente se pueden transmitir en la medida que existe una red de relaciones que permita esta circulación. De esta manera, las emociones circulan a gran velocidad por las redes, contagiando estados de ánimo de entusiasmo, empoderamiento, esperanza, alegría, afectando los cuerpos, conmoviéndolos, deshaciendo el aislamiento y el miedo y activando un espacio común de interacción y acción colectiva (Toret et al., 2015, p. 101).

También existen análisis sobre las emociones que miden la carga emocional de los mensajes en la red social Twitter a través de la detección de su componente emocional a partir de determinadas palabras o vocabulario, que se asocia a emociones concretas. Las principales emociones detectadas en la fase de formación del 15M son el empoderamiento, la indignación, el miedo⁸² y la felicidad (Toret & Marín, 2015, p. 98). Estos datos concuerdan en parte con los anteriores, donde la felicidad es equivalente a la alegría y teniendo el miedo una clara relación con el tiempo presente y refiriéndose a momentos concretos, como el

⁸² Las referencias al miedo también incluyen mensajes como "sin miedo" o "no tenemos miedo" ampliamente difundidos en los primeros días del 15M.

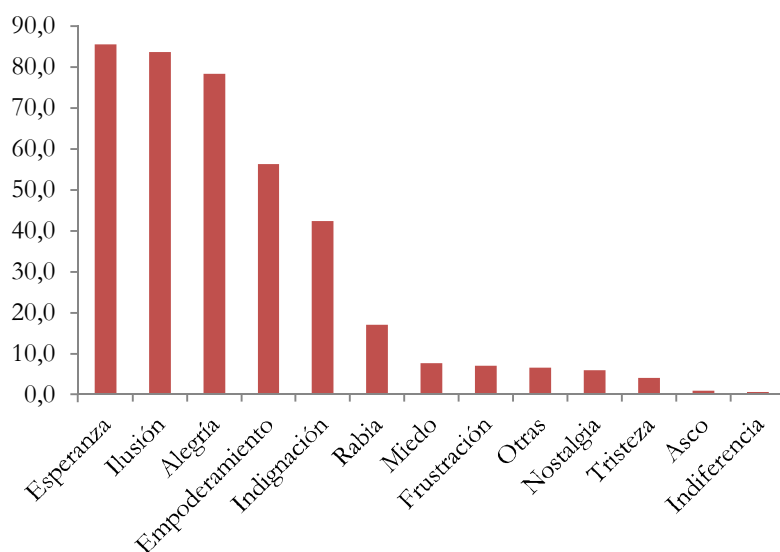
primer desalojo de Sol o el desalojo de plaza Catalunya el 27 de mayo. Según este estudio, la carga emocional de los *tweets* del 15M ya es el doble que los *tweets* comunes, y esta se dispara durante las primeras semanas. El estudio concluye afirmando que existen dos polos emocionales muy fuertes en el lenguaje del 15M: el empoderamiento y la indignación. El punto más fuerte del empoderamiento aparece el 11 de mayo y un 17% de los tweets expresan esta emoción y la indignación crece hasta finales de junio (Toret & Marín, 2015, p. 104). Lo que indica que los días previos a la explosión del 15M ya existe un empoderamiento colectivo en las redes que a la vez deviene fundamental para entender la propia propagación del acontecimiento 15M.

Así, en la explosión del 15M, y sobre todo durante la semana del 15 al 22 de mayo de 2011, las emociones juegan un papel fundamental. Según datos de la encuesta para un 95% de los participantes del 15M, los primeros días del 15M fueron una experiencia emocional relevante, cosa que indica la centralidad de la dimensión emocional durante esos días. Las emociones conectadas en el espacio físico de las acampadas a través de la propia vivencia *in situ* se transmiten a través de las redes (Twitter, Facebook, Youtube, blogs,...) y se conectan y retroalimentan con otras ciudades en el contacto con otras personas. La dimensión conectiva y en red de las emociones amplifica el rol de estas en el acontecimiento 15M y su desarrollo.

A continuación se analiza de manera cualitativa la dimensión emocional a partir de la experiencia de sus participantes, obteniendo así planteamientos más detallados sobre la propia noción de emoción y la complejidad del terreno afectivo más allá de las emociones analizada anteriormente a partir de la encuesta.

Las emociones son acciones o movimientos, muchos de ellos públicos, visibles para los demás ya que se producen en conductas específicas. En cambio los sentimientos, están escondidos, como ocurre necesariamente con las imágenes mentales, ‘invisibles a todo el que no sea su legítima dueño, pues son la propiedad más privada del organismo en cuyo cerebro tiene lugar’ (Damasio, 2005, p. 38). La dimensión colectiva de las emociones en el 15M y la intensidad emocional de la experiencia subjetiva en las plazas y en las redes, desdibujan la frontera entre emoción y sentimiento según la propia visión de los participantes.

Cuando se pregunta por la dimensión emocional durante los primeros días del 15M y sobre los sentimientos de esos días, en la mayor parte de los casos analizados se produce una respuesta en la que se cruza vivencia y experiencia con una multiplicidad de sentimientos y emociones, lo que hace imposible aislar una emoción de la propia acción, o pensar las emociones por separado del resto de elementos que configuran la dimensión emocional del 15M. En este sentido se destacan varias emociones diferentes y muchas de ellas actúan de manera simultánea e incluso contradictoria. De esta manera, se destacan por ejemplo la ‘mezcla de sensaciones brutales, entre una ilusión tremenda, un cansancio brutal, un poco de vértigo, miedo, vértigo, ilusión, cansancio, optimismo, un mejunje de sentimientos’ (F. Jurado, 2014), como expresión de esta multiplicidad emocional y con estrecha relación con la experiencia físico-presencial, como es el cansancio junto a la ilusión, el optimismo e incluso el vértigo. Otra de las personas entrevistadas expresa algo similar cuando contesta que lo que siente principalmente es ‘cansancio, alegría, vivir el momento, todo era muy

intenso...’ (L. Delgado, 2014). Otras emociones expresadas en las entrevistas son la euforia, ‘la euforia de estar con gente como tú que quiere hacer cosas como tú’ (C. Sánchez, 2014), o el 15M como ‘...un momento de locura’ (P. Padilla, 2014), e incluso con sensaciones contradictorias:

Para mí era como muy bipolar, y muy vértigo. Porque yo estaba en la plaza con alguna de la gente que yo conocía antes de los centros sociales o de la cultura libre, y de repente estaba en la Puerta del Sol como si estuviera en la Tabacalera o en algún entorno así, con gente conocida y manejando códigos afines, y de repente salía de la carpa de comunicación y había un señor de *Al Jazeera*⁸³ que quería entrevistarme, era como una cosa muy loca. (M.G. Franco, 2014)

Son muchas las expresiones utilizadas para describir qué se siente durante esos días y si bien las expresiones analizadas atañen a una respuesta individual, la dimensión colectiva de esas emociones es uno de los vectores centrales del conjunto de las contribuciones recogidas. Aparece de nuevo la alegría pero su énfasis se pone precisamente en la cuestión común a partir del encuentro con otros, en un contexto específico y que a la vez que expresa esa intensidad emocional de los primeros días:

...y muchísima alegría de ver a toda esta gente a la que llevas años diciendo esto no funciona, hay que hacer algo, porque nos están engañando, nos están jodiendo la vida, ver que venían, no tanto mi familia, como colegas del colegio que nunca se habían movilizado (P. Padilla, 2014).

Otra cuestión fundamental y ampliamente compartida es la del efecto sorpresa, o de la complejidad que implica entender el acontecimiento, donde ‘lo primero que uno hace es preguntarse qué está pasando’ (P. Carmona, 2014). Pero a la vez tampoco existe una noción clara de los propios participantes sobre lo que estaba ocurriendo debido a la magnitud del acontecimiento y la cantidad de cosas que se suceden y de información que se produce:

Y para mi sobretodo era que no tenía mucha conciencia... Otras veces parecía algo manejable y sí que parecía un proceso que podía entender aunque sabía que estaban pasando millones de cosas a mi alrededor que eran incomprensibles, porque no daba tiempo, no tenías tiempo para saber todo lo que se estaba hablando en todas las asambleas, ni para ver todas las informaciones que salían en prensa, ni para ver todo lo que la gente estaba diciendo por allí... (M. G. Franco, 2014).

Confirmando los datos de la encuesta, las emociones positivas juegan un papel central en la dimensión emocional durante los primeros días del 15M. Se apunta su dimensión positiva en su sentido constructivo frente a la destrucción, presentándose el propio 15M como una emoción:

El 15M por encima de todo es una emoción, un cabreo que estalla en un determinado momento y estalla de una manera positiva, en el sentido de que no es una fuerza destructiva sino que es una fuerza orientada a compartir y a vivir juntos, a construir. (C. Almeida, 2014)

Pero también aparece la felicidad del presente de la propia experiencia frente a una felicidad lejana y utópica: ‘El 15M está diciendo que hoy ya podemos ser felices, subvierte la idea

⁸³ Es la principal cadena de televisión por satélite en lengua árabe.

esta de esperar el mañana, la utopía⁸⁴,...?' (C. Sánchez, 2014). Las emociones positivas consiguen modificar un estado emocional colectivo en el que se sustituye el pesimismo por la alegría cuando 'la acampada arrasa todo tipo de pesimismo y lo que atraviesa es por un lado una enorme alegría y por otro qué coño está pasando aquí?' (P. Carmona, 2014).

Se recupera de nuevo el papel central de la participación, y de la dimensión colectiva de lo emocional vinculado a la propia experiencia, tanto de la manifestación como de la acampada, y los efectos sobre sus participantes, así como su carácter multitudinario resultado de la amplia y diversa participación respecto a experiencias previas:

Tanto en la manifestación de JSF como en la del 15M sientes esta especie de ambiente electrizado por el cual de repente, tú que has vivido un montón de manifestaciones pequeñas y modestas y algunas grandes pero aburridas, de repente sientes como que esta manifestación está cambiando a la gente que ha ido a la manifestación, que la manifestación sirve para algo porque la gente que ha venido a la manifestación no se va a ir a casa igual que ha venido. Como que hay un acto de reconocimiento mutuo, una catarsis, los primeros días de sol fueron una auto-celebración de estamos aquí juntos, somos más de los que pensábamos, y esa sensación impresiona mucho porque no conocíamos la sensación de encontrarte con gente muy distinta de procedencias políticas muy diferentes, esa sensación electrizante (E. Fernández, 2014).

A su vez, la dimensión emocional afecta y cambia la propia percepción sobre la realidad, y puesto en contexto, el 15M es percibido como un momento histórico en el que sus participantes sienten ser parte de eso, hecho que desencadena y amplifica una serie de emociones y sensaciones compartidas que marcarán la propia vivencia subjetiva:

Para mí es un momento histórico magnífico, yo estoy encantadísima de haber vivido esto, es lo que siempre he esperado que pudiese pasar y está pasando y sigue pasando, lo estamos viendo cada día, y se consigue, o sea estamos modificando con nuestras propias manos y es muy emocionante. Yo estoy en un estado de adrenalina permanente desde 2011. (S. Levi, 2014).

Y junto al momento histórico y con un significado muy similar, aparecen las emociones asociadas al momento de cambio que implica el 15M, en el que se pone de nuevo el foco en la experiencia de la manifestación y como su forma nueva transmite una emocionalidad que marca otra manera de sentir la propia manifestación respecto experiencias de manifestaciones anteriores:

...y básicamente lo que yo sentía era: esto está genial, esto está muy bien, esto es el principio de algo que lo va a cambiar todo, además esto lo sentí pero no desde la acampada, lo sentí desde el mismo día que fui a la manifestación, y mira que he ido a manifestaciones en mi vida, pero aquel día, sin ser una manifestación que fuera cuantitativamente diferente a cualquier otra que había ido, vi algo cualitativamente que me hizo pensar "lo hemos conseguido" a la hora de auto convocarnos, auto organizarnos. (S. Salgado, 2014)

Y en la misma lógica del cambio en lo abstracto, se abren posibilidades de pensar en el cambio en lo concreto, donde la emoción colectiva lleva inevitablemente a la imaginación de futuros posibles, donde se vincula de nuevo el sentimiento sobre la propia posibilidad colectiva:

⁸⁴ En este contexto, la utopía aparece dentro de un razonamiento de una experiencia anterior vinculada a otros movimientos políticos que conciben la felicidad como algo que no puede estar relacionado con la actividad política sino más bien como un objetivo político no intrínseco en la propia acción colectiva.

Yo realmente llegué a pensar que podíamos tumbar un gobierno, sobretodo porque veníamos de ver experiencias, con todas las diferencias del mundo, al otro lado del mediterráneo como las primaveras árabes. Pero veíamos que una movilización permanente, como muy intensa, con un par de cosas claras, sí que podía hacerlo. (P. Padilla, 2014)

En la misma dirección, juega un papel fundamental la variable temporal y de la propia experiencia previa, que determina las posición del propio sujeto respecto el acontecimiento:

Desde donde nosotros estábamos se pensaba la política como una cosa de minorías, puntualmente en alianza con grupos más grandes, pero en este caso era la posibilidad de que todo el mundo,... se estaba dando cuenta que el cambio político se estaba dando en las plazas, y ese era el momento. (P. Carmona, 2014)

Las emociones han sido consideradas como un factor relevante en los estudios sobre movimientos, y en el caso de la explosión del 15M las emociones juegan un papel central. La importancia de las emociones positivas está por encima de las negativas, pero si no circula la indignación y el empoderamiento de manera conjunta no se produce la movilización. Se crea una conmoción afectiva en la medida que el conjunto del cuerpo social participante en el 15M se ve afectado por la manifestación, el desalojo de la AcampadaSol, la multiplicación de las acampadas y el desafío electoral, o el desalojo de la Acampadabcn. Esto genera una centralidad de la dimensión colectiva de producción de las emociones y circulación de los afectos tanto en las plazas como en las redes de manera interconectada y retroalimentada. En resumen el movimiento-red 15M deviene un espacio de construcción de estados de ánimo conectados y colectivos a través de dispositivos analógicos y estrategias de acción colectiva en las redes, calles y plazas, que modifica la dinámica colectiva del acontecimiento, y que convierte la dimensión emocional en una variable de análisis inseparable del conjunto del razonamiento analítico de estos movimientos.

4.2.6 Lenguaje y producción de contenidos en el 15M

Otra de las principales características del movimiento-red 15M es su capacidad de reconstruir el lenguaje de lo político, en la medida que rompe con las formas de comunicación de los movimientos sociales previos, reinventa y resignifica permanentemente las formas de comunicación y la manera de transmitir los contenidos, a través de su producción abierta y distribuida. Durante la explosión del 15M surge una enorme innovación en las formas de hacer y también de comunicar los contenidos a través de los lemas, las pancartas de la manifestación del 15M y de las plazas, y los mensajes difundidos en las redes.

Lo que pone en marcha el 15M, es que las personas se juntan para hacer cosas. Y además intentando inventar. Y el invento tiene la realidad, acierto-error. Es una base científica que las organizaciones existentes han perdido por eso están 'caput'. Ya que no tienen la capacidad de plantearse las cosas científicamente. (C. Sánchez, 2014)

El uso político y la reapropiación del lenguaje se convierten en prácticas habituales del movimiento donde entran en juego dos variables fundamentales para entender su circulación masiva: la dimensión colectiva del lenguaje, que se produce en la medida que se

construye entre muchos, en medio de un proceso de participación política multitudinario, y la dimensión conectada o en red, como son el conjunto de relaciones existentes (digitales y analógicas) que permiten una hiper-velocidad de transmisión de los contenidos, su apropiación, modificación y difusión, por parte de sus participantes.

Los lemas y los temas del 15M

El carácter autoconvocado y la dimensión ciudadana de la manifestación del 15 de mayo abren espacios políticos de participación donde el ‘lenguaje político de repente corría’ en un escenario de ‘constatación generalizada de que la mentira era evidente y que había que hacer algo para tumbar ese sistema’ (P. Carmona, 2014). La mentira se refiere al engaño de la propia democracia representativa y la crisis del sistema político y financiero, como así lo expresan algunos de los principales lemas de los primeros días del 15M, como ‘Lo llaman democracia y no lo es’ y ‘No nos representan’, ampliamente difundidos y coreados los primeros días del 15M. Los lemas de convocatoria de la manifestación del 15 de mayo de 2011 ‘No somos mercancía en manos de políticos y banqueros’ y ‘Democracia Real Ya’ serán centrales en los inicios de la explosión del 15M. El repertorio de temas que atravesaran el 15M durante sus primeros días es muy amplio, pero estos lemas sintetizan: a) la centralidad del debate político entorno a la democracia (o a la falta de), b) la dimensión destituyente y de fuerte crítica al sistema de representación y a los dos principales partidos españoles (PP y PSOE), y c) la propuesta afirmativa del lema de convocatoria de la manifestación. Esto coincide con la encuesta y como la falta de democracia es considerada por parte de un 88,8% de los participantes del 15M, el problema más importante que desencadena el 15M. A la vez es percibido como un problema común ‘porque era un problema que afecta a un montón de personas’ (L. Delgado, 2014). Por ejemplo, en la página de Facebook de DRY, las 50 publicaciones más comentadas en este periodo son sobre temáticas vinculadas a la situación política o económica (Piñeiro-Otero & Costa, 2012). Y si se analizan las publicaciones en esta misma página de Facebook según temáticas, un 9% de los contenidos publicados son sobre las acampadas, un 15,8% de convocatorias online, un 12,6% sobre el 15M en el mundo, un 14,8% sobre convocatorias presenciales, y un 18,34% sobre el 15M a nivel local (Piñeiro-Otero & Costa, 2012, p. 101).

A continuación se analiza la relación de los problemas como motivos para participar en 15M, tal y como se ha visto en el apartado 4.2.2, con algunos de los principales lemas⁸⁵ de la explosión del 15M. Junto a la falta de democracia, está la corrupción (77,6%) y lemas como ‘No hay pan para tanto chorizo’ ilustran la expresión colectiva de una sensación de corrupción generalizada. Después está las crisis económica (66,6%), y el lema ‘No es una crisis es una estafa’ sintetiza la relación existente entre la crisis económica como una estafa o engaño generalizado. El paro (53%) y la cuestión laboral aparece con lemas como ‘Manos arriba esto es un contrato’, una parodia sobre la precariedad de los propios contratos o ‘Me sobra mes a final de sueldo’ por los bajos sueldos existentes. Finalmente está la vivienda (46,4%), que se expresa a través de los lemas ‘Rebeldes sin casa’ o ‘Que pasa, que pasa, que

⁸⁵ <http://www.movimiento15m.org/2013/07/las-frases-y-lemas-del-movimiento-15m.html>

no tenemos casa' en estrecha relación con la PAH y su participación activa en el 15M, ya desde la manifestación del 15 de mayo de 2011.

Pero si algo caracteriza a los lemas más allá de los propios temas de la agenda de la explosión del 15M, es la enorme innovación y creatividad en la construcción de los mensajes, los cuales adoptan un estilo propio que subvierte las etiquetas que le son puestas desde los medios de masas, como por ejemplo la etiqueta de 'anti-sistema' (El País, 2011b) que el movimiento responde con un 'No somos anti-sistema, el sistema es anti-nosotros'. Otros lemas son más metafóricos, como por ejemplo 'Si no nos dejáis soñar, no os dejaremos dormir', frente a las prohibiciones de acampar en el 15M. En las acampadas también afloran mensajes como 'Yes, we camp', en una copia modificada de la conocida frase de Barack Obama en las elecciones presidenciales en Estados Unidos de 2008 'Yes, we can' (Castells, 2009, p. 473), e incluso mensajes con ironía e incluso con humor frente a las amenazas de desalojo de las plazas durante la jornada de reflexión del 21 de mayo de 2011: 'Si viene la policía, sacad las uvas y disimulad'. Existe también una respuesta a las críticas recibidas durante los primeros días del movimiento en las plazas como por ejemplo 'Vamos despacio porque vamos lejos' frente a los reproches sobre la ineficacia de las asambleas en las plazas y la dificultad de llegar a consensos rápidos. Finalmente, aparece la cuestión de la violencia que, si bien es un movimiento claramente no violento (Castells, 2012b, p. 216), en vez de entrar a responder las permanentes acusaciones de violencia recibidas por algunos medios de comunicación, se inventan lemas como 'violencia es cobrar 600€', modificando el propio significado de la palabra violencia equiparándola al salario mínimo interprofesional.

El lenguaje en Twitter

Al igual que los lemas, los *hashtags* (HT) utilizados en Twitter durante estos días reflejan también las formas de construcción de lenguaje del movimiento-red. En la Tabla 9 se pueden ver los HTs más utilizados y que son tendencias en Twitter durante la explosión del 15M. El propio medio favorece que se utilicen mensajes cortos y que expresen en pocos caracteres, un significado muy concreto. Los principales HTs se construyen alrededor de a) las fechas de los eventos como son las manifestaciones (#15M, #15Mani, #19J #19Jmani), b) las acampadas (#acampadasol, #acampadabcn, #AcampadaValencia #GlobalCamp), c) los lemas (#DemocraciaRealYa #SpanishRevolution) d) las acciones concretas (#NoNosVamos, #YesWeCamp, #EstoEsReflexion, #BarriosDespiertos), y e) las emociones (#NoTenemosMiedo, #BcnSinMiedo).

Hashtag	Número de tweets	Fecha de lanzamiento de HT
#15M	924587	03/2011
#AcampadaSol	233993	16/05/2011
#AcampadaBcn	133993	18/05/2011
#DemocraciaRealYa	98299	06/05/2011
#19j	89755	19/06/2011

#SpanishRevolution	67763	16/05/2011
#NoNosVamos	67363	16/05/2011
#BcnSinMiedo	45594	27/05/2011
#YesWeCamp	37147	18/05/2011
#NoTenemosMiedo	30742	18/05/2011
#15Mani	19684	15/05/2011
#AcampadaValencia	17461	18/05/2011
#19jmani	15529	19/06/2011
#BarriosDespiertos	15245	28/05/2011
#EstoEsReflexion	14822	21/05/2011
#GlobalCamp	14555	19/05/2011

Tabla 9: Hashtags más usados en Twitter que fueron Trending Topic durante la explosión del 15M, el número de tweets recogidos según Topsy y su fecha de lanzamiento

Cabe apuntar que todos los HTs de la tabla anterior fueron lanzados y promocionados desde el propio movimiento-red. El tipo de etiquetas elegidas, que generaron un gran volumen de mensajes en la red social, muestra un uso del lenguaje que huye de grandes conceptos ideológicos y pone la atención en el acontecimiento explicando a través de los HTs lo que está pasando, y generando una apropiación multitudinaria del HT para poder añadir contenidos propios junto a la etiqueta.

A continuación también se analiza el contenido de varios *tweets* de algunas de las cuentas de Twitter vinculadas al 15M, con los HTs analizados anteriormente, lanzados entre el 16 de mayo y 19 de junio de 2011:

Llego a casa de #AcampadaSol, soñando que mañana seamos muchísimos más. #15m #15mani #democraciarealy #nolesvotes (@pabloMp2p, 16 de mayo de 2011, 20Rt)

Tenemos una cuenta "oficial" para narrar lo que pasa en #acampadasol seguid a @acampadasol para tener información de la asamblea de Sol. (@isaachacksimov, 16 de mayo de 2011, 31Rt)

asamblea a las 20h en sol. invitamos a la delegación del gobierno porque #nonosvamos (@acampadasol, 17 de mayo de 2011, 157Rt)

LA PAH anima a todo el mundo a tomar las plazas de las ciudades #acampadabcn #acampadasol #spanishrevolution (@La_PAH, 19 de mayo de 2011)

Sal del matrix mediático! Habla con la gente, vive la libertad de expresión, el respeto y conéctate para cambiar el mundo #estoeresreflexion (@democraciareal, 20 de mayo de 2011, 233Rt, 8Fv)

Seguimos pidiendo calma y NO VIOLENCIA. Es lo q ellos quieren y NO se lo vamos a dar; pero sí tendrán es más INDIGNACIÓN. #acampadabcn (@Acampadabcn, 27 de mayo de 2011, 212Rt)

hay un montón de heridos. Están disparando pelotas de goma. Siguen cargando a lo bestia. #bcnsinmiedo La gente sigue resistiendo pacíficamente (@Democraciareal, 27 de mayo de 2011, 520Rt)

la #acampadasol se hace rizomática en la #asambleadebarrios #nonosvamos #noscontagiamos (@acampadasol, 29 de mayo de 2011, 33Rt)

Ya mismo, asamblea en tu barrio. Quién lo iba a decir hace dos semanas. Vente! #barriosdespiertos (@acampadasol, 28 de mayo de 2011, 83Rt)

Ya hemos llegado a un consenso a nivel mundial: si se acaba la acampada no se acaba el movimiento ;) #AGSol (@acampadasol, 31 de mayo de 2011, 339Rt)

Para seguir las manifestaciones del #19J usad el hashtag #19Jmani + #ciudad. Hoy será un gran día! Por favor retweet! (@democraciareal, 19 de junio de 2011, 372Rt)

Estos *tweets* muestran algunos ejemplos concretos de uso de los HT's y de Twitter por parte de importantes cuentas colectivas durante los primeros días de las acampadas. El primero muestra la relación entre la manifestación y la acampada a partir de la utilización de varios HT's de la manifestación #15M o #15Mani, o con procesos previos de la formación del 15M como #NoLesVotes, con la recién creada #acampadasol. El *tweet* de @acampadasol del 17 de mayo muestra la intención de mantener la acampada frente a las amenazas de desalojo, el del 19 de mayo de @La_PAH invita a la participación a la acampada, y el del 20 de mayo de @democraciareal ejemplifica cómo la red social se convierte en un espacio de reflexión durante el 21 de mayo de 2011. El *tweet* de @acampadabcn del 27 de mayo enfatiza la cuestión de la no violencia frente a las agresiones de la policía y el desalojo de la Acampadabcn. Los tres *tweets* siguientes muestran el proceso de descentralización de la acampada a los barrios y la continuidad del movimiento. Finalmente, el *tweet* de @democraciareal ya en la manifestación del 19 de junio muestra como se da una instrucción para etiquetar las diferentes manifestaciones según las ciudades. Por lo tanto, los contenidos de los *tweets* operan principalmente para articular un espacio de comunicación, de coordinación, de enunciación y de acción a tiempo real en plena sincronización con lo que acontece en las plazas y calles.

El lenguaje en las plazas

Desde sus primeros días, la dinámica de las plazas empieza a organizarse orgánicamente. Primero a través de las asambleas, y después con la gran cantidad de comisiones que aparecen, dotando a las plazas de una robusta y compleja estructura organizativa. Rápidamente se adopta un lenguaje organizativo cercano a algunos movimientos sociales previos. Las comisiones abarcan todo tipo de intereses y en general expresan una funcionalidad o un campo de acción concreto (comunicación, acciones, barrios, traducción, contenidos,...). También están los grupos de trabajo agrupados por áreas temáticas (economía, cultura, feminismos, ciencia y tecnología, educación, sanidad, vivienda,...). Se utilizan las actas para documentar todos los espacios de trabajo, discusión y acuerdos que se toman, generando un relato escrito de todo lo que acontece en la plaza. El lenguaje utilizado en las asambleas es ampliamente diverso en la medida que lo son sus participantes, y los principales temas y contenidos de las asambleas son de carácter organizativo y/o vinculado a los temas apuntados anteriormente y que se desarrollan a continuación. Se insta rápidamente el lenguaje de signos de la asamblea, ampliamente difundido durante el movimiento global a principios de los años 2000, siendo el más conocido el movimiento de manos alzadas como signo de aprobación o acuerdo con la opinión de quien en ese momento está hablando con el micrófono.

Las propuestas

Dentro de los contenidos programáticos de los inicios del 15M se destacan varios documentos en los que se plantean cuestiones, problemas y temas concretos. Una de las críticas que trascendieron más a los inicios del movimiento-red fue la falta de propuestas concretas. Antes de la manifestación del 15 de mayo, DRY lanza su famoso documento de los 8 puntos, mediante los cuales plantea una serie de medidas frente a privilegios de la clase política, el desempleo, la vivienda, los servicios públicos, las entidades financieras, fiscalidad, libertades ciudadanas, democracia participativa y reducción del gasto militar (DemocraciaRealYa, 2011). A continuación se observa el inicio de este documento de propuestas:

Estas son algunas de las medidas que, en cuanto ciudadanos, consideramos esenciales para la regeneración de nuestro sistema político y económico. ¡Opina sobre las mismas y propón las tuyas en el foro!

1. ELIMINACIÓN DE LOS PRIVILEGIOS DE LA CLASE POLÍTICA:

Control estricto del absentismo de los cargos electos en sus respectivos puestos. Sanciones específicas por dejación de funciones.

Supresión de los privilegios en el pago de impuestos, los años de cotización y el monto de las pensiones. Equiparación del salario de los representantes electos al salario medio español más las dietas necesarias indispensables para el ejercicio de sus funciones.

Eliminación de la inmunidad asociada al cargo. Imprescriptibilidad de los delitos de corrupción.

Publicación obligatoria del patrimonio de todos los cargos públicos.

Reducción de los cargos de libre designación. (DemocraciaRealYa, 2011)

Se interpela a los ciudadanos como sujeto común para dirigirse y se enfatiza la necesidad de una regeneración política y económica, como dos de los ejes o problemas centrales del 15M. En el texto también se apunta al carácter abierto y participativo de la elaboración de estas propuestas a través de un foro *online*, y seguidamente se presenta como primer punto la 'eliminación de privilegios de la clase política' como medidas urgentes frente a la corrupción y al descrédito de la política. Este documento aparece antes de la manifestación del 15 de mayo de 2011 y será en parte retomado y modificado por las diferentes asambleas de cada una de las acampadas. El 22 de mayo de 2011 se publican en la web de Acampadasol 16 propuestas aprobadas en la asamblea de ese mismo día. Igual que en el caso de DRY, se observan propuestas relacionadas con la reforma del sistema político, la defensa de los derechos básicos, la reforma fiscal, el desempleo, medidas contra la corrupción, de la democracia participativa, etc. (Acampadasol, 2011). Las primeras propuestas y el texto introductorio dicen así:

ESTAS PROPUESTAS, ASÍ COMO LA REDACCIÓN DE LAS MISMAS, NO DEBEN ENTENDERSE COMO DEFINITIVAS SINO COMO UN TRABAJO EN CURSO DE LAS DIFERENTES COMISIONES QUE TRABAJAN EN ELLAS.

Como resultado del consenso alcanzado durante la Asamblea celebrada el día 20 de mayo de 2011 en ACAMPADA SOL, y como resultado de la recopilación y síntesis de las miles de propuestas recibidas a lo largo de estos días, se ha elaborado una primera relación de propuestas. Recordamos que la Asamblea es un proceso abierto y colaborativo. Esta lista no debe entenderse como cerrada.

Propuestas aprobadas en la Asamblea de hoy día 20 de mayo de 2011 en ACAMPADA SOL.

1. Cambio de la Ley Electoral para que las listas sean abiertas y con circunscripción única. La obtención de escaños debe ser proporcional al número de votos.

2. Atención a los derechos básicos y fundamentales recogidos en la Constitución como son:

– Derecho a una vivienda digna, articulando una reforma de la Ley Hipotecaria para que la entrega de la vivienda en caso de impago cancele la deuda.

– Sanidad pública, gratuita y universal.

– Libre circulación de personas y refuerzo de una educación pública y laica.

3. Abolición de las leyes y medidas discriminatorias e injustas como son la Ley del Plan Bolonia y el Espacio Europeo de Educación Superior, la Ley de Extranjería y la conocida como Ley Sinde.

4. Reforma fiscal favorable para las rentas más bajas, una reforma de los impuestos de patrimonio y sucesiones. Implantación de la Tasa Tobin, la cual grava las transferencias financieras internacionales y supresión de los paraísos fiscales.

5. Reforma de las condiciones laborales de la clase política para que se abolen sus sueldos vitalicios. Que los programas y las propuestas políticas tengan carácter vinculante. (Acampadasol, 2011).

Inicialmente se enfatiza (y en mayúsculas) el carácter abierto y colaborativo de las propuestas planteadas, como resultado de un consenso en la asamblea a partir del conjunto de propuestas recogidas. En este caso el primer punto es la reforma de la ley electoral, como primera propuesta de consenso para la reforma de la democracia. Aparecen también la defensa de derechos fundamentales como el derecho a la vivienda, a la sanidad y a la educación. En el caso de Barcelona, la Acampadabcn presenta antes del día 22 de mayo las "demandas de mínimos" donde se presentan 8 puntos (Acampadabcn, 2011) en los que, igual que en los 8 puntos de DRY, aparecen tres primeros puntos para acabar con los privilegios de los políticos, banqueros y grandes fortunas la corrupción, pero también la cuestión de los salarios dignos, el derecho a la vivienda y a los servicios públicos de calidad, la democracia participativa o el medio ambiente. A continuación se puede observar la presentación del texto y el primer punto con sus propuestas concretas.

En Barcelona, recopilando la sabiduría y las aportaciones de cientos de personas, se están escribiendo colectivamente varios documentos de trabajo que hablan de los diferentes niveles en que operaremos para lograr el cambio. Todos ellos son documentos abiertos, en modificación y mejora constante. [...]

Con la intención de sumar a este documento otros más concretos y especializados, se han creado múltiples subcomisiones de contenidos.

Estamos cambiando el mundo. Completamente. [...]

Así que lo haremos saber a los y las alcaldes y los plenos que se elijan el próximo día 22. Los pediremos punto por punto lo que sigue, empezando por el punto 1.

1 - No más privilegios para políticos, empezando por Barcelona:

- Recorte drástico del sueldo de las y los políticos equiparándolo al sueldo de la media de la población.

- Supresión de los privilegios en el pago de impuestos, dietas, años de cotización y pensiones (sólo en Barcelona el ahorro sería de medio millón de euros al mes como mínimo).

- Prohibición de pensión superior a la pensión máxima establecida para el resto de los ciudadanos.

- Supresión de su inmunidad jurídica y de prescripción para los casos de corrupción. Cese de las y los políticos corruptos. (Acampadabcn, 2011)

Se observan aquí también, numerosos paralelismos con los dos casos anteriores. Se manifiesta de nuevo el carácter colaborativo y abierto en el proceso de elaboración de las propuestas en su presentación y dos de las propuestas del punto 1 coinciden con el mismo punto primero de las propuestas de DRY. Ante las críticas de falta de programa o propuestas concretas se observa, no sólo la existencia de programas concretos con propuestas concretas, sino un énfasis permanente en su carácter abierto y colaborativo, haciendo de los textos documentos que son reutilizables, modificables y adaptados a cada una de las acampadas, partiendo de un documento original de DRY. En todos ellos se mantiene un lenguaje común a través de los temas que presentan altos niveles de consenso social.

La dimensión en red del lenguaje

Para entender la circulación de contenidos y la dimensión en red del lenguaje en el 15M, cabe entender el complejo entramado comunicativo, socio-técnico y tecnopolítico que se da durante las primeras semanas de la explosión del 15M y que se desarrolla en el capítulo 5 de este trabajo. Este entramado complejo que forma el movimiento-red 15M, posibilita una veloz circulación multidireccional de mensajes y contenidos que son rápidamente difundidos amplificados y/o modificados por parte de los participantes del 15M para una multitudinaria difusión y circulación de palabras, etiquetas, lemas, mensajes cortos, contenidos programáticos, formas organizativas y llamadas a la acción.

Este entramado está formado por personas que construyen significados a partir de la interacción con su entorno natural y social, a través de la interconexión de sus redes neuronales con las redes de la naturaleza y las redes sociales online, y esta interacción es posible a través de la comunicación en red, donde comunicar es compartir significados mediante el intercambio de información (Castells, 2012b, p. 23). Y aunque cada individuo construya sus propios significados, estos están condicionados por los entornos de comunicación y por las redes que posibilitan una comunicación mucho más distribuida con múltiples emisores y receptores, medio en el que circularán el lenguaje y sus significados.

Por lo tanto se ponen de manifiesto dos cuestiones: a) la construcción del lenguaje como proceso colectivo que se produce gracias a las redes de comunicación entre personas y b) entre estas y grupos e iniciativas colectivas que intercambian de manera multidireccional mensajes en un entorno de comunicación entre iguales.

De esta manera se puede analizar la actividad colectiva del lenguaje a través de su dimensión sistémica o de la actividad del conjunto del sistema. El estudio realizado por Toret y Marín (2015) analiza el lenguaje del 15M a partir de una muestra de 1.123.225 *tweets* capturados entre el 31 de marzo de 2011 y el 8 de julio del mismo año con los HTs #nolesvotes, #democraciarealya #spanishrevolution, #acampadasol, #15M, #Yeswecamp y #tomalacalle. Este estudio muestra como la cohesión léxica en Twitter durante la explosión del 15M, ‘como sintonía del discurso y pensamiento respecto a lo que sucede’, es muy superior a la del mes anterior. Estos autores afirman que ‘se activa una inteligencia común y una creatividad expandida que permite la producción acelerada de lenguaje común de un cuerpo conectado’ (Toret & Marín, 2015, p. 106). La cohesión del lenguaje, expresada a partir de una red de conceptos, muestra la sincronización general de lo que hablan las personas en cada momento concreto del movimiento respecto los meses previos, lo que indica una gran cohesión del propio movimiento-red a partir de su explosión en mayo de 2011.

Una de las propiedades que se analiza en este mismo estudio, es el de la temperatura léxica, que indica la frecuencia de los conceptos como ‘Sol’, ‘Junta’ o ‘electoral’, que aparecen con altas temperaturas léxicas el 18 de mayo de 2011, en motivo del desalojo y acampada de Plaza del Sol en Madrid o ante la prohibición de las acampadas durante la jornada de reflexión previa a las elecciones municipales del 22 de mayo. Algo similar acontece el 27 de mayo de 2011 donde se destacan las palabras ‘Plaza’, ‘Catalunya’, ‘Barcelona’, ‘Policía’ o ‘desalojo’, con alta temperatura léxica (Outliers, 2012) con motivo del desalojo de la Acampadabcn por parte de la policía. Estos dos ejemplos ilustran la enorme sincronización comunicativa producida por el 15M durante esos días, y la capacidad de construcción del lenguaje de manera común si se mira la escala sistémica de este.

Otra de las propiedades sistémicas del lenguaje es la viralidad, entendida como la capacidad de difusión masiva de trozos de contenido concretos o "memes" a gran velocidad con altos niveles de alcance, producidos principalmente en las redes sociales. Existe una estrecha relación entre las comunidades de una red, entendidas como grupos de personas fuertemente agrupadas, y la viralidad de los memes, ya que estos se basan en patrones de difusión temprana en términos de estructura de la comunidad (Weng, Menczer, & Ahn, 2013). La estructura de la comunidad afecta la velocidad de difusión de la información y la propagación de los memes. Durante la explosión del 15M se generan numerosos memes que son ampliamente difundidos y compartidos por las redes sociales, como el video de José Luis Sampedro apoyando la manifestación del 15 de mayo (democraciarealya, 2011) u otros (Rodríguez, 2011). Pero en estadios más avanzados de la viralidad, y en especial en el 15M, y a la espera de estudios con mayor profundidad sobre esta cuestión, lo que se multiplica y se difunde velozmente no son sólo memes, o mensajes cortos, sino también símbolos que implican una determinada forma de acción, como es la toma de las plazas, como la plaza *Tabrir*, icono de la primavera árabe que sirvió como fuente de inspiración

para el inicio de la Acampadasol (Arana, 2011), que después también da nombre a una de las zonas de la Acampadabcn. La viralidad también se produce como respuesta a los episodios de violencia, como son los desalojos de Acampadasol primero (17 de mayo) o la Acampadabcn después (27 de mayo). Ambas generan una serie de imágenes y mensajes que desencadenan una participación masiva en las plazas justo después de estos episodios. O incluso la propia convocatoria y llamada de la manifestación de DRY del 15 de mayo, que a pesar de un absoluto silencio mediático previo, consigue movilizar a miles de personas en más de 60 ciudades. Finalmente, los procesos virales de comunicación articulan la aceleración de procesos de organización y acción colectiva a través de la multiplicación de los mensajes que contienen información (texto, imagen, vídeo, audio,..) a tiempo real de lo que acontece y eso no solo amplifica el mensaje sino que facilita su replicación en forma de otras manifestaciones, acampadas u otras formas de movilización colectiva.

A diferencia de los virales de entretenimiento de corta duración, el movimiento-red genera una forma propia de circulación de los contenidos donde no sólo cambian los códigos de transmisión y recepción de los mensajes en la medida que los articula colectivamente, sino que afecta a las formas de acción colectiva. También cambia la tipología de contenidos difundidos, si bien los memes más virales generalmente han tenido una función de burla o juego (Dawkins, 2006), en el 15M lo que se vuelve viral son las expresiones del propio movimiento-red ante las respuestas institucionales en forma de prohibición o violencia física, o las imágenes y contenidos de las acampadas que a la vez se retroalimentan a sí mismas y que consiguen llegar a los medios de comunicación. Otros autores como Jaron Rowan (2015) se han acercado a los memes atendiendo su dimensión social donde 'la estupidez intrínseca del meme ha servido en tantas ocasiones como un imbatible ejercicio de denuncia social'. En una escala macroscópica, la viralidad en las redes sociales es 4-5 veces más grande que en los medios tradicionales (Kleineberg & Boguñá, 2014) donde los individuos tienen una mayor probabilidad de adscripción a los contactos sociales débiles en acuerdo con el paradigma de "la fuerza de los enlaces débiles". En resumen, la circulación de la palabra digital, lo hace con estrecha conexión con el acontecimiento en el espacio físico que llena de contenido el mensaje transmitido a través de sus participantes que in situ lo narran.

Pero volviendo a la escala micro, la cultura de la red y el imaginario relacionado con las tecnologías de la comunicación, está presente en una parte del lenguaje del movimiento con expresiones y lemas utilizados como "Error 404. Democracy not found" como parodia del 404_NotFound utilizado en páginas web cuando no se encuentra una página disponible, o como este ejemplo de *tweet* de DRY Mallorca:

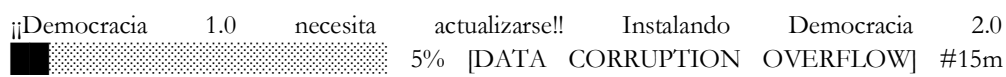
 ¶Democracia 1.0 necesita actualizarse!! Instalando Democracia 2.0
 [DATA CORRUPTION OVERFLOW] #15m
 #democraciarealya (@DRY_Mallorca, 22 de mayo de 2011, 23Rt)

Este *tweet* emula un proceso de instalación de un programa informático, parodiando la actualización de la democracia. Otros ejemplos son la utilización del símbolo "#" emulando los HTs de Twitter en carteles y pancartas del movimiento, o el famoso lema 'Nobody expects the #SpanishRevolution', imagen que se popularizó en la que aparecía una

pancarta sostenida por alguien que llevaba la máscara de *Anonymous*, elemento presente a lo largo y ancho de las manifestaciones y acampadas durante este periodo de análisis.

Análisis y síntesis: La conectividad del lenguaje, los significados y los contenidos

El lenguaje utilizado a lo largo y ancho del 15M posiblemente sea tan diverso como diversa es su composición. Aún así se apuntan algunas características comunes que sintetizan la propia capacidad del movimiento-red de poder tener enunciados comunes, sin alterar la dinámica singular y múltiple de sus participantes.

En primer lugar está la *centralidad de la primera persona* del singular y del plural en la enunciación de los mensajes y producción de lemas, en la medida que existe una gran capacidad de involucrarse y participar de múltiples formas en el movimiento-red, y eso genera una gran cantidad de emisores que expresan mensajes desde el terreno concreto donde se produce el acontecimiento. Esta centralidad le otorga un *carácter situado* a la comunicación, donde principalmente se anuncia sobre la vivencia propia a través de la narración de los hechos y a menudo sobre aspectos muy concretos.

A la vez se genera un lenguaje *transversal e inclusivo* que permite una mayor participación en la dinámica colectiva del movimiento-red 15M. El repertorio de slogans y cánticos son ‘no sectoriales ni sectarios a un uso del espacio público hospitalario y respetuoso hacia el otro’ (Moreno-Caballud, 2015), y el tipo de lenguaje que se utiliza en las plazas es entendible y se parte de las propias condiciones de sus participantes:

[...] hablar un lenguaje que la gente entienda. No hace falta tener miles de estudios ni haber leído un montón para saber que nos están jodiendo. [...] en lugar de hablar de los grandes problemas y decirte cómo te afectan, se parte de las condiciones cotidianas (P. Padilla, 2014).

La transversalidad se construye en la medida que no se presupone una experiencia y/o formación previa en los movimientos sociales siendo estos bastante autorreferenciales en la diferenciación entre ‘quienes estaban movilizadas y quienes no, e incluso muchas veces acusando a quien no se movía’ (P. Padilla, 2014). A la vez aparece el carácter no ideológico del movimiento, no como una negación de las ideologías sino como una construcción de los consensos comunes a partir de los problemas concretos, y la construcción de estos consensos a partir de la propia participación, marcando un estilo propio en las plazas:

Empezamos a hablar un poco como en la Plaza Catalunya se hablaba. ‘Pues podríamos plantear la idea de crear un grupo de personas para que nuestras hijas y nietas no vivan peor que nosotros?’ Y fíjate que esto es una idea política muy fuerte, fuertísima, pero no lo parece. No es aquello de revolución democrática, revolución socialista o hay que acabar con el capitalismo. (C. Sánchez, 2014).

Junto a la transversalidad y la importancia de la primera persona se observa un *lenguaje afirmativo* frente a una tradición de la izquierda de usar un lenguaje reactivo o de oposición. Los lemas ‘Democracia Real Ya’, ‘Yes, we camp’ o ‘Sí Se puede’ son claramente manifestaciones afirmativas. Las acampadas devienen laboratorios de innovación democrática en la toma de decisión y las formas de deliberación, y aunque tengan planteamientos muy críticos con la situación de crisis económica y política no son

acampadas de 'oposición a' sino más bien 'por'. Incluso en los momentos de violencia se afronta la comunicación de manera afirmativa: 'Sin Miedo'.

Hace falta tener en cuenta los contenidos difundidos en el 15M. Aunque el movimiento-red no es un movimiento programático (Castells, 2012b, p. 217), al no tener objetivos comunes claramente definidos, si que existen gran cantidad de propuestas generadas desde algunas de las principales iniciativas durante los primeros días de las acampadas. Pero lo central aquí no es el objetivo concreto en sí sino las formas colaborativas, abiertas y en permanente revisión, de realizar las propuestas programáticas y los documentos de consenso.

También hemos visto cómo el lenguaje es fácilmente *reapropiable*, *replicable*, *modificable* y *adaptable* a cada uno de los contextos locales, y tiene una estrecha relación con las formas de acción; 'Toma la calle', 'Toma la plaza', 'NoNosVamos' o 'Toma los barrios'. La comunicación se focaliza en la emergencia inclusiva de marcos personales de acción (Bennett & Segerberg, 2012a, p. 756) siendo estos fácilmente identificables, lo que posibilita la acción conectiva. Bennett & Segerberg proponen la idea de los memes para diferenciar entre los marcos personales de acción y los marcos colectivos de acción, donde estos últimos generan barreras establecidas por organizaciones políticas, ideologías, intereses, clase, género, raza, o etnia. (Bennett & Segerberg, 2012a, p. 747). Esta afirmación podría servir en el caso de los movimientos sociales tradicionales previos al 15M, pero no opera en los marcos colectivos de acción del 15M, básicamente porque se desdibujan los marcos personales y colectivos, y a la vez emergen sistémicamente una serie de contenidos y lenguajes colectivos que trascienden el marco personal de acción, y a la vez alimentan las formas de acción colectivas. En los marcos personales de acción se produce una reapropiación, remodelación y compartición de los contenidos y tiene que ver con el tipo de relación en la difusión de los contenidos. Del mismo modo esto genera altos niveles de participación tanto por la velocidad de transmisión de los contenidos como por su capacidad de los participantes de reconocerse con ellos y abrir canales de comunicación directos.

La dimensión colectiva del lenguaje, se observa en la medida que este tiene forma de red; red de conceptos que se interconectan y se transmiten, formando un vocabulario propio del proceso y del acontecimiento (Toret et al., 2015). Por ejemplo la palabra 'movimiento' aparece por primera vez en el vocabulario del 15M entre las palabras más habladas entre el 14 y el 18 de mayo (Outliers, 2012), lo que muestra ciertos niveles *autoconciencia* del movimiento-red acerca de sí mismo frente a otras calificaciones como la de 'indignados' que no aparece como auto denominación del propio 15M.

El lenguaje del movimiento-red 15M operando a la escala de sistema entendida como esa escala en la que se producen las interacciones y los contagio, genera un *espacio emergente de comunicación en red* que es a la vez *abierto* (e inclusivo), *apropiable* (en la medida se puede fácilmente pasar a formar parte de) y *multitudinario*, como expresión de las contribuciones de miles de personas e iniciativas colectivas interconectadas en múltiples canales de manera simultánea.

Finalmente, se atiende una cuestión más subjetiva pero igualmente central como son los sentidos comunes que se encuentran y se conectan en las plazas y en las redes a partir del 15 de mayo, atravesados por el propio acontecimiento. El 15M desmonta gran parte de los

mitos que se habían construido alrededor de la crisis económica como ‘el haber vivido por encima de las posibilidades’, o ‘que había una generación que estaba adormecida, de jóvenes ‘Ni-Nis’⁸⁶ que sólo hacían botellón’, y pone en común una nueva fuerza política en el sentido que subjetiva a la gente:

...que a través de encontrarte encuentras la fuerza, que a través de la fuerza encuentras el debate de la composición y de la organización política, que a través de la organización política piensas como leches cambias los sistemas de organización democrática, como te imaginas otra democracia, que es eso de la verdadera democracia...y desde esa última pregunta ya estás lanzando un proceso constituyente, porque de repente en tu cabeza encierras el todo del sistema político y quieres tumbarlo y darle una alternativa general, y eso fue los primeros días en las plazas. (P. Carmona, 2014)

La generación de un sentido común alrededor del deseo de democracia permite imaginar cualquier futuro posible, no sólo destituyente o de caída del gobierno, sino constituyente en la medida que permite la construcción de un nuevo modo de organización política de la sociedad. Esto es posible gracias al espacio común y a los códigos compartidos que se generan, donde los participantes pasan de manera acelerada de un estado de cierto aislamiento político a un gran espacio político expandido y ampliado de cambio profundo y posible de las formas de organización y acción colectivas.

4.2.7 Síntesis y discusión: Un nuevo paradigma de la política distribuida

La explosión del movimiento-red 15M se produce a partir de la manifestación del 15 de mayo de 2011. A partir de este momento se desencadena una serie de acontecimientos que irán dando forma, en muy pocos días, a lo que probablemente sea el acontecimiento político más importante de las últimas décadas. En esta sección hemos analizado la sucesión de eventos y acontecimientos de los primeros días, los desencadenantes como detonantes del paso de la manifestación a las acampadas, la centralidad tecnopolítica (desarrollada en profundidad en la próxima sección), la propia explosión como fenómeno autoorganizado de donde emerge un comportamiento colectivo a diferentes escalas, la conmoción afectiva y la centralidad de las emociones, y la construcción del lenguaje y los contenidos durante esos días. Sólo desde un análisis complejo en el que se parta de múltiples variables y se definan diferentes escalas, se puede comprender la explosión del 15M. Por lo tanto, se plantea una aproximación compleja a un acontecimiento aumentado el cual es difícil de comprender sólo desde análisis parciales o a través de variables aisladas del resto; por ejemplo resulta difícil explicar la explosión del 15M sólo a partir de la condición de crisis, o sólo a través de las prácticas comunicativas en Internet o sólo a través de las plazas como espacio físico aislado del resto. Por lo que se han puesto en relación unos con otros para poder comprender las interacciones que se producen entre los factores para una óptima comprensión, y analizarlos como conjunto para poder ver también las propiedades sistémicas de la explosión de lo que se viene llamando un movimiento-red.

⁸⁶ Que ni estudian ni trabajan.

El 15M como acontecimiento desborda todas las previsiones sobre su desarrollo inicial, y a la vez expresa esa conjunción de condiciones y hechos que desencadenan una red de acampadas que darán cuerpo al movimiento-red en su periodo de explosión. Seguramente uno de los detonantes, como se ha visto, sea el desalojo de Acampadasol junto al estado de ánimo colectivo generado en la manifestación del 15 de mayo, como forma de canalización de algunas de sus principales demandas, ampliamente extendidas socialmente. Esta combinación genera la explosión del 15M por ‘dar en la tecla, usar bien los memes, tocar las emociones, hacer el frame⁸⁷ del enemigo, con habilidades de retórica y de estética, pero principalmente por la preconfiguración de las estructuras de desbordamiento’ (F. Jurado, 2014) a partir de lo que había construido DRY durante la preparación de la manifestación.

La crisis económica es condición necesaria pero no suficiente para generar esa explosión, como lo demuestra que no existen episodios semejantes en países con situaciones de crisis parecidas. También es condición necesaria la primavera árabe como la ola de movilizaciones en el mundo árabe a principios de 2011, que sirve de inspiración para un imaginario de revolución, y de toma del espacio y centralidad del uso de las redes para la acción colectiva. Todo esto conecta con la experiencia previa durante la formación del 15M, a través de NLV y la lucha contra la Ley Sinde, DRY y Anonymous, que rellenan el imaginario y las formas de hacer del movimiento-red 15M en su fase de explosión. El inicio de la Acampadasol y su posterior extensión a las principales ciudades del país primero y después a más de 200 localidades ante las elecciones municipales y autonómicas, y la prohibición de la Junta Electoral Central de prohibir las acampadas, son elementos clave para entender su desarrollo y su participación multitudinaria.

La multiplicación de las acampadas, al igual que la multiplicación de los grupos de DRY, no se puede comprender sin un uso intensivo de las redes digitales para la organización y acción colectivas. El desarrollo de una infraestructura comunicativa a través principalmente de las redes sociales online, pero también de blogs, webs y otras herramientas libres como N-1, permiten una desintermediación del proceso de participación política así como altos niveles de autonomía de las acampadas que se van multiplicando de manera acelerada. Durante esos días hay un enorme crecimiento de los usuarios en redes sociales como Twitter y crece el tráfico en Internet a nivel estatal. La autonomía en el proceso de comunicación y el silencio de los medios de comunicación tradicionales durante los primeros días del 15M permiten generar este proceso de autocomunicación de masas (Castells, 2009), en el que el movimiento-red a través de una apropiación masiva de las tecnologías de la comunicación, consigue retroalimentar el espacio de protesta y el acontecimiento hasta desplazar a los medios de comunicación tradicionales. Igual que en la fase de formación del 15M, se observa una centralidad tecnopolítica en su fase de explosión que posibilita la visibilización y amplificación de los episodios de violencia y como consecuencia, las respuestas multitudinarias a través de consecutivas convocatorias en las plazas. Al mismo tiempo, permiten una articulación de la red de acampadas que se va formando a través de un contagio tecnológicamente estructurado (Toret et al., 2015) en un proceso de autoorganización descentralizado, que de nuevo amplifica, retroalimenta y

⁸⁷ Enmarcar al enemigo a partir de unos determinados temas concretos como son la falta de democracia o la corrupción.

estructura las redes de acampadas, y permite la circulación de contenidos, saberes y formas conjuntas y sincronizadas de acción.

El 15M es una experiencia emocional relevante para la mayor parte de sus participantes, y se expresa a través de múltiples emociones colectivas que se transmiten en diferentes momentos de su explosión. El estado de ánimo de alegría y empoderamiento que abre la manifestación del 15 de mayo y la conmoción afectiva producida por las imágenes de violencia del desalojo de la acampada en Sol primero, y unos días después en Barcelona, generan un espacio colectivo afectivo que marcará la dinámica del conjunto del movimiento-red y que en parte deviene ingrediente para entender la velocidad de la circulación de los contenidos y la multiplicación de prácticas políticas durante esos días. En el caso del lenguaje es similar, el 15M abre un espacio de comunicación conectivo, transversal, no identitario e inclusivo que facilita y promueve las formas de participación y una mayor circulación de los contenidos propios del movimiento, siendo estos ampliamente compartidos con grandes niveles de consenso, no sólo en las plazas sino en el conjunto de la sociedad española.

Las dinámicas de autoorganización en el 15M como procesos no dirigidos ni controlados con alguna forma global de orden o coordinación que surge de las interacciones locales entre los componentes de un sistema inicialmente desordenado, permiten entender el movimiento-red desde su perspectiva sistémica. Se han caracterizado las redes del 15M como redes de mundo pequeño, las cuales en términos de los procesos comunicativos que se producen en la red resultante son robustas y eficientes. En la discusión, a través de técnicas cuantitativas de análisis de redes, en torno a la centralización de la información existe el planteamiento de que a mayor centralización de la información así como los patrones de popularidad son indicativos de una tendencia hacia estructuras jerárquicas en el 15M (Borge-Holthoefer et al., 2011a, p. 8). Esta afirmación podría ser cierta si todos los nodos de la red analizados fueran individuos únicos. Pero una de las características del 15M en su fase de explosión es la de un gran protagonismo de nodos que representan a grupos o entidades colectivas, como son las acampadas o los grupos de DRY. Los datos cualitativos muestran que la gestión de estos perfiles colectivos analizados, se hace de manera colectiva, por lo que no implican jerarquías en la medida que esos nodos ya están representado procesos colectivos ampliamente distribuidos como es la dinámica orgánica de las plazas, aunque obviamente existen cuentas colectivas más importantes que otras. En esta dirección, los análisis de mesoescala muestran cómo las comunidades geográficamente definidas sugieren que en esta escala se refleja la autonomía de cada una de las comunidades a lo largo de la geografía española (Borge-Holthoefer et al., 2011a, p. 6).

En definitiva, el 15M como acontecimiento político aumentado, sincroniza y sintoniza una experiencia colectiva, iniciada en la manifestación, y conecta en red a una multitud en términos de lenguaje, contenidos, emociones, espacio, tiempo y formas de acción y comunicación. La sincronización precisa de una desterritorialización de las identidades personales, para encontrar una dimensión común, anónima y potente de las personas conectadas, y tiene que ver con la retroalimentación creciente de singularidades (de cualquiera) que se ponen y hacen en común. (Toret, 2015, p.95). En el capítulo 6 se analiza el papel de la identidad colectiva a partir de la evolución del 15M, pero ya se avanza que en el paso del acontecimiento a la constitución dinámica del movimiento-red, se podrán

observar formas emergentes de construcción de identidades multitudinarias en la medida que el movimiento-red cambia y permanece a lo largo del tiempo.

Capítulo 5. Emergencia del 15M II. La tecnopolítica y el espacio multicapa

‘...entender eso de la hibridación y de no separar lo que es lo analógico y lo digital, y estar tuiteando una cosa que estabas viendo delante y que podías ir a la asamblea y ver el streaming y que a la vez alguien estuviera haciendo tuits, de no seprar los discursos o los debates entre la red y el mundo real’ Marta G. Franco (2014)

La tecnopolítica es un concepto que toma fuerza con el 15M y su estudio. Varios textos lo analizan y desarrollan (Alcazan et al., 2012; Monterde, Calleja-López, et al., 2013; Toret et al., 2015). De manera resumida se puede entender la tecnopolítica como ‘el uso táctico y estratégico de las tecnologías digitales para la organización, comunicación y acción colectiva en red’. Esta noción se desarrolla junto a la noción de movimientos-red, y se construye en la medida que esta capacidad colectiva se constituye en sujeto común que actúa sobre la realidad política y subjetiva para irrumpir en ella y la transforma. La capacidad de las multitudes conectadas, de cuerpos y cerebros conectados en red, de reapropiarse de las herramientas de comunicación en red permite la creación de dinámicas emergentes de acción colectiva, abriendo un nuevo campo de experimentación socio-técnico a través de los movimientos-red. Pero la tecnopolítica no es un concepto exclusivo de las redes digitales de comunicación y sus herramientas, sino que contempla el conjunto de prácticas que hibridan el espacio de las redes digitales con el espacio físico, otorgando a los movimientos-red una nueva territorialidad multicapa.

Este capítulo analiza en detalle el papel de Internet y el espacio de las redes de comunicación durante la explosión del 15M, se describen las principales tecnologías utilizadas y sus usos para la acción colectiva. Se analiza y se discute la interacción entre las herramientas y los circuitos generados en las formas de acción y comunicación del 15M. Seguidamente se analizan el papel de los medios de comunicación y del espacio físico expandido a través de las dinámicas específicas en plazas, manifestaciones y asambleas. Finalmente, se analizan las formas de participación en el 15M a través de los repertorios de acción, y se propone un modelo de análisis para el estudio del espacio en el que operan los movimiento-red: el espacio multicapa, entendido como espacio de interacciones entre el espacio físico, las redes digitales y los medios de comunicación, atendiendo a su complejidad y carácter híbrido, así como a los flujos y prácticas que circulan en su dinámico entramado de interacciones entre capas.

5.1 Comunicación en red y tecnopolítica en el espacio de las redes del 15M

5.1.1 Introducción

El movimiento-red 15M no se puede entender sin Internet. El uso intensivo de las redes sociales digitales por parte de los participantes del 15M es lo que hace del 15M un caso único abriendo un campo analítico enorme en torno a la relación entre movimientos y redes. En esta sección se analiza uno de los tres espacios fundamentales para entender el 15M: el espacio de las redes, en el que se describen el conjunto de tecnologías de la comunicación utilizadas por el 15M durante la fase de explosión, analizando sus usos y sus límites. Como punto de partida se apunta que el espacio de las redes, el espacio de los medios y el espacio urbano están fuertemente interconectados y resultan prácticamente indisolubles, en la medida en que no se puede entender su funcionamiento de manera aislada. En este caso se caracterizan por separado, para poder observar las dinámicas propias de cada espacio y en la próxima sección se analizan de manera conjunta. Igualmente los espacios no son excluyentes entre sí y, aunque se los divida analíticamente, se encuentran referencias cruzadas entre ellos en cada uno de los siguientes apartados.

El objetivo de esta sección consiste, primero, en describir la centralidad de Internet a través de un análisis cuantitativo y cualitativo de la importancia de las redes de comunicación en el 15M y, segundo, en caracterizar y analizar tanto las diferentes tecnologías de comunicación como las interacciones que se producen entre capas y entre espacios. Se centra gran parte del análisis en las herramientas de comunicación digital utilizadas por el movimiento-red durante la explosión del 15M, y en cómo éstas se combinan y generan recorridos propios en la medida que el movimiento-red las utiliza y difunde.

5.1.2 La centralidad de Internet y el uso intensivo de las redes en el 15M

Como se ha visto en el capítulo 4, el 15M se forma en Internet, se organiza en red y después llega al espacio físico, primero con la manifestación del 15 de mayo de 2011 y después con las acampadas. Por lo tanto Internet y las prácticas del 15M vendrán, de alguna forma, marcadas por las formas de comunicación en red, estando presentes desde sus inicios, en la medida que articulan su dinámica organizativa y comunicativa para la acción colectiva. Numerosos estudios han analizado en profundidad los usos de las tecnologías de la comunicación en el 15M (Alcazan et al., 2012; Candón Mena, 2013; Toret et al., 2015), el papel de redes sociales como Facebook o Twitter (Anduiza, Cristancho, & Sabucedo, 2014; Gil, 2012; Linares-Lanzman & Pérez-Altale, 2015; Piñeiro-Otero & Costa, 2012; Rodríguez, 2011) así como la interacción entre las herramientas de comunicación online y las acampadas (Fernandez-Planells, Figueras-Maz, & Pàmols, 2014). A continuación se aportan una serie de datos cuantitativos y cualitativos sobre la centralidad de Internet y las redes de comunicación durante esos días.

Para aportar algunos datos sobre los flujos de comunicación durante la primera semana de la explosión del 15M, el tráfico de datos en dispositivos móviles aumentó un 20% (Arcos, 2011) y entre el 16 y 18 de mayo se registró un incremento del tráfico en Internet en España en un 20% (Portero, 2011). Si se analizan las principales redes sociales utilizadas se puede observar cómo en Twitter, en seis días, se publicaron 983.744 *tweets* a cargo de 162.397 usuarios a través de los *hashtags* #democraciarealya, #nolesvotes y #tomalacalle, y entre el 16 y el 19 de mayo se pasó de 13.302 usuarios a 62.271, 32.110 de los cuales eran usuarios nuevos y 30.161 usuarios consolidados en la red social (Congosto, 2011a). En el caso de Facebook, en la página de DRY hubo un crecimiento exponencial del número de posts, un crecimiento en el número de seguidores pasando de 100.000 el 18 de mayo de 2011 a 200.000 un día más tarde, y por ejemplo las últimas publicaciones del 22 de mayo de 2011, generaron más de 2000 comentarios y 12.000 Me gustas en la misma página (Piñeiro-Otero & Costa, 2012). Según un estudio a jóvenes de 15 a 18 años, el 8,08 (de una escala del 1 al 10) creen que las redes sociales han influido en el desarrollo del movimiento 15M (INJUVE, 2012) y el 94% de las personas que asistieron a la manifestación tenían un perfil en alguna red social (Monterde et al., 2013).

También hubo un enorme crecimiento en el número de noticias relacionadas con el 15M que llegaron a portada en Meneame⁸⁸, consiguiendo en 3 días (del 17 al 19 de mayo) 242 noticias en portada 1,5 millones de clicks, 15737 comentarios y 268.000 ‘meneos’ (Toret et al., 2015). Finalmente se destaca el crecimiento de usuarios en la red social libre y autogestionada N-1⁸⁹, ampliamente utilizada durante las acampadas, que pasó entre el 15 de mayo y el 15 de junio de 2011 de los 3000 usuarios a los 30.000 usuarios. Se observa, por lo tanto, que durante el periodo de explosión del 15M, hay un incremento en los flujos de comunicación. En el siguiente apartado se describen con detalle las herramientas y los usos que hicieron de ellas las personas participantes del movimiento-red 15M.

5.1.3 El espacio de las redes: Tecnologías, herramientas y comunicación

En este apartado se analiza en profundidad tanto cualitativamente como cuantitativamente las principales herramientas y tecnologías de la comunicación utilizadas durante la explosión del 15M. En primer lugar, se analizan los medios utilizados por los participantes del 15M a partir de la encuesta realizada en este trabajo. En la Tabla 10 se pueden ver los canales utilizados para informar y/o informarse sobre el 15M, siendo las redes sociales el principal canal según el 93% de los encuestados, en segundo lugar está el boca a boca (78,5%), los medios digitales (77,3%) y, a una gran distancia, los medios de comunicación tradicionales, tales como la prensa escrita (38,9%), la televisión (30,7%) o la radio (27,9%).

⁸⁸ Agregador de noticias con una gran comunidad que, a través de sus votos, promociona determinados contenidos para que aparezcan en portada, estando entre los 200 sitios webs más visitados de España según Alexa (<http://alexa.com>).

⁸⁹ <http://n-1.cc>

Canales	%
Redes Sociales	93,0
Boca a boca	78,5
Medios digitales	77,3
Prensa escrita	38,9
Televisión	30,7
Radio	27,9
Otros	8,9
Ns/Nc	0,1
Ninguno	0,1

Tabla 10: Uso de canales de los participantes del 15M para informarse/informar sobre el 15M (N=1011)

Estos datos reflejan tanto la centralidad de las redes sociales, siendo estas su principal fuente de información y canal de difusión del propio movimiento, como el papel secundario de los medios de comunicación tradicionales (prensa escrita, televisión y radio). En la Tabla 11 se listan los dispositivos utilizados para difundir y/o informarse sobre el 15M y el porcentaje de participantes del 15M que utilizaron estos dispositivos. Se destaca la importancia tanto de los ordenadores portátiles (79,1%) como de los teléfonos móviles (73,4%) y, en menor medida, el ordenador de sobremesa (59,3%). Estos datos pueden conectarse con la importancia del uso de estos dispositivos desde una perspectiva localizada, y su uso desde los propios espacios donde se desarrollaron los acontecimientos, como las plazas en el caso de los portátiles o las manifestaciones en el de los móviles.

Dispositivos	%
Ordenador portátil	79,1
Teléfono móvil	73,4
Ordenador de mesa	59,3
Tablet	22,6
Otros	3,2
Smart TV	1,4

Tabla 11: Uso de dispositivos para informarse o difundir sobre el 15M (N=1011).

A continuación se analiza el uso regular de las redes sociales según los datos de la encuesta divididos entre los respondientes que participaron en el 15M, el resto y el total de la muestra. Según los datos de la encuesta de la Tabla 12 la red social más utilizada por parte de los participantes en el 15M es Facebook (78,4%), seguida de Twitter (75,6%) y Youtube (60,1%). Entre el resto de los encuestados el uso de Facebook es mayor (83,2%) y el de Twitter y Youtube son significativamente menores (54,0% y 49,5% respectivamente), lo que muestra un mayor uso de estas dos últimas redes sociales por parte de los participantes en el 15M. El otro caso relevante es el de N-1, red de la que un 17% de los participantes del 15M son usuarios, mientras que tan sólo un 1% del resto la utilizan, por lo que se puede afirmar que es una herramienta muy característica del 15M. Respecto a Google +, Instagram o Tuenti no existen diferencias significativas entre participantes del 15M y el resto de los encuestados.

Participantes	Resto	Total
----------------------	--------------	--------------

	15M		muestra	
Facebook	78,4	83,2	82,0	*
Twitter	75,6	54,0	70,4	*
Youtube	60,1	49,5	57,6	*
Google+	25,6	25,1	25,5	*
N-1	17,9	1,0	13,9	*
Instagram	17,0	17,2	17,1	*
Otros	3,0	5,8	3,7	*
Tuenti	2,4	3,4	2,6	*
Ninguno	0,5	0,7	0,6	**
Ns/Nc	0,4	2,1	0,8	**

Tabla 12: Usos de las redes sociales por parte de los participantes del 15M (N=1224) (Test Chi Cuadrado Test *<1% **<5% ***<10%).

El 15M se caracteriza por la movilización de una gran cantidad de redes sociales y herramientas para la comunicación, organización y acción colectivas. Igual que existen múltiples formas de participación (ver sección 5.3) existen múltiples herramientas y usos, en un amplio abanico de herramientas concretas. En la Tabla 13: Usos de las redes sociales en el 15M (N= 1013) se observan las herramientas más usadas para el 15M por parte de sus participantes, según la encuesta realizada. En primer lugar está Facebook, con un 78,8%, y Twitter, con un 72,0%, con clara diferencia respecto el resto, y le siguen Youtube (46,9%) y Whatsapp⁹⁰ (46,7%). Estas cuatro son plataformas ampliamente extendidas en el conjunto de la sociedad y, como se observa, también ampliamente difundidas en el movimiento-red. Con un 42,3% se encuentran las listas de correo, como un herramienta estrictamente de organización y comunicación interna entre grupos, seguida de webs (38,1%) y blogs (37,3%) como espacios de enunciación que dan visibilidad a iniciativas colectivas como por ejemplo DRY o las acampadas. Seguidamente se encuentran una serie de herramientas que ya tienen una especificidad funcional y/o organizacional dentro del movimiento-red como son bambuser (27,3%) y livestream (20,2%), las plataformas de *streaming* más difundidas en el 15M para la difusión masiva de eventos, N-1 (25,0%) para la organización de grupos y comisiones, los foros (23,3%) espacios de discusión y debate, los Pads (22,9) para la elaboración de textos de manera colaborativa, o Mumble (16,9%) para la realización de reuniones online por voz. El resto son redes sociales con amplia difusión pero con un uso insignificante en el 15M como Skype (9,2%), Flickr (6,4%), Instagram (5,4) y Tumblr (4,9%).

Herramientas	%
Facebook	78,8
Twitter	72,0
Youtube	46,9
Whatsapp	46,7
Listas de correo	42,3
Webs	38,1
Blogs	37,3
Bambuser	26,9
N-1	25,0

⁹⁰ Si bien Whatsapp no fue una herramienta relevante aparece como muy significativa en el año 2014.

Foros	23,3
Pads	22,9
Livestream	20,2
Mumble	16,9
Skype	9,2
Flickr	6,4
Instagram	5,2
Tumblr	4,9
Line	4,0
Chat/IRC	3,9
Otras	3,8
Ninguna	1,1
Ns/Nc	0,5

Tabla 13: Usos de las redes sociales en el 15M (N= 1013).

Seguidamente se analizan el tipo de agrupaciones estadísticas entre las herramientas para poder analizar si existe algún tipo de correlación entre ellas. En la Figura 16 se observa una clasificación por conglomerados jerárquicos a través de un dendograma que utiliza una vinculación de Ward. Si hacemos un corte en el nivel 8 se pueden observar 4 clústeres diferenciados que analíticamente son vinculantes. En primer lugar está el clúster A en la que se encuentra el grupo de herramientas que prácticamente no son usadas por el 15M (Tumblr, Instagram, Flickr,...). En segundo lugar está el clúster B, donde se agrupan las herramientas que son prácticamente exclusivas del movimiento y que realizan funciones organizativas o comunicativas más específicas como Bambuser y Livestream (plataformas de *streaming* para retransmisión de eventos en directo), Mumble (Para reuniones online), N-1 (para organización de grupos) o los Pads (para la creación colectiva de textos). En tercer lugar encontramos el clúster C, en el que si bien encontramos herramientas para la organización y la comunicación, están más difundidas entre el conjunto de la población como puede ser Youtube, los blogs, las listas de correo electrónico o las páginas web. Finalmente en el clúster D se agrupan las herramientas más usadas pero que, a la vez, también están ampliamente difundidas en el conjunto de la población como son Twitter, Facebook y Whatsapp. Esto resulta sumamente interesante ya que en los clústeres B, C y D se encuentran herramientas de organización y comunicación del movimiento estableciéndose un rango que va de esas que tiene casi exclusividad en el movimiento (B) hasta las que están ampliamente difundidas en las sociedad (D), estando las del clúster C en un espacio intermedio. Se observa, pues, que existe una relación entre los niveles de participación y las herramientas, siendo las del clúster B más específicas, con funciones mucho más concretas y con menor uso, pero quien las utiliza tiene un mayor nivel de implicación ya que requiere una mayor habilidad técnica de manejo. En cambio las herramientas del clúster D son más generalistas, los usos son amplísimos, y requieren menores habilidades técnicas. Por lo tanto existe una multiplicidad de herramientas, y cada una de ellas se basa en tecnologías diferentes, y existe una especialización según la función concreta que realizan.



Figura 16: Dendograma que utiliza una vinculación de Ward, de las herramientas utilizadas por el 15M.

Un estudio (Congosto, 2011b) analiza los enlaces obtenidos a partir de 1,5 millones de *tweets* recogidos entre el 13 de mayo y el 6 de junio de 2011 relacionados con el 15M y en el que se agrupaban los enlaces por su URL principal y se clasifican manualmente el 80% de los sitios más importantes obteniendo 315 sitios web y 465009 enlaces. Esto permite ver las principales sitios web y herramientas que utiliza el movimiento-red en Twitter, a partir de la premisa de que quien utiliza los HTs del movimiento principalmente lo hacen para difundir información sobre el propio movimiento. Aunque el análisis esté limitado a Twitter, proporciona una idea del universo comunicativo del 15M en sus primeras semanas de la explosión, al ser una de las herramientas digitales más utilizadas y cruciales en el 15M. Twitter sirve como plataforma de lanzamiento de gran parte de los contenidos generados en las redes, ya sean propios del movimiento o de los medios de comunicación. En la Tabla 14 se desglosan estos datos a partir de las categorías establecidas por el estudio y se apuntan esos sitios significativos. El primer dato interesante es la importancia de blogs y webs (29%). Los blogs son tanto de Blogspot como de Wordpress y las webs más enlazadas son la de *democraciarealya.es* y *tomalaplaza.net*, seguidas por *nolesvotes.com*. Un 27% de los *tweets* llevan enlaces a imágenes, siendo *twitpic* el servicio más utilizado para subirlas a Twitter⁹¹. En tercer lugar está el video y representa un 16% del total de enlaces, siendo Youtube la plataforma más enlazada, con más de 63.601 enlaces. Seguidamente están los medios (18%) que se analizan en la sección 0. Después se encuentra una categoría de servicios (7,10%) donde aparece Meneame.net, con más de 5000 enlaces, Facebook o enlaces al mismo Twitter. Finalmente se destacan los *streamings* (3,4%), categoría en la que,

⁹¹ No será hasta 2012 que Twitter incorporará un sistema propio para añadir imagen a los *tweets*.

junto a las plataformas de Livestream y Ustream, aparece Soltv, un canal de comunicación propio de Acampadasol.

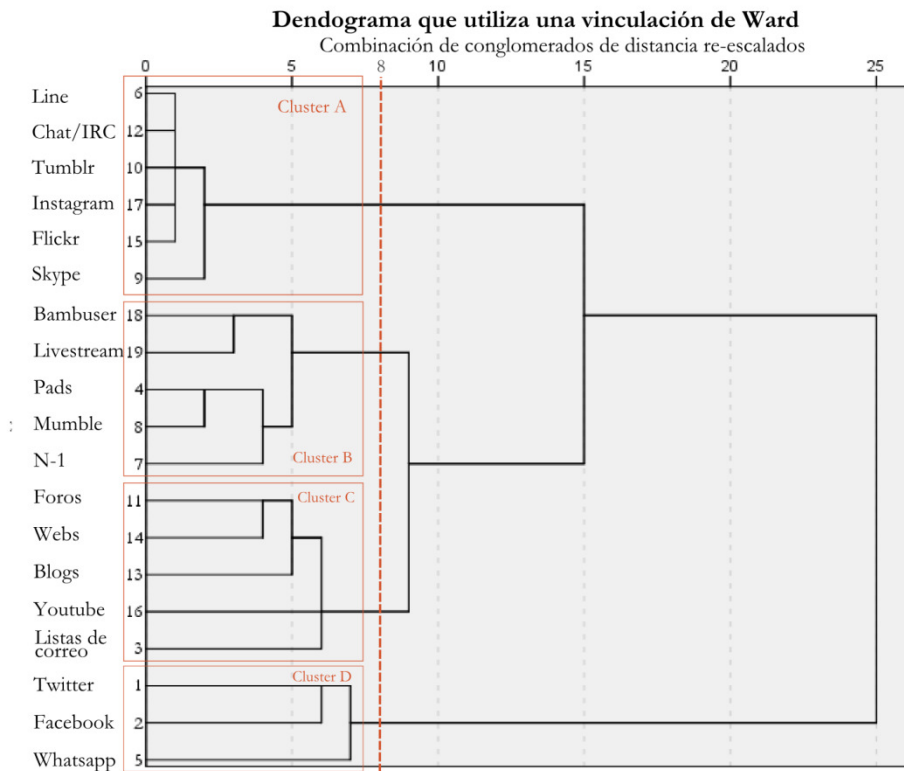
Categoría	Sitios web	Nº de enlaces	%
<i>Blogs, webs, wikis:</i>	149	134692	29%
Blogspot	10	27464	5,9%
Wordpress	1	12397	2,7%
democraciarealya	3	8640	1,9%
Tomalaplaza	3	7189	1,5%
Nolesvotes	2	2702	0,6%
<i>Imagen:</i>	19	125518	27%
Twitpic	1	60124	13%
Yfrog	1	41918	9,0%
Flickr	3	11971	2,6%
<i>Vídeo:</i>	16	7356	16,0%
Youtube	3	63601	14%
<i>Medios</i>	83	81971	18%
<i>Servicios:</i>	37	32785	7,10%
Meneame	1	5095	1,10%
Facebook	3	7632	1,60%
Twitter	2	4471	1,00%
Tweetdeck	1	3136	0,70%
<i>Streaming:</i>	9	16031	3,4%
Ustream	1	9641	2,10%
Sol.tv	2	3157	0,70%
Livestream	2	2183	0,50%

Tabla 14: Enlaces que contenían los 1,5 millones de tweets relacionados con el 15M recogidos entre el 13 de mayo y el 6 de junio de 2011, agrupados por la URL principal del enlace y clasificados por categorías, con algunos de los enlaces principales. Datos: (Congosto, 2011b).

Una vez analizadas las herramientas utilizadas en el 15M y su correlación se procede a describirlas en detalle y de manera cualitativa a partir de las entrevistas y el trabajo de campo realizado, desgranando cuáles son las funciones de cada una de estas herramientas y su relevancia en el 15M.

Las redes sociales: Facebook y Twitter

Facebook y Twitter son las redes sociales más ampliamente utilizadas en el 15M. Facebook es la red social más difundida en España en 2011, con 14 millones de usuarios en julio de 2011. Esta red social es uno de los espacios donde se crea la primera convocatoria de manifestación del 15 de mayo de 2011, a través de la "Plataforma de grupos promovización ciudadana", y dónde se organizará principalmente la manifestación, los grupos de trabajo y los nodos locales de DRY en esta fase. También fue el espacio donde se convocó al evento y en el que confirmaron su participación más de 40.000 personas⁹² siendo uno de los pocos indicadores de que la manifestación estaba teniendo altos niveles de alcance. A partir del 15 de mayo se produce un desbordamiento de los grupos y las páginas. Se crean las páginas SpanishRevolution y Acampadasol, las más importantes del 15M junto a la de DRY (M.G. Franco, 2014), con más de 200.000 *likes* la primera y 40.000 la segunda. A la vez, se crean páginas y grupos de la gran mayoría de acampadas y grupos

⁹² Evento de la convocatoria de la manifestación el 15 de mayo de 2011 en Facebook: <https://www.facebook.com/events/170278529687744/>

de DRY, junto a otras páginas ya existentes como la de la PAH, Juventud Sin Futuro o Nolevotes. Todas las páginas y grupos tendrán un enorme crecimiento a partir del 15 de mayo tanto en el número de seguidores como en la cantidad de interacciones recibidas a través de posts, comentarios y *likes*. Por ejemplo el grupo en Facebook del nodo local de DRY Barcelona se crea el 23 de marzo de 2011 como uno de los espacios de trabajo interno. El 12 de abril tenía 211 miembros, el 1 de mayo tenía 237 y el 18 de junio de 2011 llega a 1700 (Monterde, 2011c). En el evento de convocatoria de la manifestación del 19 de junio bajo el lema "La revolución sigue en marcha: ¡El 19 de junio toma la calle de nuevo!", confirmaron la asistencia más de 130.000 personas, donde se informa de todas las manifestaciones locales y se enlaza a cada uno de los eventos creados en Facebook⁹³.

Facebook posibilita una infraestructura comunicativa sencilla y fácilmente usable por los grupos, que soluciona algunas de los problemas organizativos y comunicativos de los grupos durante los primeros días del 15M. A la vez permite crear un enorme universo de páginas, grupos y eventos interconectados donde circulan gran cantidad de contenidos, a partir tanto de la interacción entre usuarios individuales como de las propias iniciativas colectivas. En la Figura 17 se puede observar la red de *likes* obtenida a partir de todas las relaciones de este tipo entre páginas de Facebook. Esto permite caracterizar la heterogénea y robusta red que se forma alrededor de las acampadas. En primer lugar se constata la centralidad de los nodos de las páginas de DRY y SpanishRevolution, pero también de AcampadaSol y Acampadabcn, siendo los nodos con un mayor grado de entrada. Después se identifican varias comunidades formadas por agrupaciones de nodos fuertemente conectados a partir del cálculo de la modularidad: En rosa aparece la comunidad de las acampadas, en verde, los grupos de DRY, en amarillo, una comunidad diversa de grupos estrechamente vinculados al 15M, tales como JuventudSinFuturo, Spanishrevolution o Movimiento 15M, y, en azul, algunos grupos formados previamente a la explosión del 15M, pero que tendrán un gran protagonismo en el 15M, como la PAH o el Periódico Diagonal.

⁹³ <https://www.facebook.com/events/153698604701086>



Figura 17: Red de likes de las principales páginas de las acampadas del 15M en Facebook.

El caso de Twitter, siendo la segunda red social más utilizada, tiene una característica singular y es que, según los datos de la encuesta, un 31,9% de los participantes del 15M empiezan a usar esta red social a partir del 15M, a diferencia de Facebook, en este caso sólo un 9,6% de las usuarias quincemayistas eran nuevas. Esto indica la utilización intensiva de esta red social como espacio de comunicación en tiempo real lo que lleva a los participantes del 15M a abrirse cuentas en Twitter, como se ha visto visto en el apartado anterior. Twitter tiene una importancia central en el 15M y aparece de manera transversal en los análisis realizados en este trabajo. Twitter es utilizado para el lanzamiento de la manifestación, como se ha visto en el capítulo 4, pero también para coordinar la actividad comunicativa a través de HTs, que actúan como canales de comunicación a través de la especificación de contenidos concretos como #Spahinshrevolution, #democraciareal, #estoesreflexion, etc, declinables en los escenarios locales #acampadasol, #acampadabcn, #acampadavlc, e incluso para explicitar acciones concretas como, por ejemplo, #AGsol, para explicar las asambleas generales de Acampadasol:

Ya hemos llegado a un consenso a nivel mundial: si se acaba la acampada no se acaba el movimiento ;) #AGSol (@acampadasol, 31 de mayo de 2011, 338Rt)

También permite la creación de un altavoz colectivo de los grupos y las acampadas. Una de las primeras cosas que hacen las acampadas es abrir una cuenta de Twitter, para ir informando en tiempo real de lo que está sucediendo en cada momento. Por ejemplo Acampadasol entre el 16 y el 31 de mayo publicó 1.994 mensajes en la red social, tales como:

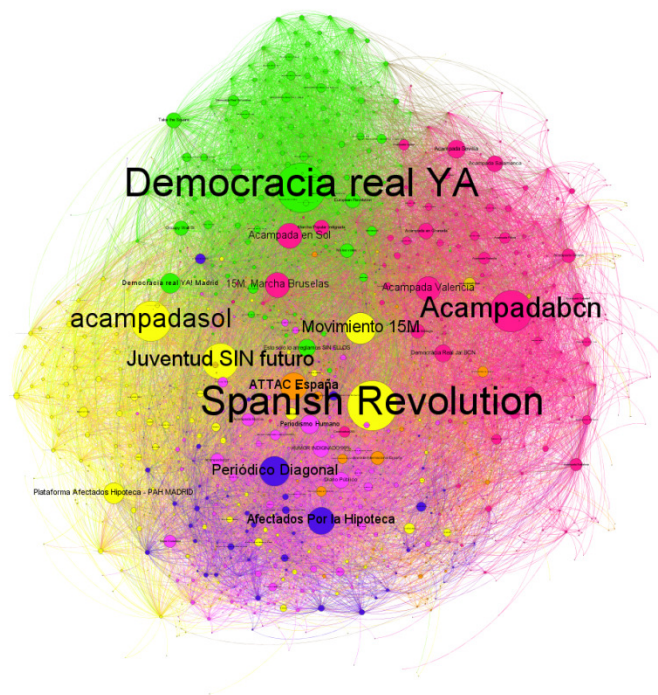
Todo tranquilo en Puerta del Sol, estamos bien, mañana comienza un día que cambiará nuestra vida #acampadasol #15m (@acampadasol, 16 de mayo de 2011, 13Rt)

A través de las relaciones de seguimiento en la explosión del 15M se crea un ecosistema de cuentas individuales y colectivas que genera una *red estructural*, que permite una fuerte conexión entre gran parte de los nodos. En la Figura 18 se observa una visualización en la que se identifican las cuentas más importantes del 15M, a partir de una selección de usuarios semilla y obteniendo la red de los nodos más fuertemente conectados entre sí (Lucas, 2012). Se puede observar cómo están interconectadas una gran cantidad de cuentas colectivas, principalmente de Acampadas y DRY, (@Acampadabcn, @15Mpamplona, @DRYmadrid, @AcampadaParis,...) en color naranja, algunos medios de comunicación, periodistas y blogueros (@Phumano, @iescolar, @dbravo, @bufetalmeida,...) en azul, y, finalmente, una combinación de cuentas individuales y colectivas, de participantes muy activos en el 15M, y grupos preexistentes al 15M que se insertan completamente en su dinámica de comunicativa (@JuventudSin, @LA_PAH, @Madrilonia, @Isaachacksimov,...).



Figura 18: Visualización de una parte del estudio sobre las 499 cuentas de Twitter más relevantes del 15M Fuente: <http://manuelalucas.com/sre/>.

Otra de las propiedades de Twitter es su capacidad de formar redes funcionales durante periodos cortos y muy determinados en el tiempo, a través de los HTs, que permiten sincronizar toda la actividad del movimiento-red en momentos concretos, incluso consiguiendo de manera organizada varios *Trending Topics (TT)* que permiten amplificar y difundir masivamente su mensaje, lo que indica que un HT o palabra es emergente y la más utilizada en la red social, como pasó la semana previa a la convocatoria de manifestación del día 15 de mayo. Durante la semana que va del 15 al 22 de mayo fueron TT etiquetas como #15M, #Acampadasol, #Acampadabcn, #DemocraciarealYa, #SpanishRevolution, #NoNosVamos y #YesWeCamp incluso llegan a ser tendencia global en la red social. Esta actividad sincronizada en tiempo real permite la emergencia de redes funcionales en Twitter, que son las redes de las cuentas que interactúan a partir de un o varios HT

determinados, por lo que son redes de interacciones efectivas. En la Figura 19 aparecen dos redes funcionales de Twitter a partir de los HTs comentados arriba, que representan dos periodos diferentes: uno, antes de la manifestación del 15 de mayo, otro, durante la semana del 15 al 22 de mayo. Estas redes permiten ver la actividad de la red en dos momentos concretos del tiempo y compararlas. En la primera red aparecen cuentas colectivas principalmente de DRY (@democraciareal, @BarcelonaRealYA, @DRY_Cadiz), pero también algunas cuentas individuales que contribuyeron a impulsar la convocatoria inicial de DRY (@piruletaklo @QuoDLibetat), otras relacionadas con el activismo digital como @nolesvotes, @dbravo, @votaaotros, @edans, @bufetalmeida (impulsores y participantes activos de NoLesVotes) y finalmente algunas cuentas de celebridades como @eljueves o @Berto_Romero. En la segunda red se observa un incremento de las cuentas colectivas como @acampadasol, @democraciareal, @Acampadabcn, aparecen algunos medios de comunicación como @phumano, @el_pais, @la_informacion o @20m, y periodistas como @antoniofraguas, @JulioAlonso, @juanlusanchez, @Rosental y de nuevo cuentas relacionadas con el activismo digital, como han analizado Aragón, Congosto, & Laniado, (2015). Como puede apreciarse, se produce una multiplicación de las cuentas colectivas con la llegada de las acampadas, y una aparición de los medios de comunicación, lo que indica qué nodos (y de qué tipo) juegan un papel activo en qué momento, cuáles ya estaban y cuáles se incorporan a la dinámica comunicativa del movimiento-red en su primera semana de la explosión.

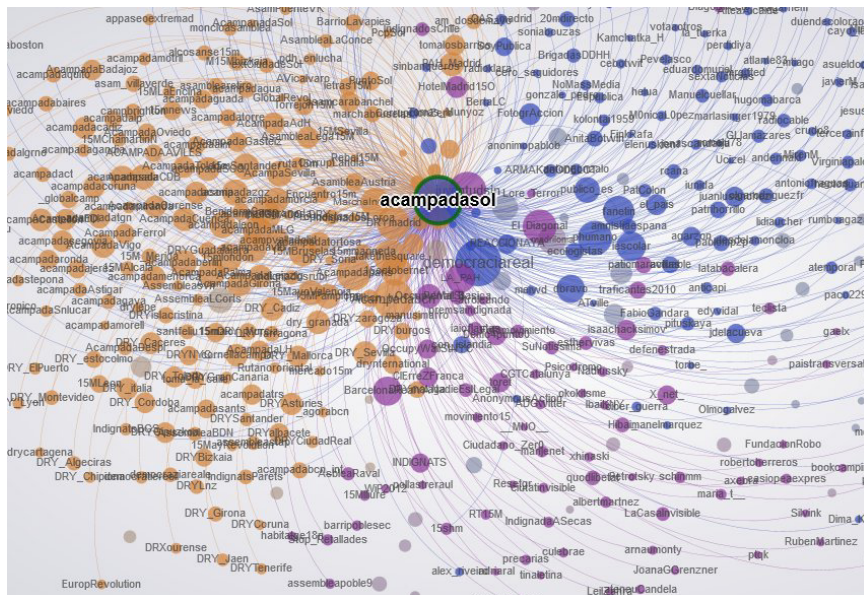

Figura 19: Redes de RT's en Twitter del 15M los días 13 y 14 de mayo a través de los HT #15m, #democraciarealya, #nolesvotes (izquierda) y entre el 15 y 22 de mayo a partir de los HT #15m, #democraciarealya, #nolesvotes, #acampadasol, #spanishrevolution, #notenemosmiedo, #nonosvamos, #yeswecamp, #acampadabcn, #estoerefleccion (derecha) de 2011. Fuente: Pablo Aragón 2012 Licencia cc-by-sa y datos cedidos de M.Luz Congosto.

La mayoría de páginas de Facebook y cuentas de Twitter representan a diferentes iniciativas colectivas o grupos, por lo que su gestión y uso también lo es. Esto es algo que rápidamente es comprendido por los grupos, generando mecanismos internos de gestión y administración de los contenidos emitidos que son eminentemente colectivos, y que expresan una dinámica colaborativa, y en parte organizada, desde las diferentes acampadas,

nodos de DRY y el resto de iniciativas del 15M, a través de la creación de consensos aproximados y mecanismos de gestión colectivos:

Sobre la marcha fuimos construyendo algunas líneas para poder decidir que se tuiteaba y/o se facebookeaba. Como había poca gente que tenía acceso a la contraseña,... siempre había muchas maneras de poder acceder a la persona que tenía la contraseña para pedirle que tuiteara algo: Teníamos pads, donde la gente podía dejar enlaces, podías ir a la carpa de comunicación y pedir que se tuiteara algo. Luego ya se verificó un poco y tenías que pasar cosas que vinieran de coordinación interna, en un intento loco e ingenuo de pensar que eso podía tener coherencia. Y después en la descentralización empezamos a tener enlaces en diferentes asambleas de barrio. (M.G.Franco, 2014)

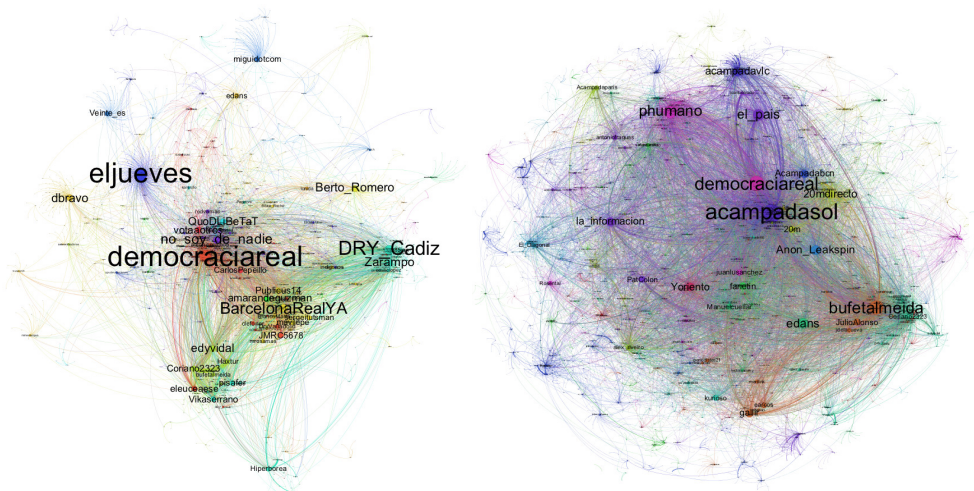
Ambas redes sociales (Facebook y Twitter) son comprendidas como espacios de visibilización de los contenidos propios generados: son utilizadas, por ejemplo, para la difusión de contenido propios generados en tomalaplaza.net (M.G. Franco, 2014). Uno de sus principales usos se hace a partir de su capacidad de difusión masiva, siendo Twitter y Facebook las redes sociales más utilizadas para ‘plasmear todo lo que se estaba produciendo en las plazas’ y así fue entendido por parte de sus participantes (P. Padilla, 2014). El carácter masivo de estas redes y su capacidad para ‘articular un nuevo tipo de organización política que difiere de los movimientos sociales previos, permite que la explosión producida en el 15M tenga una comunicación directa e inmediata’ (P. Carmona, 2014). Ambas redes sociales también actúan como espacio de interacción funcional, por ejemplo, en el caso de la PAH, donde sus participantes son mayoritariamente usuarios de Facebook, y se utiliza para contactar con los grupos para recibir asesoramiento o informarse sobre cómo participar (L. Delgado, 2014).

Youtube tiene un papel importante durante la formación del 15M, y en la fase de explosión, su uso se disuelve en la gran cantidad de herramientas utilizadas. Se genera una gran cantidad de material audiovisual de las acampadas que es subido a esta plataforma, pero no jugará un papel relevante respecto a otras herramientas según sus participantes en términos de relevancia para la comunicación y/o organización colectiva.

Webs, blogs, listas de correo, Mumble y foros.

Junto al intensivo uso de las principales redes sociales durante la explosión del 15M, se crea un enorme universo de páginas web y blogs tanto de DRY y sus nodos locales, como del conjunto de las acampadas. Desde marzo de 2011, DRY ya tiene su propio sitio web⁹⁴, con un servidor propio, en el que se alojan las listas de correo bajo el subdominio listas.democraciarealya.es, que proporciona a los grupos de trabajo, comisiones y nodos locales su comunicación interna. También utilizan de un servidor de Mumble, una herramienta de chat de voz para hacer encuentros virtuales, y un espacio de foro integrado en la página web. Las listas de correo ya tuvieron un papel relevante en la fase de formación, a través de NoLesVotes, utilizando el servicio de *googlegroups*⁹⁵, tanto para la coordinación estatal como por ciudades.

⁹⁴ <http://democraciarealya.es>

⁹⁵ Servicio de listas de correo que ofrece Google de manera gratuita, y que es utilizado por ejemplo en la lista estatal de NoLesVotes (nolesvotes-estatal@googlegroups.com)

Con el estallido de las acampadas y su multiplicación, es fundamental entender el rol que juega Acampadasol y la comisión de comunicación de esta, cuyos participantes deciden, a partir de sus conocimientos técnicos y trayectorias previas hacktivistas, crear una infraestructura tecnológica que proporcione a las plazas una autonomía comunicativa y a la vez cubra sus necesidades tecnológicas. Se crea tomalaplaza.net con el objetivo de tener servidores propios libres como alternativa a servicios comerciales de Google tales como Blogspot, para los blogs, o Gmail, para el correo electrónico:

La segunda noche antes del desalojo, la noche del 16 al 17, hicimos ya la primera reunión de la comisión de comunicación, de la gente que estábamos allí, los que queríamos trabajar en comunicación, y compramos el dominio tomalaplaza.net. Y allí ya hubo un primer debate porque la primera noche, además de la cuenta de Twitter, se había abierto una cuenta Gmail y un Blogspot. Ya en esa segunda noche dijimos que queríamos nuestros servidores libres con un Wordpress, y un grupo de gente, que son los hackers del Patio y la Tabacalera, se fueron a comprar el dominio y a instalar un Wordpress (M.G. Franco, 2014).

Tomalaplaza proporciona páginas web a más de 60 acampadas, por ejemplo, Acampada Sevilla⁹⁶, Acampada Valencia⁹⁷, aunque hay otras acampadas que utilizan inicialmente los blogs de Wordpress, como Acampada Barcelona⁹⁸, u otras acampadas que utilizaron servidores propios como la Acampada Terrassa⁹⁹ (Tomalaplaza, 2011). El jueves 19 de mayo, 82 ciudades ya habían solicitado un espacio en la página tomalaplaza.net (Elola, 2011).

Se montó 15Hack, y empezaron a dar servicio en Tomalaplaza y abrir blogs para todos los nodos que lo pidieran y listas de correo. Al principio era difícil verificar, y empezaron a funcionar las redes de gente que ya se conocía de los movimientos. (M.G. Franco, 2014).

También proporcionó listas de correo (listas.tomalaplaza.net) tanto a las comisiones y grupos de trabajo de Sol como a las acampadas en otras ciudades, llegando a contabilizar 224 listas relacionadas con el 15M (Toret et al., 2015). Otros grupos utilizaron servidores de correo como el de *googlegroups*, como, por ejemplo, la comisión de Análisis o la comisión de Pensamiento de Acampadasol.

Paralelamente, se crea TakeTheSquare.net, una página web en inglés, cuyo objetivo central era poder ir informando de lo que estaba sucediendo en las plazas a nivel internacional, y poder articular así un espacio de comunicación a escala global, en un momento donde ya se percibe que el movimiento-red podía llegar a tener un enorme impacto.

Esa misma noche se compró takethesquare.net, en un momento visionario de la gente, que ya lo veía como una cosa internacional. Y desde ese primer momento empezamos a tener bien claro que queríamos tener toda la documentación en tomalaplaza.net en nuestros servidores libres todo alojado, pero utilizar Twitter y Facebook para mover los enlaces y para referenciar la información que se movía allí. (M.G. Franco, 2014)

Tomalaplaza, igual que en el caso de DRY, proporciona un servidor de Mumble, con salas de chat para todos los grupos y comisiones tanto a nivel nacional como internacional. así

⁹⁶ <http://sevilla.tomalaplaza.net>

⁹⁷ <http://valencia.tomalaplaza.net>

⁹⁸ <https://acampadabcn.wordpress.com>

⁹⁹ <http://acampadatrns.net>

como para todas las acampadas, proporcionando espacios de y permitiendo la realización de reuniones entre acampadas. El modelo organizativo basado en listas de correo, también se replica rápidamente en la PAH, donde ‘cada PAH se estructura de forma autónoma, y cada PAH tiene su mailing de comunicación, su mailing de difusión, cada uno está en su coordinación autonómica y luego está el mailing de la PAH estatal’ (L. Delgado, 2014).

El *streaming* y los Pads

El *streaming* es una tecnología que permite la retransmisión de video en tiempo real desde cualquier lugar con acceso a Internet. En la medida que Internet se difunde a gran parte de la población, mejora la conectividad de red en la telefonía móvil, y se popularizan plataformas que facilitan la emisión como Ustream, Bambuser o Livestream (todas ampliamente usadas en el 15M), se extiende su uso para retransmitir las acampadas, las asambleas, las actividades dentro de la acampada, etc. También son utilizadas para retransmitir manifestaciones en directo, e incluso para capturar y difundir momentos de tensión y/o de violencia policial. Durante los primeros días de las acampadas el *streaming* permite conectar de manera virtual a las plazas, desde donde se retransmite una vista panorámica de diferentes plazas, incluso hubo plazas en las que se proyectaba la retransmisión de otras, generando un espacio de plazas interconectadas (también) visualmente.

Otra herramienta fundamental en el 15M son los Pads. Un Pad o *etherpad* es un editor de texto *online* fácilmente personalizable y de código abierto que permite una edición colaborativa en tiempo real. Los Pads son ampliamente usados en los inicios del 15M, tanto para coordinar lanzamientos de acciones de comunicación en Twitter, como se ha visto en el capítulo 4, como para tomar actas durante las asambleas de las acampadas, en comisiones y grupos de trabajo en tiempo real. También son utilizadas para el lanzamiento de campañas conjuntas de manera simultánea, para la organización inicial de algunas acampadas, o para la elaboración de manifiestos, documentos de propuestas, y otros tipos de documentos colaborativos producidos en las plazas. La ligereza de la herramienta, la edición del texto en tiempo real, su facilidad en el acceso y en la edición, y el chat que lleva incorporado hace que, desde sus inicios, el 15M utilice de una manera muy extendida entre sus participantes los Pads en la dinámica diaria de las plazas. Según Carlos Almeida:

Hay una herramienta que está en todas partes: los Pads. Que permiten compartir textos y debatir textos en tiempo real. Eso es fundamental y es lo que ha dotado de la energía y de la profundidad intelectual al 15M, ha sido elaborar conjuntamente documentos en todo momento. Asamblea en tiempo real en la red, no solo del 15M sino de todos los movimientos que vienen después, incluyendo las alternativas políticas que luego han salido (C. Almeida, 2014).

La red social libre: N-1

Ante la necesidad de dotarse de herramientas organizativas más complejas, que den respuesta a las necesidades de las acampadas, y por cierta desconfianza con respecto a Facebook, una gran cantidad de asambleas y colectivos, empiezan a abrirse sus grupos en

N-1¹⁰⁰. N-1 es una red social libre que parte del proyecto Lorea¹⁰¹, basado en el software Elgg¹⁰², que permite crear grupos, subir archivos, abrir foros de discusión, wikis, y otras funcionalidades. Varias acampadas, y posteriormente, asambleas, abren sus grupos en N-1, y la red social pasa de tener aproximadamente 3.000 usuarios a mediados de mayo de 2011, a más de 30.000 un mes más tarde (Toret et al., 2015). El impulso de N-1 también aparece ligado a la necesidad de consolidar espacios digitales de organización y comunicación que den continuidad a las acampadas una vez estas terminen. Cuando se empiezan a formar las primeras asambleas de barrio, de manera casi espontánea, algunas acampadas lo empiezan a utilizar y eso hace que en Acampadasol se empiece a hablar de N-1 como posible soporte organizativo para las asambleas de barrios una vez finalizadas las acampadas. Su amplia difusión también se explica por un determinado escepticismo, sobre todo de una parte de la gente más activista del movimiento, de usar las redes sociales corporativas con su publicidad y el carácter privativo del software, que también empuja hacia la búsqueda de herramientas libres:

Fue que había mucha receptividad a usar cosas nuevas, a usar herramientas que no estuvieran con publicidad. Igual que la gente quería tomar las plazas pues quería tomar las redes, y el discurso del software libre calaba mucho en ese espacio... Aquel primer verano hubo muchas asambleas de barrio que estuvieron haciendo tutoriales y manuales para que todo la gente del barrio pudiera usarlo. (M. G. Franco, 2014)

Este proceso de popularización y pedagogía permitió al movimiento-red articular parte de su continuidad en su primera mutación cuando se pasó de las plazas a las asambleas de barrio, ya que, ‘era inconcebible una asamblea que no tuviera su N-1, su lista de correo, su cuenta de Twitter, y la necesidad de organizarlo de la mejor manera posible’ (P. Carmona, 2014). Al igual que las acampadas, DRY utilizará, principalmente durante 2011 y 2012, una herramienta similar basada en N-1 y Elgg para su estructura de organización interna bajo el dominio de red.democraciarealya.es. Este espacio, al igual que N-1, proporciona a una gran cantidad de grupos vinculados a DRY una herramienta con múltiples funcionalidades que permitía a los grupos subir las actas de sus reuniones, tener un calendario, un espacio de discusión, fotos, vídeos, enlaces, tareas, e incluso sub grupos dentro de un grupo.

Otras herramientas

En esta sección sólo se han analizado las principales herramientas digitales con mayor uso durante la explosión del 15M, pero su variedad es mucho más amplia. El 15M desencadena una multiplicación de herramientas y de prácticas tecnopolíticas que se traducen en el desarrollo de una gran cantidad de prototipos con funciones específicas (algunos desarrollados en el Capítulo 6). Por ejemplo, en la mensajería instantánea se utilizan los canales de IRC, pero también WhatsApp o Telegram (ampliamente difundidos a partir de 2012 y 2013, por la funcionalidad de creación de grupos) que al ser aplicaciones inicialmente pensadas para el teléfono móvil son rápidamente extendidas para dar soporte a

¹⁰⁰ <http://n-1.cc>

¹⁰¹ Lorea es un semillero de redes sociales libres unidas por protocolos de federación que les permite comunicarse entre sí. Están pensadas y construidas por y para colectivos de transformación social.

¹⁰² Plataforma de servicios de la red social de código abierto.

los grupos. Se crearán herramientas de mapeo como Stopdesahucios¹⁰³, una herramienta creada por 15Hack para identificar, mapear y seguir la evolución de los desahucios y organizar la respuesta para pararlos (Alcazan et al., 2012, p. 40). También se empiezan a utilizar herramientas que buscan organizar formas de deliberación y sistemas de votación en red como Propongo¹⁰⁴, una plataforma que permite lanzar y votar propuestas, VirtualPol¹⁰⁵ o Democracia 4.0¹⁰⁶, una iniciativa de base jurídica, destinada al fomento e implicación de sistemas de votación telemática, mediante firma digital, en cualquier cámara legislativa. Finalmente, se apunta la generalización del uso de herramientas para el análisis y monitoreo de las redes para la mejora de los procesos comunicativos y de monitorización de la propia actividad en las redes digitales, especialmente para Twitter, como puede ser Tweetdeck¹⁰⁷ para el manejo de varias cuentas colectivas, o Trendsmap¹⁰⁸ para localizar geográficamente la actividad de un HT determinado.

En resumen, la gran cantidad y variedad de herramientas usadas en el 15M muestra una gran riqueza en número de tecnologías, una innovación en el uso de nuevas herramientas, y una reapropiación de las herramientas y tecnologías existentes para ponerlas al servicio de la dinámica colectiva del movimiento-red. La gente se organiza principalmente con esas herramientas que tiene más cerca y con las que está más familiarizada, pero también la experiencia de activistas en torno al uso de herramientas de software libre genera un modelo híbrido con herramientas de código abierto, impulsadas y desarrolladas por el movimiento, superando algunas fronteras existentes, tanto por parte de los movimientos previos a la hora de utilizar herramientas privativas, como por parte de los participantes del 15M a la hora de acercarse a las herramientas del software libre. Finalmente, y como se desarrolla en el capítulo 7, se extenderá el uso de estas herramientas a amplios sectores de la sociedad, se modificarán los usos y se producirá un acelerado proceso de aprendizaje del manejo de éstas para la acción colectiva y las dinámicas de comunicación y organización del 15M. La centralidad de la tecnopolítica es una característica fundamental para explicar el movimiento-red 15M, sus prácticas, sus formas de acción y organización, y su capacidad de construcción de espacios de autonomía también en el espacio digital, tanto a través del desarrollo de infraestructuras comunicativas propias o la reapropiación masiva de las tecnologías de la comunicación en red.

5.1.4 La complejidad de las interacciones en la capa de las redes

Una vez analizadas las principales tecnologías en la emergencia del 15M, se analizan y se discuten los usos intensivos de las herramientas de comunicación por parte de sus participantes, lo que es, en definitiva, la dimensión tecnopolítica (Alcazan et al., 2012; Toret et al., 2015) del movimiento-red 15M. En primer lugar, se ha observado que *las redes sociales mayoritarias (Facebook y Twitter) se conforman como espacios de politización masiva*. Estas redes sociales son ampliamente usadas por los grupos e iniciativas colectivas del 15M tanto para

¹⁰³ <http://stopdesahucios.tomalaplaza.net>

¹⁰⁴ <http://propongo.tomalaplaza.net>

¹⁰⁵ <http://15m.virtualpol.com>

¹⁰⁶ <http://demo4punto0.net>

¹⁰⁷ <https://tweetdeck.twitter.com/>

¹⁰⁸ <http://trendsmap.com/>

difundir sus contenidos como para generar espacios de interacción y discusión en tiempo real, entendiendo el gran alcance que estas tienen, frente a métodos analógicos de difusión como es el repartimiento de panfletos, incluso sin una experiencia previa de estos. Por ejemplo en el caso de JSF:

Cuando empezó JSF y el 15M todo el descubrimiento de las redes sociales fue ahí, nosotros no teníamos ninguna experiencia en el uso de las redes sociales y recuerdo el primer video que hicimos de JSF que lo hicimos un colega y yo en mi casa de una manera amateur, y lo colgamos en Youtube, y el día siguiente tenía 30.000 visitas. Nos quedamos alucinados porque tú estás acostumbrado a repartir panfletos en la universidad y reparto 500-1000 en un día, pero esto es como si en un día pudiera repartir 30000 panfletos pero sin darme cuentas. Nos quedamos asombrados porque no conocíamos el efecto viral por el cual, de repente, una cosa pueda multiplicarse sin control y sin que tu intervengas, por eso empezamos a trabajar en facebook y en Twitter pero de una manera completamente intuitiva, porque estábamos con la sensación de que por ahí llegabas a mucha gente. (E. Fernández, 2014).

Y, al igual que los medios de comunicación, las redes sociales son entendidas como herramientas, como un medio en el que se desarrolla parte de la acción, y no como un fin en sí mismas. Se produce un cambio en los movimientos respecto a su uso, ya que 'antes del 15M existía una negativa de utilizarlas y en eso se produce un cambio' (P. Padilla, 2014). Pero se observa que se produce una toma de conciencia en las plazas, ante la necesidad de tener una *autonomía y/o soberanía tecnológica del movimiento-red*, como lo demuestra el desarrollo de las infraestructuras de tomalaplaza.net, la utilización de N-1, o el uso de herramientas de código abierto como *Mumble* o los Pads, dónde éstas no se piensan como oposición a, sino como arquitectura propia para la articulación de la organización colectiva para reforzar los espacios de autonomía conectados. Incluso la relación con las redes sociales como Facebook o Twitter es entendida como un *proceso de reapropiación o hackeo*¹⁰⁹ donde se concibe su uso político como una transformación por parte de los usuarios frente a lo que se utilizaba anteriormente:

Es bastante paradójico que fuera Facebook la herramienta fundamental, porque es el mal, pero quizás el concepto de "hackear" la cosa o darle un uso diferente para el que estaba hecho, pues lo pusimos en práctica con Facebook y en vez de utilizarlo para colgar las fotos del verano de la borrachera con los colegas, pues lo empezamos a utilizar como una herramienta de difusión masiva, y los grupos de Facebook como primeros grupos de organización. Organizativamente Facebook era lo más importante, en esos inicios y Twitter lo fue en la difusión, y Facebook también. (F. Jurado, 2014)

Si Twitter y Facebook juegan un papel central, también lo harán el conjunto de herramientas que operan en conexión a estas, como Youtube, medios digitales, blogs, webs, streamings, etc., generando un amplio repertorio de tecnologías interconectadas que les proporciona una *condición híbrida, compleja y conectada*. En los muros de Facebook, por ejemplo, se publican enlaces externos desde la página de DRY, principalmente hacia Youtube (16%), o páginas web (15,3%), medios digitales (15%) y hacia otras redes sociales

¹⁰⁹ En el sentido que se modifican los usos para los que fueron diseñados. Concepto tomado de la ingeniería electrónica e informática y de la ética hacker en la que un hackeo significa la creación de algo nuevo a partir de algo ya existente, donde se libera la virtualidad en lo real y expresa la diferencia de lo verdadero (Wark, 2006, p. 44).

(6,5%) (Piñeiro-Otero & Costa, 2012). En Twitter se difunden también enlaces a videos, a medios digitales, a blogs y páginas web del propio 15M o hacia los *streamings*. Desde los Pads se crean contenidos de manera colaborativa que luego se irán como publicaciones a páginas web o serán publicados en forma de *tweets*. Las iniciativas colectivas y los grupos comprenden la necesidad de tener este conjunto de herramientas trabajando de manera simultánea, como lo demuestra el caso de DRY o Acampadasol y Tomalaplaza.net, que proporcionan la infraestructura comunicativa necesaria en las plazas y en la red para que exista un acceso a estas de manera relativamente sencilla, y siempre acompañada con tutoriales para la facilitación de su uso, como los blogs, las listas de correo, N-1, los Pads o los *streamings*. Por no es casualidad que lo primero que hagan las acampadas a medida que se van creando sea abrir una cuenta en Twitter, una página en Facebook, o un blog o una web y una lista de correo, asegurándose también de su conectividad a la red:

Los días siguientes fue un amigo el que abrió la cuenta de Twitter de Acampadasol y me la pasó a mí y a otra gente. Primero me di de alta al 3G del móvil que no tenía, y me dediqué a ir comisión por comisión, bueno, al principio no había comisiones, iba corriendo por corriendo, preguntaba que estaban haciendo y tuiteándolo. (M.G. Franco, 2014).

Otro ejemplo de esto es el propio recorrido de una convocatoria de una campaña concreta. Por correo electrónico u otros canales de mensajería instantánea se difunden los Pads como espacios de trabajo, allí se elaboran los documentos y/o los *tweets* junto con los HT que se utilizarán. De allí se difunden a los webs y blogs del 15M, y a Twitter y Facebook, y estos acaban trascendiendo a los medios digitales. Se forma, por lo tanto, un *ecosistema multicanal* donde cada herramienta es un canal, y estas se retroalimentan entre ellas formando redes complejas de circulación de contenidos y movilizándolo grandes cantidades de personas involucradas en las conversaciones abiertas y procesos comunicativos multidireccionales de muchos a muchos. Estas herramientas no operan solas, sino que son las personas quien las manejan, quienes crean los contenidos, quienes generan las interacciones, toman las decisiones y en un momento dado concentran toda la cooperación en un punto de atención concreto. También se puede hablar de *espacio multicapa* dentro de la capa digital, donde la relación entre canales no es unidireccional sino multidireccional y con origen y destinos múltiples que actúan *sincrónica y asincrónicamente según los acontecimientos* (Monterde et al., 2015).

El proceso de comunicación representa por sí mismo significativas formas de organización (Bennett & Segerberg, 2012, p. 746) por lo que la centralidad tecnopolítica posibilita la *transformación de los modos de organización colectiva y genera dinámicas emergentes de autoorganización*. Ha sido ampliamente estudiado como las tecnologías de la información y la comunicación reducen los costes de participación (Earl & Kimport, 2011), y en el caso del 15M también para la organización interna, al poder generar procesos de comunicación de una forma más fácil y más ágil con otras plataformas (L. Delgado, 2014) o para solucionar problemas concretos en las plazas, por ejemplo, cuando se ‘twiteaban necesidades del tipo necesitamos cartones o necesitamos lo que sea y la gente lo traía’ (M.G. Franco, 2014). Gracias a la trayectoria previa de experiencia en el manejo y uso de las redes de muchos de sus participantes en los movimientos por la defensa de Internet, se aprende a dar respuestas muy rápidas, de manera eficaz, y generando dinámicas organizativas descentralizadas, de

manera autónoma pero también interconectada y autoorganizada, por ejemplo, en muchos momentos de *concentración de la atención colectiva y sincronización de la actividad comunicativa* en torno a eventos y lugares concretos como en AcampadaSol en su primer desalojo, o en el desalojo de la AcampadaBCN. También se generan momentos de *atención distribuida e itinerante*, con centros de atención diferentes y simultáneos, como en los grandes acontecimientos como la manifestación del 15 de mayo o del 19 de Junio, o las acampadas la noche del 20 al 21 de mayo ante la jornada de reflexión. Este modo de hacer cambia la propia percepción de las formas de hacer y de concebir el espacio de acción colectiva y sus posibilidades de éxito, siendo este modo de hacer constitutivo de nuevas prácticas tecnopolíticas:

Los que conseguimos rápidamente integrar esto tenemos una capacidad de reacción muy rápida de manera eficaz, podemos organizarnos deslocalizados, podemos conciliar tipos de vida diferente, entonces conseguimos estar juntos gente muy diferente, y entonces nos entrenamos a ganar. Hasta ahora estábamos entrenado a perder, a hacer una oposición permanente, mientras que ahora estamos construyendo para ganar, y como esta la vamos a ganar es muy importante que estemos entrenados con herramientas que nos ayuden a gestionar nuestra propia gobernanza, hasta ahora la hemos exigido, ahora la vamos a conseguir y entonces la tenemos que llenar. Por eso el 15M es una revolución que construye, es muy eficaz. (S. Levi, 2014).

La forma red y su éxito también tiene que ver con esa permanente conexión y conectividad que permite pensar y actuar de manera colectiva, ya que de manera individual, o en pequeños grupos, sería prácticamente imposible entender y procesar tanta cantidad de información producida y asimilar el conjunto de los procesos de comunicación en red. Serán por lo tanto los espacios, las herramientas y las redes, las que articulen esta información y las dinámicas de filtro de los propios participantes (a través de redes sociales, blogs, agregadores,...), estructurando las informaciones relevantes dentro del ‘mar informativo’:

Cuando el movimiento político es más de minorías tu sólo, puedes pensar muchas cosas, en esta fase es imposible, nadie solo, ni en pequeños grupos puede hacer nada, necesitas conexión y conectividad 24h, locura de información, buscar buenos sitios donde la información esté tamizada, orientada, porque si no era como perderte en un mar. (P. Carmona, 2014)

Las redes de comunicación se presentan como *nuevos espacios de socialización y por lo tanto generan nuevas formas de subjetividad* donde existen lazos muy estrechos entre las herramientas, las formas de acción colectivas y el sentido político del uso de estas. En el caso de JSF, Internet y las redes sociales son vistas como ‘lugares donde iban todos los jóvenes, con usos diferentes pero que estaban ahí, y como no teníamos ni la universidad ni el mundo del trabajo pues vamos a las redes a ver cómo funciona, y funcionó bien’ (P. Padilla, 2014). En la medida que las redes funcionan como espacio de amplificación y difusión masiva de los contenidos, se extiende la percepción de poder ‘competir con los medios de comunicación tradicionales y el monopolio informativo, como un tema técnico’ pero también de un cambio profundo en la mentalidad, ya ‘que la cabeza se te organiza de una manera diferente, percibes las cosas de manera diferente. Y esto nos está pasando a los iaioflautas. Para nosotros la técnica tiene más importancia que lo otro, pero lo otro también está ocurriendo’ (C. Sánchez, 2014). Se produce un cambio subjetivo en las formas de entender la posibilidad de comunicación y acción, el alcance de la propia movilización, y se refuerza

la dimensión común e interconectada que proporcionan las redes durante los momentos de concentración de la atención en los principales acontecimientos de la emergencia del 15M.

Junto a la innovación en los usos también se produce un impulso en el desarrollo de un amplio espectro de tecnologías con múltiples funcionalidades, como las herramientas para el lanzamiento de campañas online como change.org de recogidas de firmas, o oiga.me para mandar emails masivos a políticos el uso de los mapas para la localización y visualización de las acampadas, o la localización de desahucios como Stopdesahucios, o el desarrollo de herramientas para sistemas de votación como VirtualPol, sistemas de priorización y votación de propuestas como Propongo, o sistemas de voto directo como Democracia 4.0.

Pero, al igual que existen propiedades emergentes, también existen limitaciones dentro del uso de las tecnologías y herramientas de comunicación. En primer lugar, y como se ha visto anteriormente, está la tensión, y no como un límite estricto, entre las herramientas libres y las herramientas privativas, que a la vez se relaciona con el debate en torno a la privacidad de los usuarios y los usos de los datos para fines comerciales. Esto se resuelve con un entendimiento de la funcionalidad de las redes sociales privativas y/o comerciales y un desarrollo de cierta autonomía tecnológica, impulsado principalmente por participantes más activos donde ambos modelos conviven de manera productiva y en plena retroalimentación. También están las limitaciones de accesibilidad de la población en términos generacionales, con una mayor dificultad de acceso en 2011, pero también la falta de conocimiento de redes para conectar con una generación más joven como Tuenti, por ejemplo, ya que 'el hecho de no saber utilizar Tuenti limitó el impacto a una generación entre 14 y 18 años' (P. Padilla, 2014). También aparece en el seno del movimiento-red el riesgo del clicktivismo, entendido como ese activismo '*light*' que únicamente requiere por parte de los participantes, firmas de peticiones online, sin ningún otro tipo de implicación. No obstante, esto queda rebatido, ya que como se demuestra en el apartado 5.3.2 sobre las formas de participación, las firmas de campañas online siempre van acompañadas de otros tipos de acciones, como es la participación en manifestaciones o la difusión de contenidos en las redes sociales.

5.2 El espacio de los medios y el espacio físico expandido

5.2.1 Introducción

A continuación se analiza el papel de los medios de comunicación tradicionales durante este periodo de estudio y se analiza el espacio físico, siendo el lugar de encuentro presencial del movimiento-red, poniendo el foco en tres espacios concretos y definidos: las plazas, las asambleas y las manifestaciones.

5.2.2 El espacio de los medios en el 15M

Los medios de comunicación tradicionales se caracterizan por ser los grandes ausentes durante los primeros días del 15M y por su gran incompreensión ante el acontecimiento, el cual desborda sus capacidades de análisis y entendimiento. Esto tiene lugar en un momento de profunda crisis de dichos medios de comunicación, tanto por la afectación de la propia crisis financiera, como por la crisis de los formatos, con la generalización de los medios digitales y la falta de adecuación del modelo de negocio a este terreno.

Durante los días previos a la manifestación, no hubo prácticamente cobertura mediática de la convocatoria, excepto unos pocos medios, como El País que lo publicó en su web, o 20 Minutos y la televisión catalana TV3, que no tenían en su agenda la previsión del éxito de la protesta (J. Varela, 2011a). En la rueda de prensa convocada por DRY Barcelona que se celebró el día 13 de mayo, tan sólo asistieron dos medios de comunicación (Monterde, 2011c). Otro artículo publicado en un blog de La Vanguardia por Lali Sandiumenge (Sandiumenge, 2011) se hacía eco de la noticia días antes, augurando el éxito de la convocatoria, con un detallado recorrido tanto por los movimientos previos por la defensa de Internet y NoLesVotes, como por los movimientos en Europa (como Portugal o Grecia) o en el mundo Árabe con el estallido de la primavera árabe.

Si se observan las publicaciones de noticias siguiendo el tema 15M en la Figura 20, se destaca un tímido crecimiento de cobertura el día 17, pero no será hasta la prohibición de la Junta Electoral cuando se dispara el crecimiento en la cobertura tanto a nivel cualitativo como cuantitativo (J. Varela, 2011b) llegando a un pico de 766 noticias el 20 de mayo de 2011.



Figura 20: Distribución de noticias por fecha de publicación según los impactos diarios al tema "15M". Fuente: Varela, 2015. Fuente: Segured.

Algo parecido se muestra en análisis de portadas de periódico realizado por Numeroteca (2011a), no apareciendo ninguna el día 15 de mayo, tan sólo lo cubre el País y en menor medida el Mundo y Público el 16 de Mayo. Un día más tarde se reduce la superficie y tan sólo aparece en el País y en Público, y el miércoles 18 ya sí que aparece prácticamente en todos los periódicos en portada pero sin ocupar ninguna parte central. No será hasta entre los días 19 y 21 de mayo que el 15M ocupará prácticamente la totalidad de las portadas de los principales periódicos españoles. En la misma Figura 21 se visualiza el número de tweets producidos de los HT #15M (azul), #Acampadasol (rojo) y #SpanishRevolution (amarillo), pudiéndose observar como la red social, se anticipa a los medios tradicionales como los periódicos en papel.

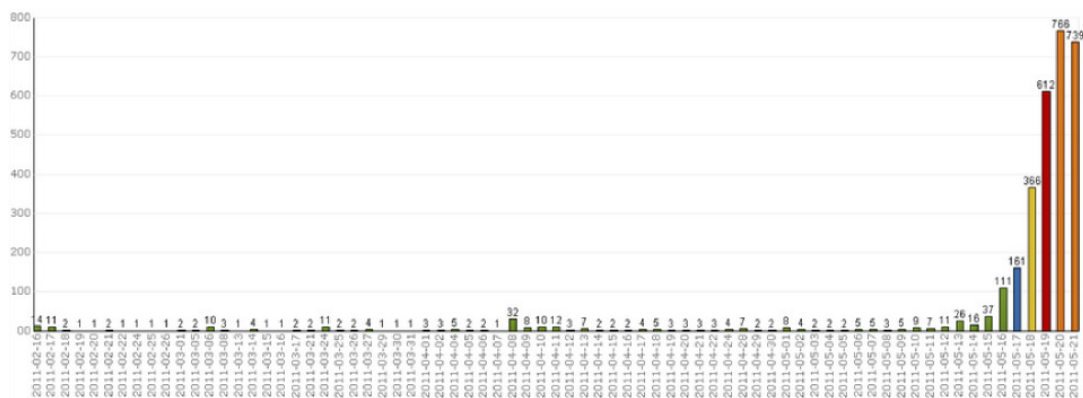

Figura 21: Superficie de las portadas de los principales periódicos españoles dedicadas al 15M entre el 15 y el 21 de mayo de 2011. Fuente: Numeroteca.org.

Si se hace un seguimiento de los medios que publicaron más noticias relacionadas con el 15M en el periodo que va del 15 al 22 de mayo, destacan, como muestra la Figura 22, las 80 noticias de el diario Público, seguida de las 66 de El Mundo o las 65 de La Gaceta (J. Varela, 2011b), hecho que constata el amplio espectro ideológico que abarca el 15M, que es cubierto tanto por medios de tendencias más progresistas, como Público, como por medios más conservadores, como El Mundo.



Figura 22: Número de noticias clasificados por medios en periódicos sobre el tema "15M". Fuente: Varela, 2015. Fuente: Paco Muñoz.

En el periodo comprendido entre el 15 de mayo y el 22 de junio, según los datos (Numeroteca, 2011b) acerca de la cobertura de las portadas y el flujo de mensajes en Twitter¹¹⁰, se observa en la Figura 23 una casi desaparición del 15M de las portadas de periódico después de las elecciones de mayo de 2011, que llega hasta junio, aunque las acampadas seguirán su curso hasta finales de julio. Sólo se observa una pequeña excepción el 28 de mayo, el día siguiente después del intento de desalojo de la Acampadabcn que será cubierto principalmente por El País, El Mundo y Público. En esta fecha también resulta interesante ver el flujo de *tweets* que llega a los mismos niveles que durante los primeros días después de la manifestación e inicios de las acampadas, aunque el impacto en las portadas es mucho menor. La prensa escrita retoma con fuerza las portadas relacionadas con el 15M el 16 de junio, el día después de la acción convocada en Barcelona por parte de la Acampadabcn, *Rodeja el Parlament* (Rodea el Parlamento) y que concentra a miles de personas entre la noche del 14 de junio y la madrugada y mañana del 15 de junio. Las portadas del 16 de junio fueron prácticamente unánimes en la denuncia de esta movilización en un intento de criminalizar el movimiento en Barcelona, pero que fue rápidamente contestado con la manifestación masiva del 19 de junio en Barcelona, y como se observa, también tuvo una importante cobertura mediática. De nuevo se observa que la actividad en las redes se anticipa o va por delante de la actividad en los medios, en este caso los periódicos en papel analizados.

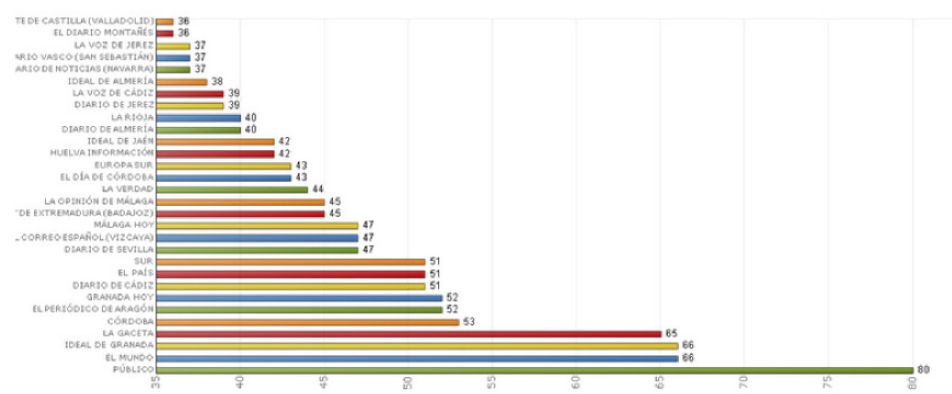

Figura 23: Superficie de las portadas de los principales periódicos dedicadas al 15M entre el 15 de mayo y el 22 de junio de 2011. Fuente: Numeroteca.org.

Aunque el papel de los medios tradicionales va siempre por detrás de la actividad en las redes, muchos de ellos han dado el paso a Internet desarrollando sus versiones digitales y

¹¹⁰ A través del seguimiento de los HT's #15M, #Acampadasol, #Acampadabcn, #NoNosVamos, #SpanishRevolution y #19J.

utilizando las redes sociales para la difusión de sus contenidos. Esto genera que desde el propio movimiento-red 15M se difundan también contenidos de los medios digitales. En un estudio de M.Luz Congosto (2011), a partir de la extracción de las URLs de 1,5 millones de *tweets* recogidos entre el 13 de mayo y el 6 de junio de 2011 relacionados con el 15M, se ofrece una clasificación en función de su naturaleza: blogs, web y wikis, imágenes, videos, streaming, medios y servicios, como se observa en la Figura 24.

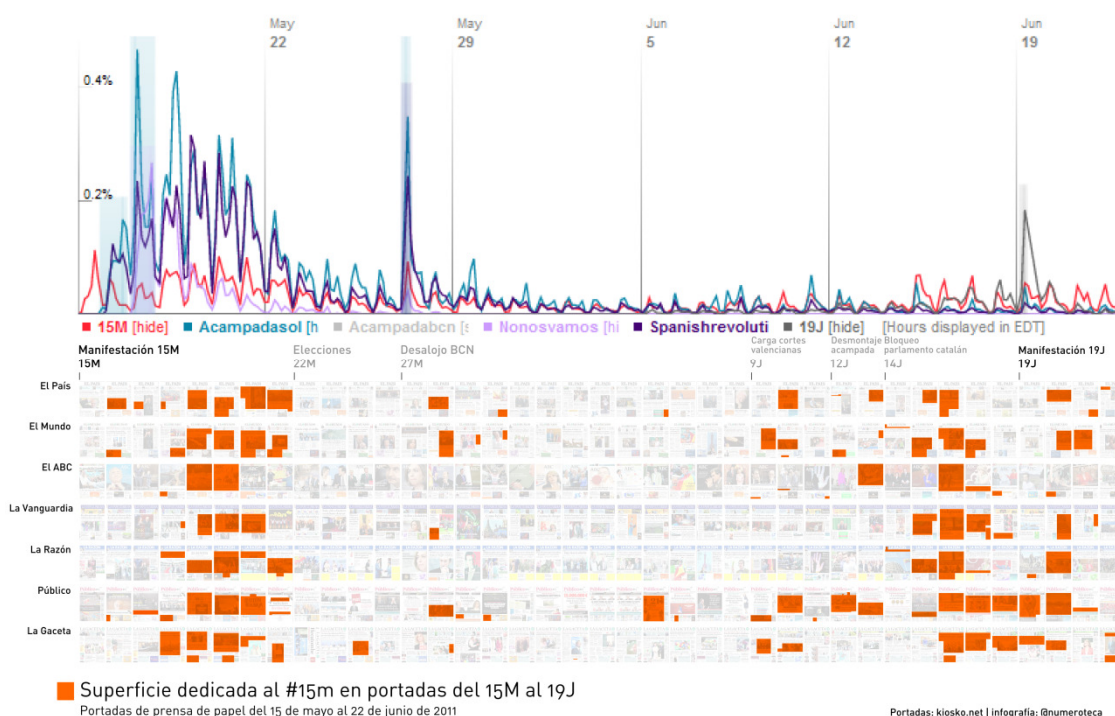

Figura 24: Treemap del tipo de enlaces que contenían los tweets relacionados con el 15M recogidos entre el 13 de mayo y el 6 de junio de 2011, el área de cada cuadro representa la cantidad de sitios webs en esa categoría respecto el total. Fuente: Congosto, 2011b.

A partir del cálculo de las regiones en la Figura 24, se observa como la categoría de *Blogs, Webs y Wikis* representa un 29% del total de enlaces utilizados en los *tweets* analizados, la categoría *Imagen* representa un 27% y la categoría *Medios* representa a un 18% del total. Esto indica que tan solo 1 de cada 5 enlaces publicados en Twitter sobre el 15M corresponden a medios de comunicación (en su versión digital), lo que constata una gran producción de contenidos propios, no intermediados por ningún medio de comunicación, constatándose, en menor medida, el uso de los medios de comunicación para difundir la información. En la Tabla 15: Enlaces correspondientes a los tweets de la categoría Medios extraídos de 1,5 millones de tweets relacionados con el 15M recogidos entre el 13 de mayo y el 6 de junio de 2011, agrupados por la URL principal del enlace. Fuente: (Congosto, 2011b) se pueden observar los cinco principales medios de comunicación más difundidos desde Twitter. En primer lugar y con una diferencia significativa está el País (con 21.733 enlaces), seguido de 20 minutos (con 7.982 enlaces), Público (con 7.574 enlaces), La información (con 8.625 enlaces) y el Mundo (con 6.287 enlaces). Esto difiere de los resultados presentados en la Figura 22: Número de noticias clasificados por medios en periódicos sobre el tema "15M". Fuente: Varela, 2015. Fuente: Paco Muñoz dónde Público es el medio que más noticias publicó y el Mundo el segundo, estando el País en novena posición, lo que indica que la cantidad de noticias producidas no implica una mayor difusión en Twitter junto a los HT usados por el 15M.

Categoría	Sitios web	Nº de enlaces	%
-----------	------------	---------------	---

<i>Medios</i>	83	81.971	18%
El País	3	21.733	4,70%
20 minutos	4	7.982	1,70%
Público	2	7.574	1,60%
La Información	6	8.625	1,50%
El Mundo	3	6.287	1%

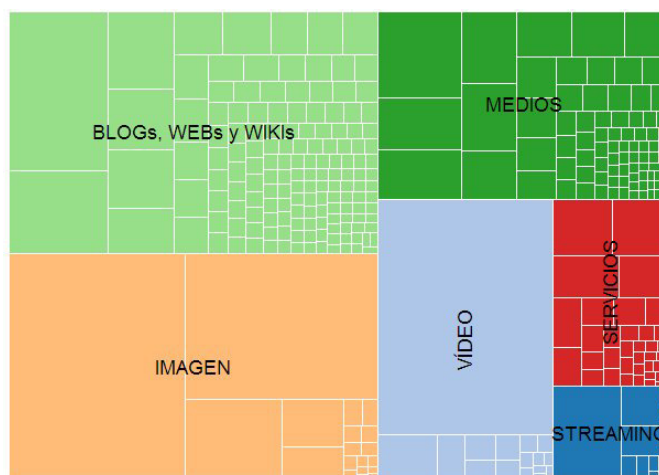
Tabla 15: Enlaces correspondientes a los tweets de la categoría Medios extraídos de 1,5 millones de tweets relacionados con el 15M recogidos entre el 13 de mayo y el 6 de junio de 2011, agrupados por la URL principal del enlace. Fuente: (Congosto, 2011b)

Al estudiar algunas noticias publicadas durante la primera semana del 15M, se pone de relieve el artículo publicado en el País, "El 15-M sacude el sistema" (Elola, 2011). Se trata un extenso artículo sobre el 15M, publicado el 22 de mayo, el mismo día de las elecciones municipales y autonómicas, en un tono descriptivo, conciliador y con cierto acercamiento al propio movimiento. El artículo fue compartido más de 7000 veces en Facebook y 600 en Twitter y generó más de un centenar de comentarios. Otra noticia de El Mundo, "El movimiento 15-M se asienta en Sol en una noche de lluvia y debate" (Hernández, 2011), publicada el 19 de mayo de 2011, sobre la concentración del día antes en Sol y que contiene el subtítulo, "La Policía no amedrenta a los manifestantes", el cual ya muestra una mayor hostilidad frente a las movilizaciones. Esta noticia fue compartida 670 veces en Facebook y 86 en Twitter, y generó 491 comentarios, lo que indica que fue compartida en las redes sociales muchas menos veces pero generó una mayor discusión en su sitio web. En cambio, la noticia que publicó 20minutos el mismo día 15 de mayo bajo el titular 'Decenas de miles de personas piden, en más de 50 ciudades, una salida social a la crisis' (20minutos.es, 2011), no sólo explica las manifestaciones, sino que ya contempla la centralidad de las redes digitales e incluso recoge algunos de los mensajes de Twitter que utilizan el HT de la manifestación #15Mani. La noticia es compartida 3600 veces en Facebook y 801 en Twitter, y genera más de 1700 comentarios. El impacto del 15M en los medios trasciende la escala nacional cuando el *Washington Post* publica el 16 de mayo la noticia: '*Tens of thousands march in Spain to protest against austerity measures, banks, politicians*'¹¹¹ y el 19 será portada en el mismo medio como se puede observar en la Figura 25. Igual que el *Washington Post*, otros medios internacionales se hicieron eco del 15M como *Le Monde* o *Le Figaro* en Francia o *La Repubblica* en Italia (Radiocable.com, 2011). Asimismo el 21 de mayo '*Spain*' fue la palabra más buscada en la edición online del *The New York Times* (E. M. F. Rodríguez, 2011). Esto desencadena una gran atención mediática nacional e internacional del 15M durante esas semanas y amplifica aún más el efecto multiplicador del 15M.

¹¹¹ 'Decenas de miles se manifiestan en España para protestar contra las medidas de austeridad, los bancos y los políticos'.



Figura 25: Portada del periódico norteamericano *The Washington Post* del día 19 de mayo de 2011 en la que se observa *Acampadasol* la noche del 18 de mayo,

El posicionamiento más generalizado de los participantes del 15M respecto al papel de los medios de comunicación tradicionales, parte de una fuerte crítica respecto al rol ejercido en el 15M. Se considera que existe un silenciamiento mediático, e incluso varios intentos de criminalización de determinados medios, que generan y refuerzan la necesidad de utilizar nuevos canales de comunicación:

En un momento en que los grandes medios de comunicación estaban silenciando, cuando no criminalizando y ridiculizando, lo que yo creo que ha sido el acontecimiento político más importante de la historia de este país desde la transición, surge la necesidad de nuevos canales de información y nuevos canales de comunicación por la inmediatez que requerían estas cosas. (P. Padilla, 2014).

Las redes juegan ese papel central durante los primeros días del 15M al ser la principal fuente información a tiempo real, y que frente al silencio de los medios y la incapacidad de explicar más allá de los eventos, generan una serie de dinámicas comunicativas que no se enmarcan en la comprensión que hacen de lo ocurrido los medios de comunicación tradicionales:

...los primeros días los medios masivos no estaban informando y luego a partir del segundo o el tercero empezaron a informar pero de una manera muy...como reportando, simplemente haciendo fotos, pero no estaban metiendo nada en sus marcos, que luego ya empezaron a etiquetarnos y tal, entonces al principio era el único sitio (las redes) dónde podías ir a informarte a enterarte, y entender lo que estaba pasando, y de una manera mucho más fresca y novedosa porque nosotros no estábamos usando esos marcos predeterminados que usan los medios de comunicación masivos. (M. G. Franco, 2014)

Según C. Almeida (2014) 'los medios de comunicación conscientemente boicotearon el 15M desde que fue convocado. Hasta que no pudieron ocultarlo más [...] cuando se produce la represión, son las redes las que lanzan la alerta de que se está reprimiendo gente en Madrid, y es la red la que el día 17 de mayo llena la Puerta del Sol'. Las redes juegan el papel de 'desmentir los medios' gracias a su capacidad de generar contenidos de manera inmediata, y a la vez generan una 'reverberación' que fuerza a los medios de comunicación a hacerse eco de las convocatorias (P. Padilla, 2014). En este sentido, existe un doble

posicionamiento respecto a los medios. Por un lado, forzarlos a que informen sobre los acontecimientos, por el otro, ejercer una fuerte crítica a su papel. Por ejemplo, en algunas de las pancartas que se observan en las plazas durante los primeros días de la explosión, se encuentran referencias críticas con los medios que apuntan a su ‘falta de objetividad, a su servilismo político y a la falsificación de las noticias vinculadas con el trato policial frente a las protestas’ (Feenstra & Ripollés, 2012, p. 136).

El movimiento-red 15M consigue alterar la dinámica de los medios de comunicación tradicionales, modificando así las rutinas periodísticas por su sistema de comunicación (Linares-Lanzman & Pérez-Altable, 2015, p. 67). En concreto, la centralidad de las redes permite a los periodistas acercarse a Twitter para obtener información ante la insuficiencia de las fuentes tradicionales, como las agencias de noticias.

Al igual que la dinámica de los medios de comunicación tradicionales se ve afectada por el 15M, también emerge la figura de nuevos medios esencialmente digitales, que conectan rápidamente con la dinámica del movimiento-red y consiguen acercarse de una manera mucho más orgánica con el 15M. Por ejemplo, el caso de Periodismohumano¹¹², que aparece en la mayor parte de las redes de Twitter del 15M (@phumano) como un nodo con una posición muy significativa respecto al conjunto de la red (Aragón et al., 2015; Borge-Holthoefer et al., 2011a; Lucas, 2012), siendo sus noticias, y como medio independiente, de las más enlazadas en Twitter, con más de 4000 enlaces entre el 13 de mayo y el 6 de junio de 2011, y el medio más citado en esta red social entre los días 15 y 19 de mayo de 2011. Este diario digital logra más de 400.000 visitas con un video en Youtube donde aparece la vista aérea de la concentración en Sol el 17 de mayo de 2011 (Feenstra & Ripollés, 2012). También se destaca el papel, como medio alternativo e independiente, de el Periódico Diagonal¹¹³, un periódico quincenal en papel y medio digital alternativo, que también se inserta en la dinámica comunicativa del 15M situándose entre otro de los medios independientes con más enlaces en Twitter, con más de un millar durante las tres primeras semanas del 15M. Se observa cómo estos medios no sólo informan casi a tiempo real del 15M sino que se insertan en su dinámica comunicativa utilizando los HTs del movimiento:

AHORA SÍ, STREAMING en directo desde #acampadasol en Madrid <http://bit.ly/mJV2Jb>
@spanishrevolution #nonosvamos (@phumano, 17 de mayo de 2011, 89 Rt)

Movilizaciones de apoyo en las embajadas españolas de Islandia, Turquía y Londres
#nonosvamos #spanishrevolution (@El_Diagonal, 17 de mayo de 2011, 68 Rt)

Meneame.net también jugará un papel fundamental en mayo de 2011. Es un sitio web agregador de contenidos con una gran comunidad de usuarios detrás que, a través de un sistema de priorización, promociona contenidos en su portada, en la medida que reciben una determinada cantidad de votos positivos. Como se ha observado al inicio de esta sección, durante las primeras semanas de explosión del 15M se disparan el número de portadas relacionadas con el 15M, con más de 242 noticias en portada entre el 15 y el 17 de mayo, o sea en tan sólo 3 días, lo que muestra la gran atención comunicativa de medios digitales, blogs y páginas web. Esto genera que desde esta plataforma se redirija un enorme

¹¹² <http://periodismohumano.com>

¹¹³ <http://diagonalperiodico.net>

tráfico a la gran cantidad de noticias e informaciones digitales generadas en torno a la explosión del 15M gracias al ‘efecto menéame’ (Dans, 2008). El 15M ocupa Menéame y forma parte del complejo entramado comunicativo que conecta a medios digitales, blogs, webs y redes sociales. Según los datos de Congosto (2011b) de los *tweets* recogidos entre el 13 de mayo y el 6 de junio, más de 5000 contenían enlaces hacia Meneame.net, un valor similar al de El Mundo (~6.000) o Público (~7.000). Por lo que se puede afirmar que una web que agrega contenidos, con una dinámica de gestión colectiva de la portada, siendo los contenidos subidos y promocionados por la comunidad, tiene en las redes un papel igual de importante que otros medios de comunicación tradicionales.

Como se ha detectado, Internet juega un papel central durante los primeros días del 15M ante el cierre de los grandes medios de comunicación, a través de una constelación de redes y medios, con una multiplicidad de emisores y receptores, de mensajes, donde se rompe la linealidad y la jerarquía (F. Jurado, 2014) siendo las redes sociales online, los medios digitales alternativos y las redes de afinidad de amigos y conocidos, los canales más importantes del 15M (Anduiza et al., 2014). Las redes, frente a los medios, retoman la capacidad de comunicar en tiempo real los acontecimientos y de manera masiva, pero también muy orgánica, en el sentido de que se establecen múltiples formas de emisión, recepción y difusión generando redes en las que participan miles de personas. Según F. Jurado (2014) ‘es una manera de asaltar las cabeceras y los periódicos’ lo que apunta la intencionalidad colectiva del uso de las redes para que se llegara a difundir el 15M. Los medios de comunicación, en cambio, irán a remolque de estas redes, con algunas excepciones de medios alternativos y/o independientes, que se integrarán de manera mucho más efectiva en la dinámica comunicativa de las plazas.

La capacidad de enunciación del movimiento-red durante la explosión es tan grande que desplaza completamente la agenda electoral de los medios de comunicación y consigue situar en el centro de la atención pública no sólo las movilizaciones en la calle sino también los temas centrales del movimiento tanto de denuncia de la crisis del sistema de representación y los impactos de la crisis económica, como la necesidad de recuperar la democracia para poder hacer efectivos derechos fundamentales como la vivienda, la salud o la educación. El movimiento-red 15M logra introducir sus demandas en la agenda mediática y política (Haro y Sampedro, 2011), modificando por completo el imaginario colectivo que va desde la imposibilidad de actuar ante la profunda crisis económica hacia la apertura de procesos de denuncia y de enunciación de un nuevo sentido común de época (Errejón, 2011).

Se da una compleja hibridación entre las formas de comunicación en red descentralizadas y multicanal, generadas a partir del conjunto de herramientas y tecnologías analizadas, junto a los medios de comunicación, tanto en su formato digital como analógico. Éstos, aunque vayan detrás de las redes, también amplifican los mensajes, generando una dinámica de *autocomunicación de masas* (Castells, 2009, p. 200). Esta se basa en redes horizontales de comunicación interactiva a través de una autonomía tecnológica y comunicativa del movimiento-red, pero también en su capacidad de llegar a los medios tradicionales y conseguir cambiar su agenda y las formas de acceso a las fuentes de los propios periodistas. La autocomunicación de masas se caracteriza por la *multidireccionalidad de la comunicación* de muchos a muchos. Si se atiende a la complejidad de las redes analizadas, será necesario

acercarse a esta cuestión con más profundidad¹¹⁴ teniendo en cuenta las formas emergentes de liderazgo distribuido, de identidades colectivas emergentes y de formas de acción en red especializadas, que complejizan el acercamiento a las redes más allá de la noción de horizontalidad como forma de organización, o la masa como concepción homogénea del sujeto colectivo. La hibridación entre viejos y nuevos medios y sus tecnologías asociadas también ha sido caracterizada como un *sistema mediático híbrido* (Chadwick, 2013). Si en vez de poner el foco en las herramientas se pone en la narrativa soportada por diferentes medios, se puede hablar de *narrativas transmedia* (H. Jenkins, 2009; Scolari, 2013) ya que se construye un tipo de relato donde la historia se despliega a través de múltiples medios y plataformas de comunicación, y en el cual una parte de los consumidores asume un rol activo en ese proceso de difusión y expansión de los contenidos. Ambos acercamientos, aunque desde planteamientos analíticos distintos, parecen acertados para acercarse a la combinación de medios y tecnologías para hablar de nuevos medios de comunicación, siendo el concepto de Castells, el que más se aproxima a una dinámica específica de los movimientos, en interacción con una dinámica social más amplia, refiriéndose no sólo a la combinación de medios, sino a las prácticas usos e implicaciones por parte del movimiento-red. En esta misma dirección, se apuntan dos campos para ampliar el análisis respecto a estos acercamientos, desde una perspectiva de los movimientos-red, y que se encuentra en las siguientes secciones. En primer lugar, está la cuestión de la interacción de estas redes y medios con el espacio físico y las prácticas que en ella se desarrollan y que afectan a la propia lógica del proceso comunicativo y lo modifican, que será una nueva variable o capa de análisis que añadir a la capa de los flujos comunicativos y de los medios. En segundo lugar, está la cuestión de las prácticas concretas a través de formas emergentes de acción, comunicación y organización que generan un espacio multicapa en el que interaccionan medios, personas, entidades colectivas, espacio urbano, y una gran cantidad de herramientas y tecnologías digitales donde circulan mensajes, contenidos, imágenes, pero también emociones, lenguajes y formas de acción y participación. Por lo tanto, serán necesarios acercamientos más específicos y concretos, pero a la vez que tengan en cuenta la dimensión sistémica, para desarrollar un modelo que sintetice la complejidad de las formas de acción, organización y comunicación del movimientos-red 15M.

5.2.3 El espacio físico expandido

Entender las dinámicas que se dan en el espacio físico en el 15M requiere entender también su relación con el espacio de las redes digitales de comunicación. Rossana Reguillo ha llamado ‘espacio público expandido’ al territorio híbrido que los movimientos han creado mediante la interacción en la red y su confluencia en lo físico (Ruiz & Toret, 2014). El análisis de los principales acontecimientos durante la explosión del 15M, requiere entender también su dinámica territorial o física en el espacio urbano y su interacción con el espacio comunicativo de las redes que extienden este espacio, lo que los convierte en dos espacios indisolubles para el estudio del 15M.

¹¹⁴ Ver Capítulo 6.

El espacio urbano también está formado por múltiples capas donde convergen diferentes flujos: informacionales, económicos y financieros, o los referentes a la organización de las élites dónde se concentran los centros de poder (Castells, 2000). Al igual que el espacio urbano puede ser un espacio de control y de poder, también lo puede ser de resistencia y de producción de nuevos conflictos (Negri, 2008). El espacio (urbano) ha sido fundamental en la historia del cambio social así como en la actualidad, por tres razones básicas: es un espacio donde se crean comunidades a través del encuentro presencial, tiene una simbología, ya sea por su dimensión de expresión de los espacios de poder como de memoria y contrapoder, y permite la creación de un nuevo espacio público deliberativo.

En esta sección se analizan tres de los principales espacios que habita el 15M y su relación con el espacio de las redes: Las manifestaciones, básicamente la del 15M y la del 19J, las acampadas y sus dinámicas internas, y las asambleas. Según la encuesta realizada, un 79,3% de los participantes del 15M participó en el movimiento a través de una o varias manifestaciones, un 65,6% lo hizo en una asamblea, un 19,2% acampando en las plazas y un 58,8% en las redes sociales desde estos espacios, como se muestra en la Tabla 16. Las manifestaciones y las asambleas fueron las actividades más ampliamente participadas, pero se observa también la importancia del uso de las redes desde el propio lugar en el que se desarrollan los acontecimientos, siendo las acampadas las menos participadas.

Actividad del 15M	%
Manifestación	79,3
Asamblea	65,6
En redes sociales desde manifestaciones, acampadas,...	58,8
Acampando en una de las plazas	19,2

Tabla 16: Formas de participación en el 15M relacionadas con el espacio urbano (N=870).

Con la explosión del 15M se produce una verdadera alteración de la dinámica urbana a través, primero de la manifestación y después de las acampadas, las cuales se convierten en redes de plazas conectadas con el resto de plazas del mundo que deciden sumarse a la iniciativa. Igual que la manifestación del día 15 de mayo se produce de manera simultánea en 60 ciudades, el crecimiento y multiplicación de plazas a partir del 16 de mayo se conecta en red con decenas de ciudades, levantando una red de acampadas y de plazas totalmente interconectadas.

La manifestación del 15M se caracteriza, por ser un tipo de manifestación que desde sus inicios rompe el imaginario colectivo sobre las manifestaciones. En primer lugar, la propia naturaleza de la convocatoria desafía gran parte de las formas conocidas dentro de los propios movimientos sociales: una manifestación convocada por una plataforma de grupos nacida unos meses antes y organizada por Internet a través de grupos de Facebook, utilizando un lenguaje que huye de grandes planteamientos ideológicos y busca situar cuestiones concretas, y genera que se interpele mayoritariamente a un amplio grupo de gente sin que la trayectoria previa activista sea algo relevante. La estética de la manifestación también se singulariza con rasgos característicos propios, donde prácticamente no existen banderas y predominan una gran cantidad de pancartas auto-fabricadas que de manera creativa e ingeniosa expresan los principales demandas y

contenidos del 15M. En algunas de las manifestaciones hay camiones con música e intervenciones principalmente de participantes de DRY, y se caracterizan por ser manifestaciones alegres y sin ningún tipo de violencia por parte de los manifestantes. La manifestación del 15 de mayo es una de las primeras manifestaciones en España donde Twitter ya juega un papel protagonista. Se utiliza el HT #15Mani para lanzar los mensajes relacionados con la manifestación y conectar con el resto de manifestaciones y el HT correspondiente a la ciudad como #15Mbcn para situar cada *tweet* en una ciudad concreta. También hay varias retransmisiones por *streaming* de la manifestación y se generan centenares de imágenes y vídeos del evento. Por lo tanto, la primera manifestación del 15M en más de 60 ciudades se caracteriza como una *manifestación en red*, donde se conectan todas las ciudades generando un espacio de protesta común que trasciende el propio espacio de cada uno de las ciudades en las que hay las manifestaciones. La manifestación del 19J, que tiene lugar un mes después, será una manifestación similar a la del 15M en términos cualitativos pero mucho más multitudinaria en términos cuantitativos. Al igual que en la del 15 de mayo, la manifestación se articula en red a través de Twitter y los HT #19J #19Jmani y #19j[ciudad] como #19JMad o #19JBcn. Durante el primer mes de la explosión del 15M, el movimiento-red irá desarrollando un estilo propio en las formas de desarrollar la protesta, pero también de las prácticas comunicativas asociadas a él, que no sólo cambiarán la forma de protesta del 15M, sino del conjunto de los movimientos. El espacio de protesta que se desarrolla en las ciudades, también lo hace en las redes y se conecta con otras ciudades, lo que permite conectar espacios de protesta que no coinciden en el mismo espacio físico y presencial. El éxito de la convocatoria movilizará colectivamente las emociones de sus participantes siendo estas amplificadas por el éxito de cada una de las convocatorias y por el conjunto del 15M. Como hemos visto al inicio del capítulo anterior, la emoción colectiva y la necesidad de dar continuidad a ese momento de novedad política, será una de las motivaciones que lleve a los primeros 40 de Sol a quedarse a pasar la noche del 15 al 16 de mayo en plaza del Sol en Madrid.

Las plazas y las acampadas, rápidamente cobrarán vida propia desde sus inicios, en el sentido autoorganizativo. Se organiza el espacio para atender todas las necesidades que van surgiendo, a través de la creación de comisiones, cada una con su espacio delimitado, como por ejemplo la comisión de cocina o la comisión de comunicación. En la Figura 26: Mapa de la Acampadasol. Fuente: <https://spanishrevolution11.wordpress.com/> se observa la organización de la Acampadasol y la distribución y organización de los espacios, tanto logísticos, informativos y de las comisiones, como los delimitados para acampar.



Figura 26: Mapa de la Acampadasol. Fuente: <https://spanisbrevolution11.wordpress.com/>.

Durante los días de las acampadas, las plazas cobran vida propia y se empiezan a organizar de manera autónoma, con su infraestructura logística de las cocinas, sus servicios básicos como la enfermería, la guardería, el trabajo por comisiones, las asambleas, las actividades organizadas,...centenares de cosas ocurriendo simultáneamente sin una organización centralizada y/o jerárquica, pero con organización.

Una de las propiedades de las plazas, es que cambian el estado de ánimo colectivo a partir del encuentro presencial, generando dinámicas colectivas emocionalmente muy intensas, donde se deja de estar en soledad:

Hay un momento de soledad que habíamos estado muy solos. De repente es ir a las plazas y darnos cuenta que los que están solos son ellos. [...] Y esto era lo básico y lo indispensable, ver que realmente somos mayoría y encontrarnos unos a otros (S. Salgado, 2014).

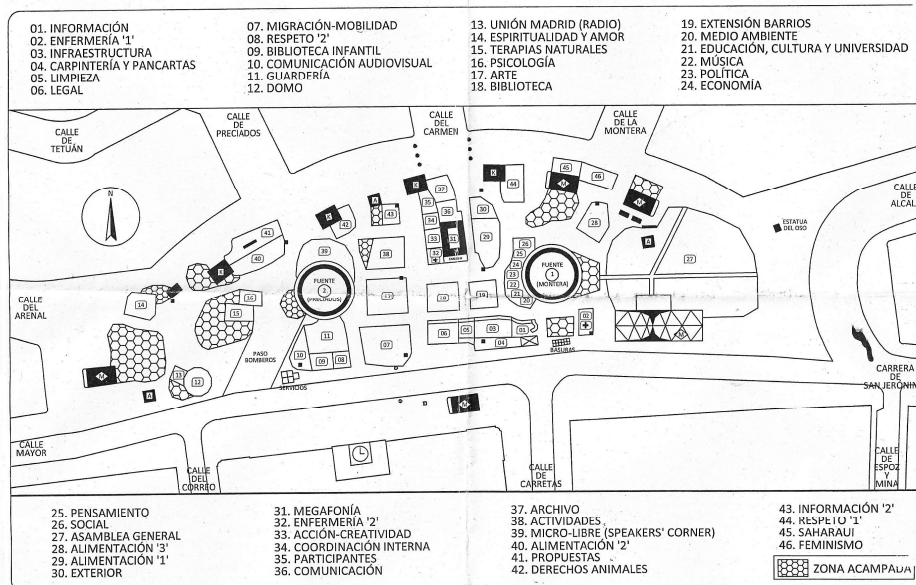
También la propia actividad de la plaza genera unos ritmos de actividad altamente intensos:

Cada día estabas planeando lo que ibas a hacer el día siguiente, la reunión, la asamblea de la plaza, la manifestación del día siguiente, pero cada día tenías algo nuevo que hacer. Fue una experiencia súper productiva, de días sin dormir. (L. Delgado, 2014).

Y a la vez las plazas se convierten en ágoras ciudadanas de debate donde se discute todo, y todo se pone en cuestión para ser pensado de nuevo:

Yo recuerdo la primera y la segunda noche, con las ágoras, las asambleas en cada plaza, no había un solo tema que no estuviera en causa o en discusión, te ibas a una esquina y estaban pensando la cuestión de los asuntos sociales con la infancia, en otro el dinero, la cuestión del capitalismo financiero, en otra esquina la cultura de 'noseque', todo estaba en causa y todo se tenía que volver a pensar. (P. Carmona, 2014).

Las plazas rápidamente crean su infraestructura comunicativa y se intercomunican a través del Twitter, listas de correo, *streaming* y otras herramientas de comunicación digital. Esto

también permite narrar al resto del mundo lo que allí está pasando en tiempo real. La red pues reduce los costes de participación de la acción política, del desgaste físico o del aislamiento, y la ciudad y la plaza reemergen como espacio de materialización de la protesta de la red como espacio afectivo y de intenso encuentro entre gran cantidad de personas.

La #acampadabcn es una escuela de autoorganización social. Una plaza que vibra, se organiza y piensa, una wikiplaza, un territorio común. (@toret, 19 de mayo de 2011, 17Rt).

Las asambleas en las plazas, que posteriormente se trasladan a los barrios en las grandes ciudades, y que serán la continuidad de las acampadas tras su levantamiento, son el espacio central de discusión política. Las asambleas, y las plazas en su conjunto, se convierten en laboratorios en los que se ejercen nuevas formas de democracia. La forma y organización cambia según cada ciudad, pero prácticamente en la mayoría de acampadas existe una comisión de coordinación que se encarga de recoger todos los puntos así como moderar los debates y las discusiones. Rápidamente se instaura el lenguaje de signos en las asambleas como mecanismo de facilitación. Acampadasol, por ejemplo, empieza con una asamblea y el mismo 16 de mayo ya se establece como mecanismo para la continuidad del espacio de discusión y organización desde donde pivotará todo el resto de infraestructura organizativa:

Las asambleas en Sol serán abiertas cada 4 horas desde las 8 de la mañana hasta las 12 de la noche. #democraciarealya #AcampadaSol (@madrilonia, 16 de mayo de 2011, 24Rt)

Y a la vez las asambleas se convierten no solo en espacios de participación multitudinarios sino también en espacios de atención mediática ya que las propias decisiones de la asamblea marcarán tanto el camino de las acampadas, como su impacto:

...o estábamos haciendo nuestras asambleas, esas asambleas enormes de 1000 personas, pero también había asambleas de una comisión de 200 o 100 personas, y de repente había alguien de ABC para saber que habíais decidido en esa asamblea porque querían publicarlo en la portada del ABC, muy loco. (M.G. Franco, 2014)

Pero las asambleas también tenían su dimensión en red y de retransmisión en tiempo real. Se tuitean los contenidos de la asamblea, los acuerdos, el orden del día, etc., tanto desde las cuentas colectivas de las propias acampadas como desde cuentas personales de sus participantes. A veces son retransmitidas por *streaming* o grabadas en video y subidas a la red. Se toman las actas en tiempo real a través de Pads y se suben a los blogs y webs de cada una de las acampadas. Todos las actas son abiertas y accesibles en Internet.

El espacio físico es ocupado durante el periodo de explosión del 15M a través de manifestaciones, acampadas, asambleas y otras acciones, alterando radicalmente su dinámica cotidiana. Se genera una red de plazas conectadas que hace indisociable el espacio físico con el espacio de las redes de comunicación, y la acción colectiva de los participantes se encuentra entre estos dos espacios inseparables y en permanente retroalimentación, en un proceso simbiótico vivo. Las Acampadas, después de un mes de intensa actividad, acaban desplazándose hacia los barrios y se levantan los campamentos. Esto ocurre a causa del cansancio acumulado de los participantes de las plazas, y por la propia necesidad del movimiento de reformularse permanentemente para avanzar.

Partiendo de la dimensión emancipadora de la toma del espacio público y de la producción de nuevos espacios de protesta como lugares de resistencia y de construcción de nuevos modelos de democracia, se visibiliza un horizonte donde existe un espacio de recuperación de la democracia, de expresión a través del conflicto, donde, junto con las tecnologías de la información y la comunicación, se conquistan nuevos derechos también a escala de ciudad.

5.3 Las formas de participación en el 15M y la emergencia del espacio multicapa

5.3.1 Introducción

Desde que el 15M sale a la calle en mayo de 2011 ya es percibida por una gran parte de sus participantes, y también desde algunos estudios, la hibridación entre las redes y el espacio urbano (Alcazan et al., 2012; Fernandez-Planells, Figueras-Maz, & Pàmols, 2014; Toret et al., 2015). Existe cierta tendencia, tanto en los movimientos como en el terreno de estudio de estos, de pensar ambos espacios de manera aislada. El reto analítico sobre el campo de acción de los movimientos-red no sólo reside en describir las interacciones, entre lo offline y lo online, sino en cuestionar la propia validez de esta dicotomía a favor de modelos híbridos que tengan en cuenta la complejidad de las múltiples interacciones siendo analizados como un espacio de capas con diferentes niveles de interacción entre ellas, y que de forma dinámica cambia en el tiempo y en el propio espacio.

En este apartado se analizan las formas de participación en el 15M para poder ver, desde las perspectiva de sus participantes, qué diferencias existen entre ellas y si funciona o no la división online-offline-mixto para su análisis, a partir de una clasificación analítica previa. A partir del análisis estadístico se agrupan las diferentes formas de participación a través de una clasificación por conglomerados jerárquicos, que reúne las respuestas según su concurrencia, y se compara con la clasificación analítica previa. Los datos de la encuesta se contrastan con la información cualitativa obtenida a partir de las entrevistas. Finalmente se desarrolla una aproximación analítico-teórica para explicar el espacio multicapa del movimiento-red 15M poniéndolo en relación con el resto de apartados de esta sección.

5.3.2 Las formas de participación en el 15M

Una de las características del movimiento-red 15M es la cantidad de formas de participación y formas de acción colectivas que se encuentran, construyendo un amplio abanico de modalidades, que a su vez desdibujan la propia frontera entre pertenecer o no al 15M. Este factor lo convierte en un gran espacio abierto de participación desintermediado, en la medida que no existe una organización formal que medie entre las formas de participar y el movimiento-red. Esto apunta a la hipótesis inicial, que se desarrolla en el próximo capítulo, sobre la existencia en el movimiento-red de un espacio transversal de participación donde las formas de pertinencia se construyen a partir de las formas concretas de participación, y no a partir de una identificación ideológica preestablecida, lo que le otorga al movimiento-red un profundo carácter dinámico.

En la encuesta realizada se pregunta a los participantes del 15M acerca de las actividades concretas del 15M en las cuales han participado. En la Tabla 17 se puede observar el listado de actividades relacionadas con el 15M y el porcentaje de participantes que estuvieron implicados en ellas¹¹⁵. La actividad más confluída son las manifestaciones (79,3%), seguidas por las asambleas (65,6%), las firmas de peticiones online (63,2%) y a través de las redes sociales (61,5%) y del uso de estas desde manifestaciones y acampadas (58,8%). Este último dato indica que casi un 60% de la gente que participó en actividades presenciales también lo hizo en redes sociales de manera simultánea, lo ya desdibuja inicialmente la frontera online-offline. Seguidamente, se encuentra otro amplio espectro de actividades entre las que se encuentran las mareas (31,3%), el envío masivo de mails a políticos (24,5%), la participación en ‘un desahucio de la PAH’ (20,3%), escribiendo un post en un blog (20,2%) o acampando en alguna de las plazas (19,2%). Finalmente, las actividades más minoritarias pero con valores significativos, como por ejemplo ‘hacer un *streaming*’ (11,6%) o ‘participar en un escrache’ (11,3%).

Actividades y acciones del 15M	%	Actividades y acciones del 15M	%
Manifestación	79,3	Haciendo un cartel	23,3
Asamblea	65,6	Donando en un <i>crowdfunding</i>	21,8
Firmando una petición online	63,2	En un desahucio de la PAH	20,3
A través de las redes sociales	61,5	Escribiendo un post en un blog	20,2
A través de las redes sociales desde manifestaciones, acampadas,...	58,8	Acampando en una de las plazas	19,2
En una Marea	31,3	Grabando un vídeo / haciendo un <i>streaming</i>	11,6
Organizando una acción	28,4	En un escrache	11,3
Enviando emails masivos a políticos	24,5	Otros	0,5

Tabla 17: Actividades relacionadas con el 15M según sus participantes (N=870).

A partir de estos datos se ha realizado una clasificación analítica¹¹⁶ a través de tres categorías: a) actividades offline, b) actividades online y c) actividades de naturaleza mixta. Como se observa en la Tabla 18, las actividades se agrupan en estas tres categorías según su naturaleza, siempre teniendo en cuenta que pueden existir algunas excepciones. Esta clasificación permite ver si las respuestas de la encuesta cumplen o no esta agrupación apriorística.

A Actividades offline	B Actividades online	C Actividades mixtas
Manifestación	Firmando una petición online	En SNS desde manifestaciones, acampadas,...
Asamblea	En las redes sociales	Organizando una acción
Marea	Enviando emails masivos a políticos	Grabando un vídeo / haciendo un streaming
Haciendo un cartel	Donando en un <i>crowdfunding</i>	
Desahucio de la PAH	Escribiendo un post en un	

¹¹⁵ Es importante clarificar que la pregunta de la encuesta contiene un listado de actividades que no sólo son del periodo de explosión sino algunas son posteriores al levantamiento de las acampadas, como las mareas, o las actividades relacionadas con la PAH, las acciones para parar desahucios o los escraches, u otras que se producen en diferentes momentos, tanto en la explosión como en la evolución. La no diferenciación entre periodos en la encuesta es una estrategia analítica para no condicionar ni acotar el marco de referencia del 15M.

¹¹⁶ Cabe apuntar el hecho que la propia encuesta sea online, presenta un sesgo de autoselección en la medida de que las personas que responden, se presupone que ya poseen cierta familiaridad con el espacio online.

Tabla 18: Clasificación analítica de las actividades del 15M según su naturaleza online, offline o mixta.

En primer lugar se agrupan por separado el número de participantes o casos que corresponden a cada una de las categorías siendo las actividades offline las más numerosas con 843 casos, seguida de las online con 787 casos, y las de naturaleza mixta con 646. Esto nos indica que aunque sea un poco mayor la participación en las actividades offline, no difiere mucho de las otras agrupaciones. En cambio, si se observan aquellos casos en los que sólo se ha participado en actividades offline, se observan tan solo 43 casos. Lo mismo ocurre en el caso de las actividades solo online, reduciéndose a 11 casos, o con esas actividades de naturaleza mixta con 1 caso único. Esto indica que, en la mayoría de los casos, se han realizado actividades pertenecientes a más de uno de los grupos diseñados. Si se observa la intersección de dos de los tres grupos, se obtienen resultados similares; 165 casos de actividades online y offline, 34 casos de actividades offline y mixtas, y 10 casos de online y mixtas. En cambio, en la intersección de los tres grupos se encuentran 601 casos, lo que representa un 70% de la muestra, hecho que demuestra que analíticamente resulta poco deseable diferenciar entre los participantes que lo hacen online, de los que lo hacen offline, o incluso de los que hacen las dos cosas por separado, ya que una gran mayoría ha realizado actividades online, offline y de naturaleza mixta. Por lo tanto se deben analizar las formas de participación y acción desde otras aproximaciones que no establezcan esta frontera, y que tengan en cuenta el carácter interconectado de lo online con lo offline, apuntando hacia nuevos modelos de análisis de las prácticas de los movimientos-red como el 15M.



Figura 27: Agrupación de las actividades según su naturaleza online, offline y mixta de las actividades del 15M, y sus subconjuntos. N=870 son los participantes válidos que han declarado actividades del 15M.

Este resultado sugiere analizar si existe otro tipo de agrupaciones respecto a las formas de participación. A partir de los mismos datos de la encuesta, se ha realizado un análisis de conglomerados jerárquicos por el método de Ward para observar cómo se agrupan las respuestas, y si existen clústeres que permitan interpretarlos. En la Figura 28 se observan

principalmente dos grandes clústeres, que en el nivel 5 ya están claramente diferenciados. El clúster B está integrado por las cinco formas de participación más extendidas y mayoritarias en las que se incluyen manifestaciones, asambleas, redes sociales y redes sociales presenciales y la firma de peticiones online. En el cluster A se encuentran el resto de actividades con un menor nivel de participación y con cierto nivel de especialización técnica y/o una mayor implicación, como por ejemplo participar en parar un desahucio de la PAH, acampar en las plazas, hacer un *streaming* o participar en una marea.

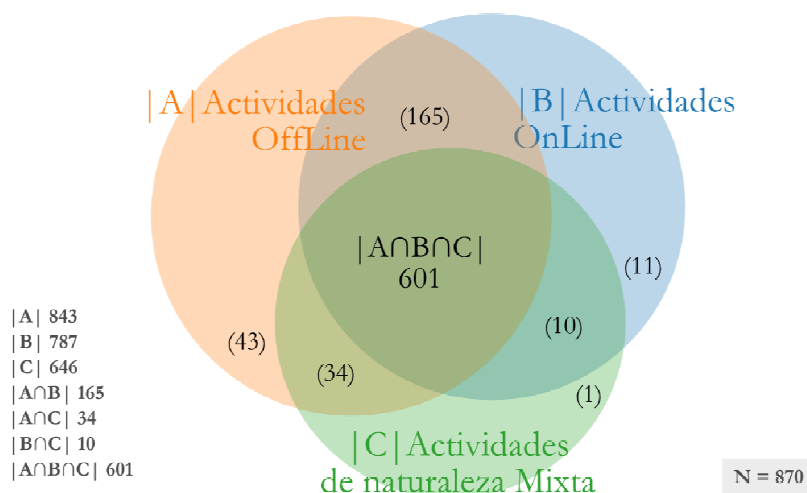

Figura 28: Dendograma de las formas de participación en el 15M agrupada en dos clusters principales.

Si se analizan con más detalle el tipo de agrupaciones a niveles más bajos, se observa en el clúster A, como enseguida se agrupan los desahucios y los escraches, ambos asociados a la PAH, hacer un cartel y organizar una acción, o hacer un *streaming* y un post en un blog. En este mismo clúster aparece ‘participar una Marea’, el último que se añade algo que se podría parecer más a una manifestación que a otro tipo de formas de participación, pero que no es tan mayoritaria. En el segundo clúster se observa cómo participar en una manifestación y en una asamblea se unen enseguida, de lo que se infiere que están estrechamente correlacionadas, y algo similar ocurre con el uso de las redes sociales y el uso de estas desde manifestaciones y acampadas.

La primera conclusión que se extrae y que ya se apuntaba en el análisis a partir de las categorías analíticas, es que en ambos clústeres se mezclan formas de participación digitales, analógicas y mixtas. La segunda conclusión es que se encuentran dos grandes grupos participantes según sus formas de participación específicas. El primero (clúster B), está formado por esas actividades mayoritarias, en las que se dan altos niveles de participación y no requieren una gran especialización técnica, ni altos niveles de implicación, ni cierta familiarización con formas de participación y acción colectivas en el terreno de la movilización política. El segundo (clúster A), está conformado por un conjunto de prácticas mucho más específicas, algunas requieren conocimientos técnicos, así como una mayor implicación en dinámicas concretas del propio movimiento. En el caso del primer clúster, se demuestra que el movimiento-red no es un movimiento en el que predominen

las prácticas clicktivistas (Karpf, 2010), en la medida que las formas de activismo se caracterizan peyorativamente como crítica a una acción política '*soft*', se observa que el uso de las redes sociales o las peticiones online en el 15M van asociadas a formas de acción presenciales como asistir a una manifestación o participar en una asamblea en una plaza.

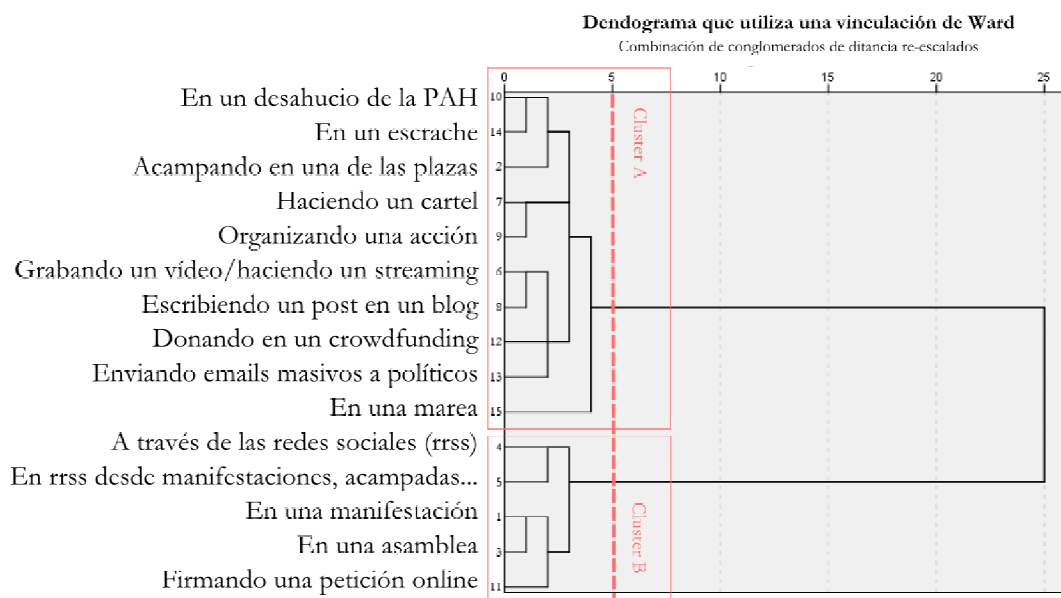
5.3.3 El espacio multicapa del movimiento-red 15M

Como apunta Castells (2012) 'el mundo real de nuestra época es un mundo híbrido, no un mundo virtual ni un mundo segregado que se separará online de la interacción offline'. En el terreno de los movimientos, la protesta y el trabajo organizativo ocurre online y offline a la vez, haciendo innecesaria a veces la diferencia online/offline (Earl & Kimport, 2011). La falsa dicotomía red-calle enseguida es comprendida por gran parte de los participantes del 15M a partir de la propia experiencia, como por ejemplo estar en una manifestación retransmitiendo lo que está pasando (F. Jurado, 2014). Esta hibridación online/offline analizada anteriormente, y la propia experiencia del fin de la calle-red a través de una interacción permanente entre las formas de acción y participación digitales y analógicas, serán el punto de partida para plantear el *espacio multicapa* como un espacio híbrido donde se conecta el espacio de las redes, el espacio de los medios y el espacio físico.

El *espacio multicapa* se caracteriza por ser un sistema dinámico de múltiples capas en permanente interacción analógico-digital en el que se dan el conjunto de prácticas y formas de acción, autoorganización y comunicación del movimiento-red. Lo integran diferentes capas: la capa del espacio físico o el espacio público-urbano, donde tienen lugar las manifestaciones, las acampadas, las asambleas así como otras formas de protesta. La capa de los medios de comunicación, en la que se encuentran tanto los medios digitales, como los medios analógicos (periódicos, radio y televisión), que ya disponen prácticamente todos de su versión digital en Internet. La capa de las redes probablemente sea la más compleja por la gran cantidad de sub-capas que incluye. Cada herramienta analizada forma una sub-capas en interacción con el resto, ya sea Twitter, Facebook, los Pads, N-1 o el *streaming*. Una de las propiedades del espacio multicapa es que *todas las capas y sub-capas pueden interactuar entre ellas* en la medida que existen dispositivos que lo posibilitan (como los teléfonos móviles o los ordenadores portátiles), y principalmente por las capacidades de los sujetos, siendo la interacción social y colectiva el motor de este proceso de interacción múltiple. Entre las capas circulan informaciones, afectos, atención colectiva, pero también se transmiten y se replican las formas de acción y organización colectiva en red. Resulta prácticamente imposible entender cada una de las capas de manera aislada. En secciones anteriores hemos visto cómo operan las interacciones en el espacio de redes, o la interacción entre redes y medios, e incluso la interacción entre plazas y redes. Serán las mismas personas participantes del movimiento-red que tomaran conciencia de este espacio híbrido a partir de la propia experiencia, lo que apunta a pensar que el espacio multicapa se produce en la medida que sus protagonistas toman conciencia de las posibilidades de este espacio complejo comunicativo, de acción colectiva y de autoorganización.

Y ahí creo que fue cuando empezamos a entender que era esto de la tecnopolítica, aunque lo nombramos bastante después, empezamos a usar ese palabra después, pero entender eso de la

hibridación y de no separar lo que es lo analógico y lo digital, y estar tuiteando una cosa que estabas viendo delante y que podías ir a la asamblea y ver el *streaming* y que a la vez alguien estuviera haciendo *tweets*, de no separar los discursos o los debates entre la red y el mundo real. (M.G. Franco, 2014).

Otra propiedad del espacio multicapa es que *su dinámica depende de la actividad propia del sistema, y la activación del sistema se produce en la medida que hay una sincronización entre las capas*. La sincronización tiene que ver con la forma en que se ajustan las frecuencias en un mundo marcado por la dispersión, y en el caso del 15M significa una acción conjunta temporal y espacialmente (Toret et al., 2015). A la vez, el espacio multicapa está ampliamente extendido en la sociedad en la medida que algunas herramientas de la capa de las redes como Twitter y Facebook están generalizadas, infiltradas y organizadas a lo largo de la sociedad, igual que el espacio urbano/público forma parte de la vida cotidiana del conjunto de la sociedad. Esta generalización permite que el ‘estallido emocional, político, y discursivo, que se estaba viviendo tenga canales de comunicación inmediatos y directos’ (P. Carmona, 2014). La hibridación entre las redes, calles y plazas es la que permite que haya una sincronización y una continuidad de la protesta que inicialmente se presenta de forma masiva en el espacio físico con la manifestación del 15 de mayo y después con las primeras acampadas.

La red de plazas conectadas será el ejemplo más ilustrativo del espacio multicapa en el que se desenvuelve el 15M. Cada plaza dispone de una infraestructura física y tecnológica que le permite estar conectada a tiempo real con el resto de plazas. Esta dinámica comunicativa en los momentos de máxima sincronización, como fue la concentración de Sol el día después del desalojo y la enorme respuesta en las redes y en las plazas, genera un procesos de retroalimentación que se replica a otras plazas. Se conecta a la red de plazas, y en la medida que crece el sistema, la capa de los medios de comunicación se va incorporando en la dinámica interactiva del espacio multicapa amplificando de nuevo el resto de capas, y ‘multiplicando el contagio tecnológicamente estructurado’ (Toret et al., 2015, pp. 86-91). Pero no todas las capas juegan el mismo papel; el espacio de los medios de comunicación, si bien tiene una gran capacidad de difusión de contenidos, en este caso no tendrá la capacidad de marcar y construir la agenda comunicativa. Un modelo basado en la interacción entre la capa digital y la física demuestran que el efecto de los procesos de activación viral, como es la explosión del 15M, es 4 o 5 veces más fuerte que el efecto de los *mass media* o medios de comunicación de masas (Kleineberg & Bogueña, 2014). El espacio multicapa permite el trasvase de grandes flujos entre capas en el propio espacio digital y entre este y el espacio físico.

Allí [en la manifestación del 15 de mayo] realmente fue como si lográramos romper la brecha entre Internet y el mundo real, y consiguiéramos que toda esa energía que había en Internet descargarla y descargarla, además sobre un punto del espacio físico. Igual que puedes coger toda la energía de un foro y descargarla en otra capa de Internet, pues en una página web o en un otro foro online, o en Twitter o en Facebook, en una campaña en Twitter o en una campaña en Facebook, también puedes coger toda esta energía y descargarla en otra capa que es el espacio físico y que es el territorio. (S. Salgado, 2014).

Otra propiedad del espacio multicapa es que *amplía el repertorio de las formas de participación y acción colectivas* no sólo porque incluye todo el repertorio del espacio físico y el digital, sino

porque también posibilita la creación de nuevos repertorios, como la red de plazas interconectadas, inspiradas en el imaginario de las revoluciones árabes, o más adelante los *crowdfundings* políticos o los escraches analógicos y digitales¹¹⁷. La gran variedad de formas de participación *difuminan las fronteras entre el adentro y el afuera del movimiento-red*, ya que el formar parte del movimiento se construye en la medida que se participa en este amplio repertorio de formas de acción, pero también por la capacidad colectiva de generar grandes niveles de consenso social en sus principales demandas.

En el espacio multicapa se desdibujan la fronteras entre las formas de acción colectivas y las formas de organización y las formas de comunicación. Todo acontece de manera simultánea, con múltiples formas de organización que reflejan unas ecologías de la acción colectiva crecientemente complejas (Bennett & Segerberg, 2012a, p. 748). Organizar, actuar, hacer y comunicar serán formas de acción con límites difusos, debido al carácter abierto y múltiple de las dinámicas de participación en el movimiento-red. Pero eso no implica que no exista organización, sino que las dinámicas que se producen son de autoorganización autónoma, a través de una estructuración de procesos auto-organizados y constricciones que operan como andamiaje (estructuras estigméricas, membranas, arquitecturas de conectividad, etc.) (Barandiaran y Aguilera, 2015). Por lo tanto, las implicaciones organizativas en el espacio multicapa cambian la dinámica del propio movimiento, e incluso su temporalidad:

En este momento es de total hibridación, es algo [Internet y las tecnologías de la comunicación] que está en la asamblea porque tiene que ver con la propia forma de hacer política, es la transparencia, la territorialidad, es el estar juntos, la transmisión de la emocionalidad,...todo esto sin la tecnología hubiera sido más privado, no hubiera sido tan público, hubiera sido más centralizado, no hubiera sido tan distribuido, hubiese sido más como en cadenas, en vez de en tiempo presente. La dimensión temporal, es que si no, no se puede entender la cuestión de las plazas, o sea cómo se organiza Madrid y Barcelona? constantemente sin la dimensión de la red no hubiera sido posible, realmente estaban hablando y contestando a la vez, que a uno le echaban de la plaza, en tiempo real en la asamblea se estaba sabiendo y se estaba abrazando a Barcelona en las otras plazas,...todas estas cosas son innegables (P. Carmona, 2014).

En nuestra sociedad el espacio público de los movimientos sociales se construye como espacio híbrido a partir de las interacciones entre las redes sociales de Internet y el espacio urbano ocupado (Castells, 2012b, p. 28) donde se combinan ciberespacio y espacio urbano constituyendo tecnológica y culturalmente comunidades a tiempo real a partir de prácticas transformadoras. A este nuevo espacio público Castells le llama «espacios de comunicación autónoma» como nueva forma espacial de los movimientos. La autonomía que permite el espacio multicapa en relación con las formas del movimiento-red es autonomía de la organización que se genera y se mantiene a sí misma y que es inclusiva y transversal (Barandiaran & Aguilera, 2015, p. 166). La transición de la indignación a la esperanza se consigue mediante la deliberación en el espacio de la autonomía (Castells, 2012b, p. 214).

Otra variable de análisis relacionada con el espacio multicapa es el de las escalas. El *espacio multicapa opera a diferentes escalas de manera simultánea reproduciendo su estructura de capas en cada una de ellas*. El debate en torno a las escalas, y con la emergencia del movimiento global, ha

¹¹⁷ Ver Capítulo 7.

estado vinculado a las escalas locales y globales del movimiento (Castells, 2012b; Feixa et al., 2009). El movimiento global lo era en la medida de que podía generar redes de cooperación, actuar conjuntamente en un punto concreto como eran las contracumbres, podía construir un público global y replicarse en otros lugares, siendo la escala local el espacio de acción concreto donde se intentaban trasladar las principales demandas del movimiento. Con la emergencia del movimiento-red 15M se observan diferentes escalas y procesos que operan a la vez: las escala micro, la meso y la macro. Aunque exista cierto paralelismo con la dimensión local, la *microescala* se refiere a la movilización (física y digital) de una acción o evento localizado, ya sea una acampada, una manifestación, un escrache, donde se produce un encuentro físico pero también, una reverberación en la red debido a la interacción con el resto de capas. El espacio *macro* (que no global) opera a partir de la interconexión entre los procesos de micro escala, como son las redes de acampadas. La escala macro también tiene su dimensión territorial a través de la interconexión de lugares, o acciones o manifestaciones, por lo que se puede presentar como una red de territorios, o de plazas conectadas. La *macroescala* puede tener una dimensión global ya que no se mide por su territorialidad sino por el conjunto del sistema que agrupa a todas las interacciones que se producen en él y aunque se replique por nuevos territorio generando nuevos procesos de micro-escala, no conoce de fronteras y fácilmente deviene transfronterizo. Finalmente existe una tercera escala intermedia, la *mesoescala*, donde se negocian permanentemente el conjunto de interacciones del sistema, o del movimiento-red y se generan de nuevas. La mesoescala principalmente sostiene estructural y funcionalmente las redes y a la vez conecta los procesos de micro-escala, con su dinámica macro. Es en esta escala donde se dibujan los espacios de latencia del movimiento-red, donde se gestan los acontecimientos, donde se replican los contenidos, también es la escala del reposo y la que permite la interconexión entre los procesos de evolución y reconfiguración del 15M en el tiempo. En la microescala y en la macroescala el espacio multicapa opera en todas sus capas y subcapas incluyendo su territorialidad física, pero en la mesoescala sólo operan procesos con una territorialidad digital que en momentos concretos pueden participar en un evento en la microescala o pueden formar parte de una dinámica macro del movimiento-red. Un ejemplo de proceso de mesoescala podría ser la organización de la manifestación del 15 de mayo o el movimiento contra la ley Sinde, los espacios intermedios de comunicación entre cada una de las plazas y la red de plazas, y más adelante iniciativas como 15MpaRato o la organización previa del 25s Rodea el Congreso.

Finalmente, el modelo multicapa permite múltiples temporalidades, donde se combinan los momentos de sincronización con los momentos de latencia. En los momentos de latencia el espacio multicapa se abre, y permite la reconfiguración de las formas de organización y acción del movimiento-red, lo que le proporciona una serie de propiedades dinámicas que permiten cambiar rápidamente en el tiempo y que explican, primero el desplazamiento de las acampadas hacia los barrios, y segundo hacia movilizaciones de nuevo tipo en torno a cuestiones más específicas como la vivienda, a través de la PAH, la sanidad y la educación a través de las mareas, la corrupción y la crisis financiera a través de 15MpaRato, o la propia democracia, con la emergencia de partidos emergentes y otras iniciativas colectivas de intervención en el espacio electoral. En el proceso de evolución del movimiento-red 15M el espacio multicapa se transforma y cambia la relación entre capas en la medida que gane

protagonismo una u otra capa, pero seguirá operando como espacio en el que se desarrolla el 15M, en el que se irán *acumulando conocimientos y aprendizajes técnicos* para actuar en cada una de las capas, principalmente mejorando los procesos y las herramientas de comunicación, generando nuevas dinámicas de autoorganización, y donde el resto de actores de la sociedad también entenderán la dimensión compleja de este nuevo espacio de desarrollo de los movimientos-red. Aún así, el espacio multicapa seguirá posibilitando la emergencia de nuevas formas de organización y acción colectiva en la medida que se refuerce la autonomía dentro de cada una de las capas, y a la vez se garantice la libre interacción entre ellas.

Capítulo 6. Evolución del 15M I.

Composición e identidad multitudinaria

‘Ya hemos llegado a un consenso a nivel mundial: si se acaba la acampada no se acaba el movimiento ;) #AGSol’ @acampadasol (31-05-2011)

El movimiento-re 15M, con el fin de las acampadas y su descentralización a los barrios y a las redes, sufrirá un proceso de transformación que se caracteriza por la emergencia de numerosas iniciativas colectivas que, aunque sean de una naturaleza claramente diferenciada de sus antecesoras protagonistas durante las fases de formación y explosión, por un lado construyen nuevas formas de organización y acción colectiva, y por el otro dan una continuidad al 15M con nuevos repertorios de acción. En este capítulo primero se constata esta continuidad a partir de diferentes fuentes de datos que lo demuestran. Seguidamente, en la sección 0 se identifica a partir de diferentes análisis de redes, los principales componentes, iniciativas colectivas y grupos que conforman el movimiento-red. De esta manera se caracteriza la composición del tipo de iniciativas, grupos, acontecimientos y eventos que convergen en el 15M para entender la multiplicidad de su composición, así como la diferenciación entre un evento y un acontecimiento.

En la sección 1 se apuntan algunos elementos para la definición estructural y dinámica de un tipo emergente de identidad colectiva: las identidades multitudinarias (Monterde, Calleja-López, Aguilera, Barandiaran, & Postill, 2015). El 15M se presenta como una forma emergente de identidad colectiva que permanece y cambia al mismo tiempo, dónde ésta no se encierra en sí misma sino que se combina con otras iniciativas emergentes que le otorgan una serie de propiedades dinámicas. Este tipo de identidades se construyen a partir de las interacciones, o sea de las formas de comunicación, organización y participación que se da de manera transversal, descentralizada y principalmente en red, obteniendo una caracterización sistémica y macroscópica de las formas emergentes de identidad colectiva en el 15M

6.1 El 15M como algo que permanece y se transforma: multiplicidad, evolución y complejidad

Desde el final de las acampadas en junio 2011 y hasta 2014, en el movimiento-red 15M se sucederán numerosos eventos y acciones llevadas a cabo por grupos e iniciativas colectivas que son difícilmente comprensibles sin la explosión del acontecimiento 15M. Aunque exista una clara continuidad del propio 15M se dibuja una dinámica de evolución, donde se diversifica el movimiento-red a través de la adopción de nuevas formas de acción y organización colectivas y la sucesión de iniciativas y grupos protagonistas en cada momento concreto operando al mismo tiempo bajo una difusa identidad común relacionada

directamente con el 15M. Una de las principales hipótesis de este trabajo reside en el carácter dinámico del 15M desde sus inicios en 2011 hasta mayo de 2015¹¹⁸, como una de las propiedades emergentes de los movimientos-red.

Aunque a priori no se pueda afirmar rotundamente que exista esta relación de causalidad entre los inicios del 15M y su continuidad tres años después, sí que existen numerosas propiedades del movimiento que apuntan claramente a esta perspectiva de análisis que ofrece una visión dinámica del 15M. En este capítulo vamos a analizar y desarrollar en profundidad la evolución, diversificación y mutaciones del movimiento-red 15M a través de diferentes estrategias analíticas y su combinación a) a partir de las percepciones sobre el movimientos recogidas a partir de encuestas de opinión y de la encuesta, b) a partir de las relaciones que se establecen entre los diferentes acontecimientos, grupos e iniciativas a lo largo del tiempo desde sus perfiles en las redes sociales como Facebook o Twitter, y con otras técnicas de análisis de redes para identificar las diferentes propiedades que se pueden caracterizar (estructurales y dinámicas) de transformación del movimiento desde una lógica de red basada en las interacciones, y c) a partir de las entrevistas realizadas y la visión singular de participantes de cada una de estas iniciativas y/o grupos. Todo esto ha de permitir comprender esta dinámica compleja de continuidad múltiple del movimiento-red 15M en su dinámica meso y macroscópica, en un escenario de una incapacidad de los medios de comunicación de poder captar esa continuidad, enunciando repetidas veces el final del movimiento. En este trabajo se constata la continuidad del 15M y sus efectos, y se abre una ventana en el estudio de los movimientos sobre las formas de evolución de estos en la sociedad red, ante la necesidad de acercarse con nuevos enfoques teóricos y conceptuales a los movimientos y sus complejidades.

En el capítulo 3 se desarrolla una cronología del 15M entre 2011 y 2014, y una descripción detallada de los diferentes componentes (que incluyen acontecimientos, iniciativas y grupos) con los que se va a trabajar en el análisis a lo largo de este capítulo. En esta sección sólo se sitúan algunos ejemplos significativos, para dar cuenta de algunas de las transformaciones producidas en el movimiento-red 15M, y en la sección 0 se caracterizan los principales acontecimientos, iniciativas y grupos con los que se trabajará a lo largo del capítulo. Es importante referenciar el trabajo realizado por Autoconsulta (2014) en el que se mapean de manera cualitativa más de 180 iniciativas colectivas y proyectos nacidos al calor del 15M agrupados por temáticas (educación, vivienda, sanidad, democracia, economía,...), siendo muchas de ellas redes de grupos que integran gran cantidad de agrupaciones locales como la PAH, las diferentes mareas, las asambleas de pueblos y barrios o la plataforma de auditoría de la deuda.

Se entiende la evolución del movimiento-red no como un proceso biológico o ‘natural’ sino como un proceso social en el que se ponen en el centro las interacciones entre individuos y las dinámicas colectivas de los grupos a través de prácticas y acciones concretas, pero la analogía puede ser útil en la medida que no pone en juicio de valor el sentido de las transformaciones en términos positivos o negativos. También funciona el carácter acumulativo de los procesos, lo que permite hablar de cierta continuidad, el concepto de ‘diversificación’ ayudará a completar el análisis para explicar la multiplicación de iniciativas

¹¹⁸ Periodo en el que termina esta investigación.

después de la explosión, y el de ‘mutación’ lo hará para poner el foco en los momentos de cambios profundos en las formas de acción del 15M.

Como punto de partida está la cuestión de la capacidad de permanecer del 15M como agente colectivo de cambio social, que opera en el imaginario social y en las transformaciones de las formas de hacer y en el sentido común colectivo. Desde sus inicios y una vez finalizadas las acampadas en junio de 2011, no son pocos los pronunciamientos públicos sobre el fin del movimiento, especialmente en el terreno de los medios de comunicación tradicionales. Nuevos momentos de sincronización hacen reemerger al 15M con nuevas movilizaciones, iniciativas y grupos. En mayo de 2014 un 72% de los ciudadanos considera que el 15M tiene razón en lo que dice y por lo que protesta (País, 2014). En la *Figura 29* se observa la evolución de la simpatía de la ciudadanía con el movimiento, y el dato de 2014 no difiere mucho del 78% que se observa en mayo de 2013 y 2012, o del 81% de mayo de 2011 con la explosión del movimiento. A partir de estos datos surge la pregunta inicial para este capítulo sobre ¿cómo es posible que algo que a lo largo de tres años se considera varias veces desaparecido mantenga estos niveles de apoyo ciudadano y desplace el imaginario de las plazas y las acampadas a múltiples nuevos escenarios e iniciativas donde el movimiento reaparece o se articula como proceso colectivo?



Figura 29: Evolución de las simpatía ciudadana hacia el movimiento 15M y si este tiene razón en las cosas que dicen y por las que protestan. Datos: Metroscopia.

El 15M no se presenta como un movimiento asociado sólo al acontecimiento aumentado de la explosión, ni a un momento específico concreto. Tampoco tiene una identidad definida en términos de unidad, ni un repertorio de acción (Tarrow, 1995b) o un tipo de organización claramente definidas. En cambio se presenta como un sistema complejo en el sentido que está formado por múltiples partes que interaccionan entre sí, teniendo cada parte su estructura interna y realizan una función específica. En relación con la teoría de los sistemas complejos, lo que le ocurre a una parte del sistema afecta de manera no lineal a todo el sistema y presenta comportamientos emergentes donde el conjunto no es la suma de las partes (Aldana, 2006). Aunque este acercamiento parta de una analogía y aún

teniendo en cuenta que entran muchos factores en juego¹¹⁹ y que no se puede entender el sistema aislado de su entorno, la perspectiva de los sistemas complejos acerca de manera mucho más afinada al problema del análisis del movimiento-red 15M. A la vez los sistemas complejos se caracterizan por ser sistemas abiertos que actúan sobre el entorno social, o sea que carecen de límites bien definidos y realizan intercambios con el medio externo (García, 2006). Por lo tanto, las interacciones serán un elemento fundamental que a la vez van a definir propiedades estructurales en el periodo de estudio fijado, para comprender la evolución del sistema. Según García (2006, p.52) esto determina su estabilidad o inestabilidad con respecto a cierto tipo de perturbaciones y la inestabilidad está, a su vez, asociada a los procesos de desestructuración y reestructuración del sistema. De esta manera los procesos, y no la estructura en sí misma constituyen el objetivo fundamental de análisis, siendo un estudio de la dinámica del sistema y de estados colectivos que cambia a lo largo del tiempo.

Y así lo constatan los datos: analizando los resultados de la encuesta y estudiando las respuestas del grupo de personas participantes en el 15M en una pregunta de respuesta múltiple sobre la evolución del 15M, el 85,5% afirma estar de acuerdo con el hecho de que el 15M se ha transformado en otros acontecimientos, acciones, proyectos o procesos, frente un 2,4% que sostiene que el 15M acabó con las acampadas, o un 26% que piensa que el 15M tuvo un gran impacto al principio y después se disgregó o el 36,8% que concibe que el 15M aún sigue vigente (ver Figura 30). En un pregunta similar sobre el 15M y su evolución, y atendiendo también sólo a los participantes, sólo un 4% mantiene que el 15M ya no existe, un 27,6% que se ha debilitado, un 72,9% que se ha transformado y un 62,1% que se ha diversificado. Las respuestas a ambas preguntas avalan la hipótesis de transformación del movimiento en otros acontecimientos, procesos e iniciativas, en coherencia con un planteamiento de evolución bajo una lógica dinámica de entender y analizar el 15M. Este es representado como una sucesión dinámica que por un lado cambia, al ser los acontecimientos y los procesos claramente diferenciables, y por otro da continuidad y permanencia a un sentido o identidad común.

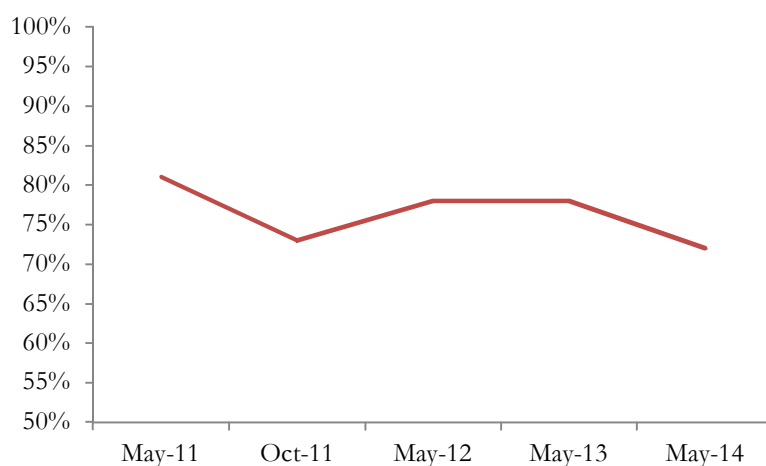
¹¹⁹ En el Capítulo 3 se analiza en profundidad las situaciones (política, económica, histórica, social y tecnológica) en las que emerge el 15M y sus antecedentes en una trayectoria de los movimientos en lo que se vincula el movimiento.



Figura 30: Sobre el proceso de evolución del 15M según la encuesta 15M.

A través de los datos obtenidos mediante las entrevistas también se desprende un reconocimiento de la continuidad del 15M, con afirmaciones como ‘el momento como evento ya pasó, pero lo que es el espíritu, la gente que se ha involucrado en otras historias sí que está’ (L. Delgado, 2014) mostrando continuidad a partir de la participación. Otras personas consideran el 15M como una serie de condiciones para que se den nuevos procesos colectivos:

Desde el principio el 15M nunca fue un movimiento sino un clima favorable para que salieran movimientos concretos como podría ser el movimiento por la vivienda, las marea blanca que fue muy fuerte y sigue siendo muy fuerte o las cooperativas, por ejemplo que también se han multiplicado. (M. G. Franco, 2014)

Finalmente se interpela al 15M como algo ‘que está vivo y eso es lo que le define. Que esté continuamente vivo y continuamente decidiendo qué somos’ (Arana, 2011). Esta cuestión es considerada de central importancia. La capacidad propia de autodefinirse y autoproducirse de manera dinámica, como si de un organismo vivo se tratara, es lo que Raúl Sánchez denomina la capacidad ‘autopoiética’ del sistema red 15M, entendida como la ‘capacidad endógena de producción de nuevas estructuras y relaciones o una capacidad de metamorfosis que no destruye la unidad de su conjunto’ (Sanchez, 2011). A lo largo de este capítulo se entrará en el análisis de esta cuestión en profundidad a partir del estudio del movimiento-red en su conjunto.

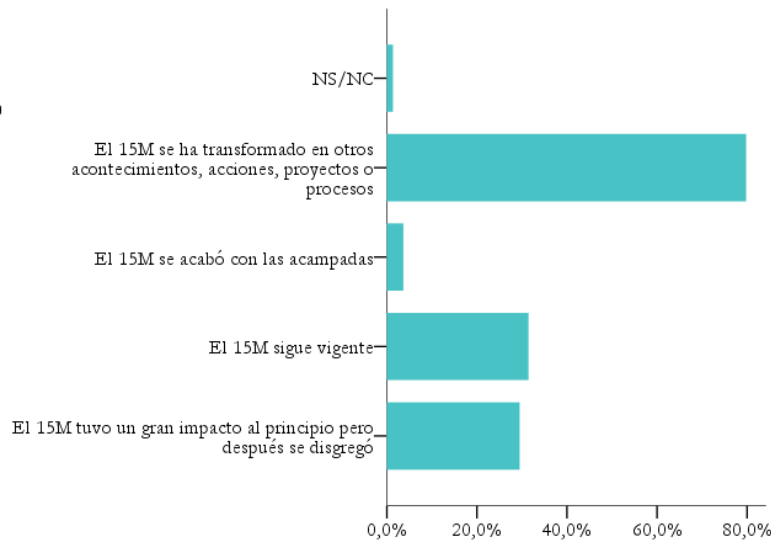
6.2 Composición del movimiento-red 15M

6.2.1 Eventos y acontecimientos

En el capítulo 4 se ha analizado la explosión del 15M como acontecimiento al producirse una gran alteración de lo social a través una articulación de múltiples y heterogéneos mecanismos, en un periodo de tiempo determinado. También se ha presentado el concepto de acontecimiento aumentado, por la propia capacidad del movimiento-red de amplificar el acontecimiento y hacerlo crecer de manera exponencial multiplicando sus efectos en el conjunto de la sociedad.

En el periodo comprendido entre mayo de 2011 y mayo de 2014, se encuentra una multiplicación de los espacios de protesta, siendo por ejemplo 2012, el año con mayor número de manifestaciones registradas a lo largo de la historia, con más de 40.000 en España (Público, 2013a). Dentro de este periodo se suceden una gran cantidad de movilizaciones, acciones y campañas, que dan continuidad al 15M. Resulta importante entonces diferenciar entre los eventos múltiples que se dan en esta fase (manifestaciones, acciones y campañas), y los nuevos acontecimientos en los que de alguna manera se concentra de nuevo toda la atención colectiva y se organizan espacios comunes de movilización y enunciación colectiva que alteran la normalidad y generan nuevos procesos colectivos. Algunos de estos acontecimientos que se destacan, y que veremos en los próximos apartados, son la manifestación del 15 de octubre, la Primavera Valenciana, el primer aniversario del 15M, El 25s Rodea el Congreso, la campaña de la PAH para la ILP o las movilizaciones de la Marea Blanca. Cada uno de estos acontecimientos da lugar a iniciativas y grupos que permanecerán en el tiempo después del propio acontecimiento y que articular ese espacio concreto de movilización, llegando algunos incluso a devenir acontecimiento aumentado, como el caso del 25s. Según F. Jurado (2014) ‘el 15M es un acontecimiento que genera otros acontecimientos que van tejiendo una red’. El 15M aparece como un acontecimiento de referencia, o como el punto de inicio de un cambio de paradigma político, que desencadena o cataliza nuevos acontecimientos y nuevas iniciativas:

Yo intento pensar el 15M más como un acontecimiento que como un movimiento concreto. Creo que es un acontecimiento y que ese acontecimiento marca un paraguas en el que luego se inscriben iniciativas muy distintas con recorridos muy diferentes. (E. Fernández, 2014)

Esto nos lleva al siguiente apartado, en el cual se analizan cada una de estas iniciativas, teniendo en cuenta la dificultad de encontrar los límites entre los acontecimientos y los grupos e iniciativas colectivas analizadas. Con la emergencia de identidades colectivas digitales, las dinámicas de protesta toman identidad propia y articulan su propio espacio de protesta. Eventos, acontecimientos, grupos e iniciativas colectivas, en términos de actores colectivos, serán desdibujados actuando todos ellos también como agentes de enunciación, lo que abre la posibilidad a su vez de empezar a pensar la centralidad del acontecimiento y de la acción en sí, en la construcción de los espacios colectivos del movimiento-red.

6.2.2 Grupos e iniciativas colectivas

En el capítulo 3 de este trabajo se describen los principales componentes que conforman el movimiento-red 15M desde 2011 hasta mayo de 2015. El concepto de componente proviene de una definición operacional del movimiento-red 15M entendido como un sistema dónde se producen relaciones entre los diferentes componentes que lo conforman. Al estar puesto el foco en las relaciones entre los componentes, a la hora de ver el conjunto del sistema y sus propiedades emergentes, la forma de los componentes será secundaria.

Por un lado, y al no ser la propia forma de los componentes el foco central de este estudio, se presentan de manera similar acontecimientos, grupos, iniciativas y procesos colectivos. Obviamente cada uno de estos elementos describe aspectos diferentes, pero las fronteras entre ellos se ven desdibujadas ya desde su inicio en 2011. La manifestación del 15 de mayo de 2011 convocada por DRY y las posteriores acampadas, son un acontecimiento aumentado que produce o genera nuevas identidades colectivas o grupos, como muestran sus perfiles públicos en las redes sociales como Facebook o Twitter. Algo parecido pasa con la Primavera Valenciana, el 12M15M, el 25s Rodea el Congreso o la convocatoria de Toque a Bankia. Todas ellas representan llamadas a la acción pero también construyen procesos colectivos comunes, tanto en las redes digitales, humanas y sociales que actúan en el espacio digital como en el espacio físico. Estas son consideradas iniciativas en la medida que emergen en un momento concreto y constituyen nuevos sujetos políticos colectivos. Las asambleas de barrio, de igual forma que la PAH, se pueden presentar como grupos o red de grupos, y como iniciativa, recayendo su importancia en sus momentos de acción y visibilización pública a través de acontecimientos y campañas como la iniciada con la ILP, y que esconde detrás el trabajo cotidiano de base y comunitario de miles de personas (normalmente poco visibles) que se organizan en su día a día para defender sus derechos y de los abusos de las prácticas de los bancos. Al mismo tiempo NoLesVotes, JuventudSinFuturo, 15MpaRato son a la vez grupos e iniciativas, y operan más allá de un acontecimiento. Las mareas, a su vez, son procesos colectivos compuestos por una heterogeneidad de grupos e individuos con sus momentos de enunciación pública. Finalmente, y ya dentro del terreno electoral, está el Partido X y Podemos, dos iniciativas que, aunque se presenten como exclusivamente electorales, ambas son resultado de un proceso colectivo vinculado a la propia genealogía del movimiento-red 15M.

Sin embargo y como se verá más adelante en esta sección, las propiedades del propio movimiento-red 15M entendido como sistema, pueden ser reproducidas dentro de una iniciativa colectiva, siendo esta iniciativa-sistema (o red) formado por muchos otros grupos. Por ejemplo, se puede entender DRY como un componente del movimiento-red 15M y a la vez DRY está formado por un conjunto de grupos locales de DRY que componen el sistema DRY. De esta manera se apunta una primera idea de un tipo de comportamiento fractal de las iniciativas colectivas, según el cual una iniciativa colectiva es una red de grupos con cierta dinámica interna de autoorganización. Esta aproximación se refuerza si se atiende a los grupos que conforman el momento inicial de DRY en el que aparecen Anonymous, NoLesVotes o Juventud Sin Futuro.

Así, y como criterio común, se utiliza el término iniciativas colectivas o grupos para referirse a cada uno de los componentes del movimiento-red 15M y sus interacciones, y a la

vez se plantean otras categorías analíticas para diferenciarlas a partir de su análisis. Una de las cuestiones que inicialmente se propone con el presente estudio, es indagar sobre las iniciativas, grupos que forman parte del 15M, y como se establecen los mecanismos de interacción entre los participantes del 15M y estas.

En el bloque de evolución de la encuesta 15M se preguntó acerca de las iniciativas o grupos que se relacionaban con el 15M. En la Figura 31 se muestra cada uno de estos porcentajes de relación según el subconjunto de participantes del 15M y se destacan las siguientes: PAH con un 87,1%, Iaioflautas 85,2%, Asambleas de Barrio 77,7%, 15MpaRato 76,3%, Mareas 76,3%, 25s-Rodea el Congreso 74,5%, Marchas por la dignidad 73,6%, Aniversario 12M15M 71%, Toque a Bankia 68,5%. Todas ellas asociadas a eventos, acontecimientos e iniciativas nacidas después de mayo de 2011 o impulsadas por el propio 15M, como por ejemplo la PAH:

La PAH creció exponencialmente con el 15M, salieron un montón de nodos por todos lados...La gente se organizó a partir de asambleas del 15M de su localidad, que muchas se convirtieron en PAH. La PAH es 15M, tiene espíritu 15M porque realmente creció con el 15M (L. Delgado, 2014).

Estos datos constatan la continuidad del 15M a partir de los procesos que más se le relacionan según sus participantes. Aunque más adelante se analiza detenidamente cómo se agrupan y se relacionan, sí podemos apuntar que todos ellos han sido procesos que han operado a una escala macro y meso, es decir, que han tenido lugar en varios lugares concretos, en varios momentos concretos y en estrecha conexión con el conjunto del movimiento-red 15M. Al igual que las iniciativas protagonistas en la gestación y explosión del 15M como son NLV, JSF, DRY o las Acampadas, estas también operan en escalas que trascienden la escala micro.



Figura 31: Relación de las iniciativas y grupos con el 15M según encuesta 15M

También cabe señalar en menor porcentaje pero significativo, la Manifestación del 15O con un 56,4%, la Auditoría de la Deuda con un 54,4%, la Primavera Valenciana con un 53,1% y el Efecto Gamonal con un 50,9%. Todas ellas iniciativas por encima del 50% y mucho más localizadas en momentos y lugares concretos: La manifestación del 15 de octubre de 2011, la Plataforma por la Auditoría de la Deuda nacida en la AcampadaBcn y extendida por

muchas ciudades del país, la Primavera Valenciana localizada en Valencia con una semana de protestas en febrero de 2012, el rodeo del congreso del 25S en Madrid o el efecto Gamonal, unos acontecimientos localizados en un barrio de la ciudad de Burgos en enero de 2014. Por lo tanto y desde una perspectiva de las escalas, este segundo grupo tendría una dimensión de micro y meso escala, en la medida que se localizan en lugares concretos, pero su actividad se combina con el espacio de las redes amplificando cada uno de estos procesos.

Finalmente, se han elegido dos iniciativas o acontecimientos como repertorios de acción clásicos de la lucha sindical y el movimiento obrero: la huelga. En el año 2012 tuvieron lugar en España dos huelgas generales. Según la encuesta, si analizamos su relación con el 15M, la huelga general del 29M aparece relacionada en un 28,8% con el 15M y la huelga general del 14N en un 24,5%. Estos dos casos nos sirven como elementos de control de la muestra. Ambas huelgas son muy relevantes en el año 2013 en términos de niveles de movilización y participación en las manifestaciones que se sucedieron en las diferentes ciudades¹²⁰, e incluso son apropiadas por algunas iniciativas vinculadas al 15M como la Huelga del 99%¹²¹ (Huelgadel99, 2012) para el 29M o Toma la Huelga¹²² (Acampadasol, 2012) para el 14N. Pero como vemos en los datos, éstas aparecen relacionadas con el 15M por debajo del 30%. Las dos huelgas se pueden usar tanto como variables de control para diferenciar lo que se relaciona directamente con el 15M y lo que no, como una forma de tener una primera aproximación relativa de los porcentajes de relación como contraste con las otras iniciativas o acontecimientos.

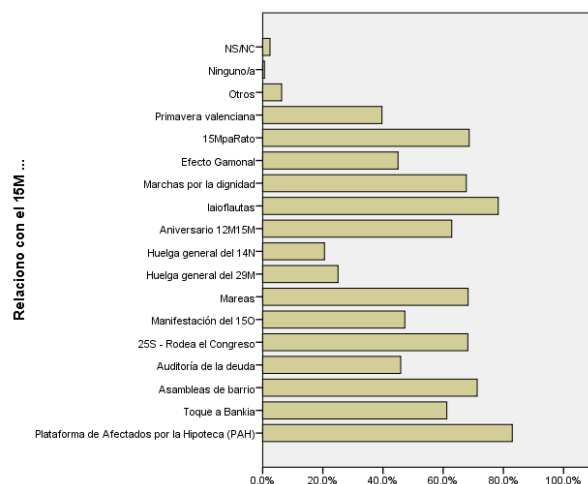
El estudio de esta misma pregunta de la encuesta permite hacer un análisis de clústeres a partir de un dendograma que utiliza una vinculación de Ward y que indica la forma en que se agrupan las diferentes respuestas a esta pregunta, partiendo de agrupaciones entre iniciativas a diferentes niveles. El análisis clúster es un método basado en criterios geométricos y se utiliza como una técnica exploratoria, descriptiva pero no explicativa. Si cortamos el grafo por el nivel 10, tal y como se ilustra en la Figura 32, se observa un primer clúster (clúster A) que corresponde a las dos huelgas generales (29M y 14N). Posteriormente aparece otro clúster constituido por el 15-O y 12M15M, dos acontecimientos muy localizados en el tiempo y en el espacio, y también la Auditoría de la Deuda, Gamonal y la Primavera Valenciana, tres iniciativas localizadas en lugares concretos. En este clúster, el 12M15M es el que más se relaciona con el 15M y opera a una escala macro, aunque se agrupe con el resto de iniciativas de micro y meso escala. Por último, el tercer clúster (Clúster C), está formado por Toque a Bankia, 15MpaRato, y las Mareas, por la PAH, los Iaioflautas y el 25s Rodea el Congreso, y por las asambleas de barrio y las marchas por la dignidad. Se observa entonces cómo este tercer clúster tan sólo contiene iniciativas que operan a la meso y macro escala. En el caso de 15MpaRato o ToqueaBankia se correspondería claramente con iniciativas de meso escala, producidas a

¹²⁰ La huelga del 29M tuvo un seguimiento de 10 millones de personas según los principales sindicatos de España (CCOO y UGT) y 800.000 personas según el Gobierno (Cadena Ser, 2012). En la huelga del 14N la participación fue de 9,1 millones de personas según los sindicatos. Las manifestaciones fueron masivas en términos de participación con un total de 800.000 personas (La Información, 2012).

¹²¹ La Huelga del 99% se inspira en el concepto del 99% que aparece por primera vez en el movimiento de *Occupy Wall Street* en septiembre-octubre de 2011, con el objetivo de devenir un espacio transversal para el conjunto de la ciudadanía.

¹²² En referencia a uno de los primeros lemas del movimiento como fue "Toma la calle", "Toma la plaza" y después "Toma los Barrios".

través de una centralidad en la esfera digital. Estas son campañas lanzadas en la red con importantes impactos, pero también a través de una especificidad funcional, como por ejemplo 15MpaRato sobre la cuestión de la corrupción y Toque a Bankia focalizado en un banco concreto. Si analizamos el resto de iniciativas de este grupo, se puede ver como todas ellas son iniciativas que se reproducen y multiplican en muchos lugares (ciudades) como el caso de la PAH con más de 200 grupos en España, los Iaioflautas con más de 20 grupos, las asambleas de barrio, como espacio de continuidad de las acampadas con más de un centenar contabilizadas en las principales ciudades del país, las marchas por la dignidad, que empezaron en diferentes ciudades y acabaron en Madrid, o las mareas especializadas por ámbitos de acción (blanca de sanidad, verde de educación,...).



Figura 32: Dendrograma donde se agrupan las respuestas respecto a la relación entre cada una de las iniciativas colectivas listadas y el 15M según los datos de la encuesta.

Así, con un primer bloque de datos, no sólo se presentan las principales iniciativas relacionadas con el 15M después de mayo de 2011, sino también una primera aproximación a la forma de agruparse en función de la escala en la que operan, el tipo de iniciativa que representan y su contraste con otras iniciativas relacionadas en significativa menor medida con el 15M.

También existe otra diferenciación entre iniciativas integradas por una red de grupos, como es el caso de Democracia Real Ya, las Acampadas, las Asambleas de barrio, la Plataforma de Afectados por la Hipoteca, las Mareas o los Iaioflautas; y las constituidas por una sola iniciativa, como es el caso de 15MpaRato, Toque a Bankia, Rodea el Congreso, la Primavera Valenciana, la Auditoría de la Deuda, las cuales responden a campañas concretas, y tan sólo tienen un único perfil público en las redes sociales, siendo campañas dónde adscriben y apoyen múltiples grupos.

6.2.3 Componentes del 15M según las redes de Facebook

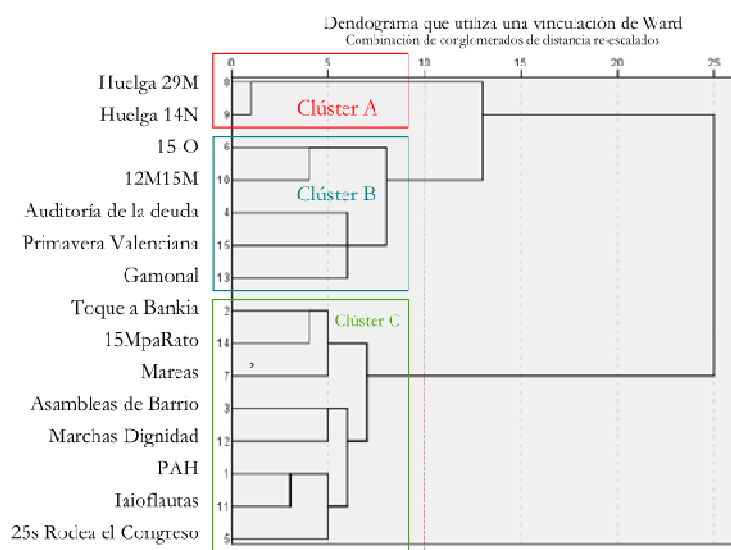
Con el objetivo de caracterizar las diferencias entre la estructura red del 15M y otras estructuras más tradicionales como la de los sindicatos mayoritarios, se ha usado otra técnica de análisis: el análisis de redes a partir de las relaciones existentes entre diferentes páginas de Facebook de cada una de las iniciativas estudiadas. En primer lugar, se han analizado las iniciativas formadas por redes de grupos (con sus respectivas páginas de Facebook), se han seleccionado las principales páginas asociadas a cada una de ellas y a partir de aquí se ha dibujado la red de relaciones que mantienen entre ellas y con el resto de páginas que establecían una relación de ‘Me gusta’ o *likes*¹²³. En las redes sociales como Facebook, esto suele estar relacionado con políticas de afinidad y/o alianza entre grupos e iniciativas. En el caso de las iniciativas formadas por una sola página o grupo, se ha utilizado la misma técnica pero partiendo del conjunto de relaciones de *likes* de esa página. La cuestión fundamental de esta técnica recae en la posibilidad de construir una red de relaciones e identificar los nodos de la red con los que se tiene relación desde orígenes claramente diferenciados. A parte de estudiar una serie de propiedades estructurales de las redes, esto permite advertir el grado de los nodos (o sea el número de enlaces de entrada y de salida) en comparación con el número de *likes* que tiene¹²⁴. En este sentido, el grado sirve para identificar esos nodos con más adhesiones, o sea el número de páginas que apuntan a esa página del conjunto de la muestra y a cuantas apunta la propia página.

Iniciativa (DRY-Acampadas)	Grado	Likes	Control (CCOO-UGT)	Grado	Likes
Democracia real YA	305	268755	CCOO Comisiones Obreras	247	14254
Spanish Revolution	280	44599	UGT	241	7289
Acampadasol	266	24564	COMFIA CCOO	157	1600
Acampadabcn	260	75658	Comisiones Obreras Canarias	133	1131
Juventud SIN futuro	250	2876	Enseñanza CCOO Extremadura	110	1138
Movimiento 15M	245	1507	CCOO Aragón	105	2161
Democracia real YA! Madrid	242	556156	FSC CCOO Castilla y León	102	236
Acampada Valencia	235	1510	UGT euskotren	102	120
Democracia Real Ya Londres	209	118335	Amnistía Internacional España	96	290254
Occupy Wall St.	207	76508	CCOO Sector Telecom. Galicia	95	374
Periódico Diagonal	199	92822	ATTAC España	93	57328
DRY - Bruselas	188	25330	Jóvenes CCOO	93	2977
European Revolution	176	96521	Diario Público	90	928934
ATTAC España	165	62957	CCOO - Illes Balears	90	641
15M: Marcha Bruselas	162	3098	CCOO Catalunya	86	3609

Tabla 19 aparecen las quince páginas (o nodos) con mayor grado, de los 3398 nodos de la red generada a partir de la suma de dos *crawlers*¹²⁵: uno de DRY y otro de las Acampadas,

¹²³ Una relación de ‘Me gusta’ o *Like* en Facebook es una interacción mínima y puntual que implica por un lado, una relación de apoyo o reconocimiento a una determinada página, y por otro, que exista una relación permanente con esa página, ya que las publicaciones aparecerán en el muro de la página origen lo cual implica una relación dinámica. En consecuencia es un habilitador de la interacción y a la vez, hace que esta sea continua en la medida que hay actividad en la página.

¹²⁴ Esto sería una medida relativa de su importancia en términos de cuán conocida es esa página y cuantos apoyos tiene. Igual esta propiedad no nos dice nada sobre la importancia de ese nodo en la red.

¹²⁵ Cada *crawler* de grado dos está conformado a partir de las relaciones de *likes* entre la página de partida, las páginas que la primera les ha hecho *like*, y la red de *likes* de esta segunda.

ambos formadas por 100 páginas origen. También se ha generado otra red de control para comparar a partir de la misma técnica pero con dos *crawlers*, uno de CCOO y otro de UGT. Una de las primeras observaciones que se pueden extraer son los principales nodos asociados a cada una de las iniciativas. En el caso del 15M, aparecen las principales iniciativas de los inicios del 15M como DRY y las Acampadas, o SpanishRevolution y el Movimiento 15M¹²⁶. Juventud Sin Futuro y algunas páginas internacionales, como son Occupy Wall St. o European Revolution. En el caso de los sindicatos aparecen grupos asociados a cada uno de ellos, un medio de comunicación (Diario Público) y dos páginas de asociaciones como Amnistía Internacional y ATTAC España. Si se analizan sólo los nodos propios del 15M y los de los sindicatos, se visibilizan significativas diferencias entre el número de *likes*, aunque esto no aporte mucho aún sobre la delimitación del 15M.

Iniciativa (DRY-Acampadas)	Grado	Likes	Control (CCOO-UGT)	Grado	Likes
Democracia real YA	305	268755	CCOO Comisiones Obreras	247	14254
Spanish Revolution	280	44599	UGT	241	7289
Acampadasol	266	24564	COMFIA CCOO	157	1600
Acampadabcn	260	75658	Comisiones Obreras Canarias	133	1131
Juventud SIN futuro	250	2876	Enseñanza CCOO Extremadura	110	1138
Movimiento 15M	245	1507	CCOO Aragón	105	2161
Democracia real YA! Madrid	242	556156	FSC CCOO Castilla y León	102	236
Acampada Valencia	235	1510	UGT euskotren	102	120
Democracia Real Ya Londres	209	118335	Amnistía Internacional España	96	290254
Occupy Wall St.	207	76508	CCOO Sector Telecom. Galicia	95	374
Periódico Diagonal ¹²⁷	199	92822	ATTAC España	93	57328
DRY - Bruselas	188	25330	Jóvenes CCOO	93	2977
European Revolution	176	96521	Diario Público	90	928934
ATTAC España ¹²⁸	165	62957	CCOO - Illes Balears	90	641
15M: Marcha Bruselas	162	3098	CCOO Catalunya	86	3609

Tabla 19: Las 10 páginas de Facebook con más grado del crawler realizado a partir de las principales páginas de Democracia Real Ya, Acampadas, Asambleas de Barrio, Plataforma de Afectados por la Hipoteca, Mareas, y Iaioflautas.

Únicamente aparecen los 15 nodos con más grado de los 3398 nodos de la red, que sólo proporcionan una parte de su centralidad en la red. Pero si estudiamos el conjunto de la red se pueden apuntar algunos resultados preliminares. En la Figura 33 se han unido los dos *datasets* correspondientes a los dos *crawlers* anteriores, se ha filtrado la red con la *Strongly Connected ID*, y después se ha filtrado la red con *k-cores* hasta un valor de k anterior al valor que hace desaparecer alguna de las comunidades analizadas. Posteriormente se ha calculado la modularidad para identificar las comunidades. Se han detectado 4 comunidades (acampadas en verde, nodos de DRY en azul, nodos 15M en amarillo, y en naranja el

¹²⁶ Ambas son páginas de Facebook creadas los primeros días de la explosión del 15M en 2011, y que tuvieron mucha importancia en la difusión de contenidos, pero que no están asociadas a ningún grupo concreto fuera de la red social.

¹²⁷ El caso del Periódico Diagonal está analizado en profundidad en el capítulo 5 en el apartado de 'Medios de comunicación'. Al ser un medio digital no entrará en el análisis de este capítulo.

¹²⁸ Aunque aparezca en prácticamente todas las redes de Facebook del 15M, ATTAC España tuvo un papel significativo en la explosión del movimiento pero no aparece asociada a ninguna de las iniciativas surgidas posteriores a mayo de 2014.

movimiento *Occupy*) asociadas al 15M y una comunidad (en rojo) aislada que corresponde a CCOO y UGT. Todas las iniciativas analizadas en este capítulo aparecen en la red principal, pudiendo aislar la red del 15M respecto al ejemplo de los sindicatos como grupos de control. Por lo tanto y sin entrar a comparar el 15M con los movimientos sindicales, se observa cómo se diferencian claramente, y cuáles son las iniciativas y/o grupos que forman parte de la red 15M.



Figura 33: Red de páginas de Facebook de DRY, Acampadas, CCOO y UGT.

Si se procede con el mismo ejercicio a partir de iniciativas colectivas que tuvieron su principal protagonismo en 2013¹²⁹ y que no aparecen en la Tabla 19 y mediante la misma técnica de análisis, se obtiene un resultado destacado; siguen apareciendo las principales páginas del 15M (en negrita en la tabla), partiendo de iniciativas posteriores (ver Tabla 20). Tanto la PAH como las mareas tienen su momento de protagonismo durante 2013. En ambas columnas aparecen los principales nodos de la explosión del 15M, por lo tanto algunos de los nodos que aparecían en la Tabla 19 aparecen (en cursiva) en ambas iniciativas junto a otras iniciativas relacionadas con la PAH y las mareas. Para asegurar estos resultados se ha hecho lo mismo con una muestra de control: un *crawler* de UGT. Como se observa en la Tabla 20 no aparece, entre los 15 nodos de mayor grado de entrada de la red de UGT, ninguno de los nodos del 15M. Por lo tanto la red de control sirve para validar las redes del 15M. Mediante esta aproximación, se puede analizar la pertenencia de las iniciativas al 15M.

PAH	Mareas	UGT
1829 nodos	908 nodos	853 nodos
<i>Spanish Revolution</i>	Marea Granate	UGT
<i>acampadasol</i>	<i>Spanish Revolution</i>	MCA-UGT F. de Industria
PAH MADRID	<i>Movimiento 15M</i>	Fsp Ugt Andalucía
<i>Afectados Por la Hipoteca</i>	<i>acampadasol</i>	UGT-Terres de Lleida
PAH - Girona	Marea Granate Centroamérica	UGT euskotren
PAH Hospitalet	<i>Acampadabcn</i>	UUGGTTcrawler
<i>Democracia real YA</i>	Mareas Educación Pública	Ugt Catalunya
Afectados por hipotecas España	<i>Juventud SIN futuro</i>	Fes Ugt Leon
<i>Juventud SIN futuro</i>	<i>Democracia real YA</i>	UGT Ayuntamiento de Huelva
<i>Acampadabcn</i>	Marea Ciudadana	Fed. Serv. Pub. Ugt Andalucía
<i>Movimiento 15M</i>	Marea Granate Perú	Unión Madrid
Acampada Valencia	Asamblea Grogá	Ugt León

¹²⁹ Se ha utilizado un *crawler* a partir de 100 páginas de grupos vinculados a la PAH, otro a partir de 100 páginas relacionadas con las mareas, y un tercero de control de 100 páginas vinculadas a grupos de UGT.

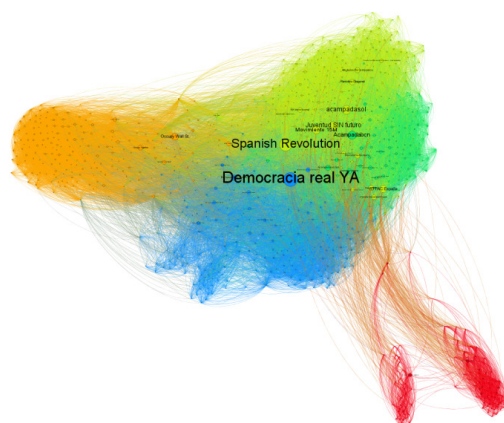
Tabla 20: Las 15 páginas o nodos de cada una de las redes generadas a partir de tres crawlers diferentes. Uno de la PAH y su nodos, otro de las mareas y otro de UGT, como control.

Igualmente no será suficiente ver únicamente el grado de los 15 principales nodos de la red, sino que para extraer más información es necesario estudiar cómo se comportan las tres redes enteras juntas. Utilizando la misma técnica y los mismos filtros que en la red anterior, se obtienen las comunidades que se dibujan en la Figura 34. En verde se dibuja la comunidad de la PAH, en violeta las asambleas de barrio, en amarillo las acampadas, y en azul claro las mareas y el resto de nodos 15M. De nuevo la comunidad de UGT aparece aislada del 15M¹³⁰, y hace de red de control para diferenciar al 15M. El 15M aparece formado por varias comunidades y en cada una de ellas se encuentran múltiples iniciativas.



Figura 34: Red de páginas de Facebook de PAH, Mareas y UGT.

Finalmente, a partir de la comunidad azul claro (excluyendo las asambleas de barrio, las acampadas, los grupos de la PAH y la comunidad UGT), se han filtrado esos nodos con menos de 3000 *likes*, con un valor menor a 20 de grado de entrada y menor de 40 de grado, y con una *betweeness* menor a 3000. En la muestra de datos también se han eliminado las iniciativas nacidas antes de 2011. De esta manera se ha obtenido una lista con las 28 páginas de Facebook más relevantes de esa comunidad. En la Figura 35 se dibujan las 28 páginas ordenadas según el grado (entrada y salida) y en azul aparecen todas las iniciativas que se caracterizan como puntos de partida para el análisis de este capítulo, que tienen su momento de protagonismo posterior a la explosión del 15M, y de los cuales también se ha obtenido información tanto cuantitativa (encuesta 15M) como cualitativa (entrevistas).

¹³⁰ Los nodos que conectan ambas comunidades corresponden principalmente a personajes televisivos famosos como Jordi Évole o el Gran Wyoming, o medios de comunicación como la Cadena Ser o el Diario Público.

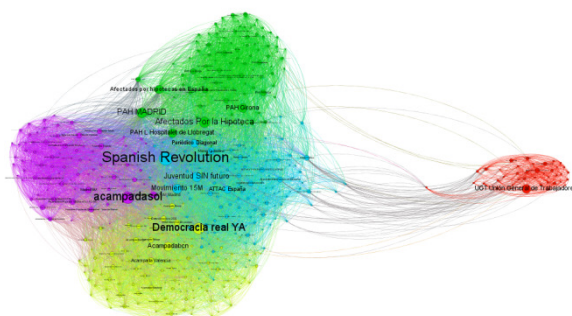

Figura 35: Las páginas de Facebook de la comunidad Mareas y 15M, del grafo de PAH, Mareas y UGT.

Se constata de nuevo la complejidad del movimiento donde convergen grupos y subgrupos, campañas y acciones, perfiles o páginas en redes sociales como Facebook, iniciativas, plataformas, y otros tipos de organizaciones sociales. Estos procesos también aparecen con una territorialidad muy amplia con movimientos originarios de otros países como *Occupy Wall Street*, fuertemente interconectado con el 15M (Lawrence, 2013). Esta forma tan difusa y compleja de articulación de un movimiento red, se retoma en el capítulo 7, y apunta al concepto de multiplicidad, para explicar las diferentes formas de autoorganización y sus expresiones en el espacio multicapa.

El proceso de evolución del 15M estará marcado por la multiplicación de una gran cantidad de iniciativas colectivas que de alguna manera serán consideradas como "hijas del 15M" y que se relacionan con el 15M a partir de una manera muy específica de comprender su relación 'sistemática':

Un poco en 15MpaRato estábamos anticipando que llegaba esa fase inevitablemente, porque ya estábamos viendo como se empezaban a gestar identidades hijas o forks, o como queramos llamarlo, y se trataba de hacerlo casi sistemáticamente y casi casi científicamente, de hecho la mayoría de los razonamientos que hicimos y de las cosas que planificamos a la hora de lanzar 15MpaRato están escritas (S. Salgado, 2014).

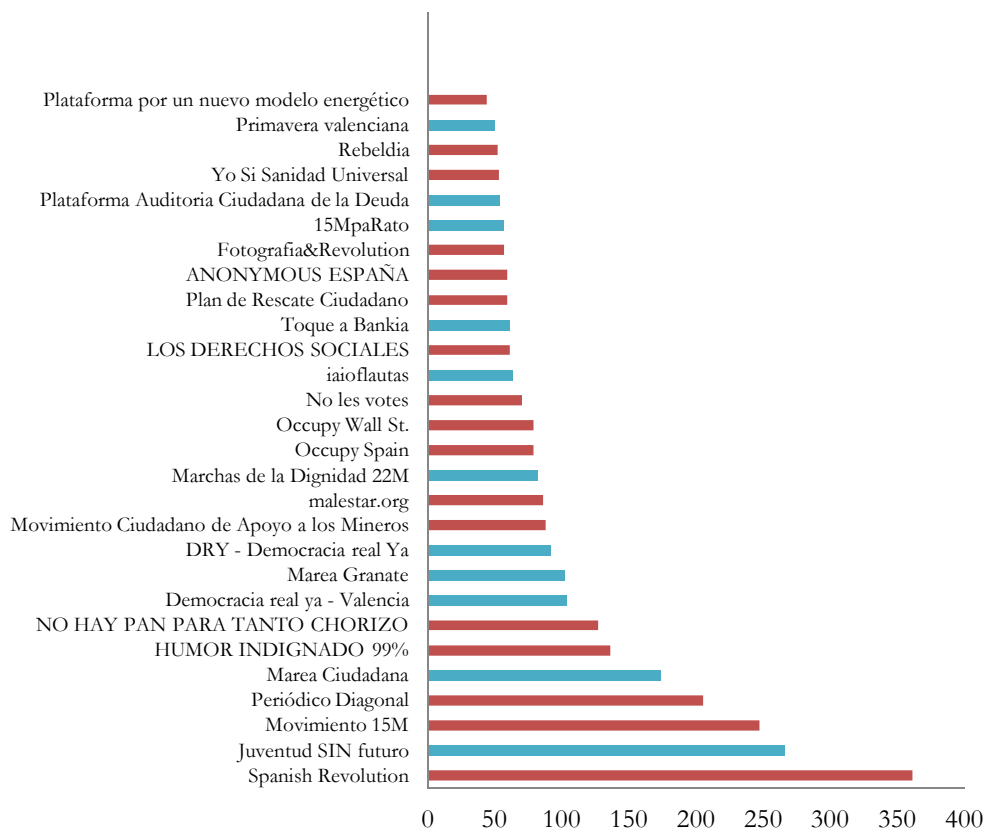
El 15M inaugura una nueva lógica política y de construcción de legitimidad que trasladará a los grupos e iniciativas colectivas que lo conformarán en su fase de evolución. En este

sentido se establecen una serie de mecanismos basados en el ‘hacer’ y de reconocimiento colectivo en el que plazas, asambleas y redes juegan un papel central:

La legitimación que tenemos como 15M no viene porque acudiéramos a un comité central del 15M y ese comité central nos pusiera un sello como 15M,..., en esta nueva lógica política es simplemente que trabajamos en abierto, en red, en beta, trabajamos hasta que tenemos un estadio acabado de un trabajo inacabado, entonces lanzamos esa beta acabada, la abrimos a más gente, esa gente la reconoce y se la apropia y se integra a esa dinámica de trabajo, se trabaja otra vez en esa lógica hasta que tienes otra fase acabada...llega un momento que tienes una beta para publicar, donde la publicamos?, en la plaza, en la asamblea general que se hizo durante el aniversario del 15M, donde más la publicamos? la publicamos en Twitter en Facebook, en las redes. Todo el resto del ecosistema 15M reconoce en el ADN, en el hacer, una forma del 15M y lo reconoce como 15M, de ahí viene una legitimación de esto es 15M o no es 15M, el resto de actores del ecosistema te legitimen como tal, esto es como funcionamos siempre. (S. Salgado, 2014)

Hay que tener en cuenta que la mayoría de redes del 15M no sólo se forman alrededor de iniciativas y grupos sino también (y a través de una gran interacción) con cuentas personales (ya sean o no anónimas). Si bien el protagonismo de las iniciativas colectivas y los grupos en los principales acontecimientos y los eventos concretos es fundamental, siendo la dimensión colectiva de nuevo tipo, no se puede entender tampoco su impacto, difusión y multiplicación de estos sin el papel de las comunidades de usuarios a través de sus cuentas personales que retroalimentan una dinámica comunicativa en la red. Por ejemplo, en Twitter existe una hibridación de cuentas individuales y colectivas en el 15M (Lucas, 2012), o en Facebook, que si bien las páginas analizadas representan a iniciativas colectivas o grupos, quien genera la mayor parte de la actividad a través de interacciones en forma de comentarios, *likes*, y posts, son las personas, igual que quien está acampando en las plazas o en una manifestación.

En resumen, el movimiento-red 15M está formado por diferentes redes de individuos, grupos e iniciativas colectivas que se alejan en su composición, a otras formas de organización política como los sindicatos u otras formas de organización de los movimientos sociales. El análisis realizado también muestra el proceso de diversificación del 15M, donde se pueden encontrar una gran cantidad de iniciativas diferentes, pero todas ellas estrechamente conectadas. En este sentido, entender el proceso de evolución del movimiento-red 15M implica entender, no sólo cada una de estas iniciativas o grupos, sino la dinámica de todas ellas en una red compleja en la que se producen una serie de interacciones que generan una dinámica colectiva propia y emergente.

6.3 La emergencia de una identidad colectiva sistémica en el 15M: la identidad multitudinaria

6.3.1 Introducción

El año 2011 es considerado por muchos autores el año de la emergencia de los movimientos-red (Castells, 2012a). Formas particulares de acción colectiva que operan a diferentes escalas se insertan en la escena pública a través un uso intensivo de las redes digitales, amplificando su impacto en todo el mundo, con la participación de miles de personas, con la aparición de formas singulares de subjetividad política y de acción colectiva, y la generación de formas emergentes de identidad colectiva. Los movimientos-red exploran nuevas respuestas a una de las cuestiones centrales en la vida social y política, la de ser y de actuar juntos. Como resultado, el debate en torno a la identidad colectiva, que ya se planteó en la literatura sobre movimientos sociales (Melucci, 1988, 1995, 1996a), gana un renovado interés. A partir de las discusiones entre los viejos y nuevos movimientos sobre la identidad colectiva, y a partir de los materiales empíricos y la propia experiencia y la observación participante, en este capítulo se desarrolla una aproximación sobre algunas de las características sistémicas de identidad colectiva del 15M.

A partir del acercamiento en torno a los debates sobre la identidad colectiva y las redes de comunicación digital en los nuevos movimientos de protesta desarrollados en el capítulo 2, se introduce un primer ensayo acerca de la noción de *identidad multitudinaria* como contribución a esta literatura desde una perspectiva sistémica. A continuación, se desarrolla una delimitación y caracterización de la identidad colectiva del 15M a partir del análisis de redes, y del análisis de sincronización. Este análisis muestra la relevancia de la temporalidad, el carácter distribuido y la transversalidad en la construcción de la identidad colectiva del 15M. Finalmente se propone una definición de ‘identidad multitudinaria’ donde se relaciona el análisis con los diferentes debates teóricos actuales sobre la organización de los movimientos-red y la constitución de su identidad colectiva.

6.3.2 Identificación e interés con el 15M entre 2011 y 2014

El principal foco analítico de esta sección está en la dimensión sistémica y de meso y macro escala en el que se construye la identidad del movimiento-red 15M en el periodo 2011-2014. Al mismo tiempo, se apuntan algunos datos que amplían esta aproximación y que pueden ayudar a complementar la escala micro, es decir, la escala de los sujetos y el tipo de adscripción al 15M a partir de la propia experiencia. En la Figura 36 se presentan los datos recogidos en la encuesta respecto a la identificación con el 15M, con las demandas y acciones:

	Participantes 15M	Resto	Total Muestra	
Se identifican con las demandas y propuestas del 15M	95,4	79,1	91,6	*
Se identifican con el movimiento 15M	93,5	68,6	87,7	*
Se identifican con las acciones y estrategias del 15M	78,8	45,4	71,7	*

Figura 36: Identificación con el movimiento 15M, sus demandas y sus acciones, según los participantes del 15M, el resto, y el conjunto de la muestra N=1320 (Test Chi Cuadrado *<1% **<5% ***<10%).

Se destaca el alto nivel de identificación con las propuestas y demandas del 15M en el año 2014 (95,4%) por parte de sus participantes, pero también los altos niveles de identificación del resto (79,1%) por lo que se constata que existe una identificación con el movimiento más allá de la participación directa, como también lo muestran los grandes niveles de apoyo ciudadanos de la Figura 29. Seguidamente, en la Figura 37, se analiza el grado de interés según los datos de la encuesta, y se observa el enorme interés que sigue despertando el 15M en 2014 (84,5%) por parte de los participantes del 15M, con tan sólo un 13% de participantes que les interesó el 15M a sus inicios en 2011 pero no en la actualidad. También se destaca como un 52,6% del resto de la encuesta sigue manteniendo el interés en el 15M sin haber participado.

Grado de interés con el 15M a lo largo del tiempo	Participantes 15M	Resto	Total Muestra	
Sigo manteniendo el interés y la vinculación	84,5	52,6	77,1	*
Me interesó cuando surgió en 2011 pero ya no	13,0	27,1	16,3	*
No me interesó cuando surgió pero ahora sí	1,2	5,6	2,2	*
Ns/Nc	1,1	6,5	2,3	*
Nunca me ha interesado	0,2	8,2	2,0	*

Figura 37: Grado de interés con el 15M a lo largo del tiempo, según los participantes del 15M, el resto, y el conjunto de la muestra N=1320 (Test Chi Cuadrado *<1% **<5% ***<10%).

Estos resultados constatan por un lado, la simpatía por el 15M más allá de su participación, y la capacidad del 15M de seguir presente en mayo de 2014 como marco de referencia común que genera interés e identificación. Esto desdibuja los límites del movimiento en términos de construcción de identidad lo que requiere plantear otras aproximaciones en términos de delimitación. Según P. Carmona:

El 15M es una época, una época que no atiende a organizaciones concretas, ni al yo estoy y tu no, no es una forma de organización determinada que puede dejar dentro o fuera a la gente. Es una época en la que una mayoría de la sociedad, en concreto en España, pero con una dinámica de corte global, decide que el sistema político en el que vivimos es una caca, y que esto hay que tumbarlo y que hay que cambiar las cosas de pe a pa. (P. Carmona, 2014)

En esta dirección, el 15M actúa como matriz común en la cual se enmarcan una serie de procesos y grupos, pero en los que resuena la dinámica colectiva del movimiento-red 15M. Para realizar el análisis de la identidad se apuesta por una doble propuesta analítica. En primer lugar, está la delimitación estructural a partir del análisis de redes y su dimensión dinámica. En segundo lugar, se acota el análisis a partir de las formas de participación que se dan en el espacio multicapa, y donde la adscripción se podría producir a partir de la

participación en sus múltiples formas y no a partir de una pertinencia cerrada, apuntando hacia una identidad abierta y en permanente transformación.

Yo sé lo que no es el 15M después del 15M. El 15M sobretodo es la gente que se hace cargo y es atravesada por un ciclo que ya es larguísimo que tiene que ver con muchísimas cosas. Y eso quita el purito de que si yo me meto en un colectivo que se llama asamblea del 15M de no sé qué tal soy 15M y el resto no. Eso ha pasado bastante, esa patrimonialización del 15M en forma de siglas. (P. Carmona, 2014)

Aunque en la sección anterior se han presentado diferentes criterios analíticos para delimitar algunas de las principales iniciativas que forman parte del 15M, en esta sección se analiza la emergencia de una identidad multitudinaria del 15M que no se explica sólo a partir de la identidad de cada una de las iniciativas o grupos por separado, sino que se explica a partir de su dimensión sistémica. Se utiliza una estrategia de análisis parecida para la delimitación pero poniendo el foco en el conjunto y partiendo de las interacciones y de las relaciones que se establecen entre componentes del sistema o nodos de la red del 15M a lo largo del tiempo. Por lo tanto, el análisis de redes será fundamental para una delimitación estructural, seguido del análisis de la sincronización para ver las propiedades dinámicas de la identidad 15M. Finalmente se completa el análisis con la relación entre la identidad y las formas de participación, así como con otros datos cualitativos.

6.3.3 Delimitación y caracterización de la identidad colectiva 15M

A continuación se analiza la identidad del movimiento 15M como una forma específica de identidad colectiva caracterizada como ‘identidad multitudinaria’ (Monterde et al., 2015). Se trata de una forma de identidad sistémica que surge de las interacciones en red de actores heterogéneos (bloggers, periodistas, activistas de medios alternativos e independientes, etc.) y colectivos. Estos actores colectivos o ‘iniciativas colectivas’¹³¹, agrupan tanto a plataformas sociales como la PAH o a iniciativas como 15MpaRato, ambas con su propia identidad colectiva (Tascón y Quintana, 2012; Toret et al., 2015). El interés de esta sección recae en la caracterización de la identidad sistémica macro y meso del 15M, su surgimiento y evolución en el periodo de estudio.

Inicialmente, se han elegido varios conjuntos de *fanpages* de Facebook a partir de varias iniciativas clave, como DRY, las acampadas, las asambleas, los Iaioflautas, la PAH y las Mareas, con el fin de asignar la identidad sistémica 15M a través de análisis de sus redes estructurales. DRY es la iniciativa que convoca la manifestación del 15 de mayo, que es seguida por las acampadas y las asambleas tras su explosión. Los Iaioflautas nacen a partir de la experiencia de las plazas y ellos mismo afirman que ‘los Iaioflautas somos hijos del 15M’ (C. Sánchez, 2014), y la PAH y las mareas son dos de las iniciativas más importantes vinculadas al 15M entre 2012 y 2013. Como se ha visto anteriormente y según la encuesta, el 87,1% de los participantes 15M vinculan la PAH con el 15M, un 85,2% con los Iaioflautas, un 77,7% con las Asambleas de Barrio y un 76,3% con las Mareas, lo que permite afirmar la idoneidad de estas para delimitar su identidad de manera estructural.

¹³¹ A menudo estas identidades compuestas presentan fuertes similitudes con la identidad macro que se caracteriza como identidad multitudinaria. En la sección anterior se han descrito las propiedades fractales de algunas iniciativas y en el capítulo 5 se desarrolla con más profundidad la relación entre las identidades de grupo, las escalas y sus interacciones.

El análisis se focaliza en la dimensión sistémica de la formación de la identidad colectiva y en la evolución del 15M. Este aspecto de la 'identidad operativa' no es excluyente, pero tampoco se debe confundir con la identificación o la solidaridad que existe tanto a nivel personal y/o colectivo, o como un estado social o psicológico de subsunción simbólica: 'yo / nosotros soy/somos parte de X', siendo X una determinada identidad colectiva. En este sentido, se dejan de lado los aspectos cognitivos y culturales de formación de una identidad colectiva y se pone el foco en algunos de los procesos de interacción comunicativa que hacen que una entidad social difusa como el 15M, emerja y se mantenga a lo largo del tiempo de manera autónoma, es decir, independiente de un agente externo (por ejemplo, el Estado o los medios de comunicación), que identifique o reconozca esa entidad colectiva.

En el presente apartado se opera de la siguiente manera: en primer lugar, se destaca la red principal de las interacciones que constituyen el 15M y la distingue de su entorno (en particular, a partir de otras redes como son los sindicatos mayoritarios CCOO y UGT). Posteriormente, se caracterizan algunas propiedades estructurales de la identidad del movimiento-red 15M. A continuación, se realiza un análisis dinámico del 15M y su evolución a partir de las relaciones de sincronización de la actividad en varias páginas de Facebook¹³². Se combina el análisis de redes y el análisis dinámico del sistema, con datos cualitativos de las entrevistas y cuantitativos de la encuesta, que justifican tanto la selección de iniciativas y redes analizadas, como los métodos y las métricas utilizadas para analizarlos y evaluar los resultados. Una vez caracterizada y delimitada estructural y dinámicamente la identidad 15M, se discute a partir de la amplitud de formas de participación y a partir del análisis cualitativo, en torno la construcción de un espacio transversal y en red de participación a lo largo de la evolución del 15M. Finalmente se define y se discute la emergencia de una identidad multitudinaria, en diálogo con otros autores que han analizado la relación entre los movimientos y las redes digitales de comunicación, y sus implicaciones para la construcción de la identidad colectiva y las formas construcción de los procesos colectivos.

Delimitación estructural de la identidad 15M en las redes de Facebook

Un primer elemento a considerar, en el caso de una red dirigida (una red cuyos vínculos tienen una dirección definida), es el hecho que una identidad sistémica tiene que mostrar de manera robusta su unidad a través de una estructura de *strongly connected components*¹³³. Esto representa un conjunto de nodos de un grafo dirigido en el que, para cualquier par de nodos del conjunto, hay un camino que los une. El concepto de un *strongly connected components* sólo es aplicable a grafos dirigidos. La información puede circular dentro de un 'componente fuertemente conectado', saliendo y llegando a cualquier nodo del componente. Es razonable suponer que los componentes (o nodos) A y B son parte de la misma identidad colectiva si ambos están influenciados por el otro, y a su vez, influyen a otros nodos de la red, por lo que A y B en última instancia, pueden influir entre sí dentro de esta red. Si A está simplemente conectado a B, C y D (que están interconectados), podrá

¹³² Se han elegido los sitios sobre la base de una lista de colectivos que han sido categorizados como "15M", cruciales para el desarrollo del 15M en múltiples fuentes (Candón Mena, 2013; Toret, 2013) incluyendo 15Mpedia, un sitio de referencia para la recopilación de conocimiento a partir de, por y en el movimiento.

¹³³ 'Componentes fuertemente conectados'.

recibir información de ellos, pero A no puede enviar información a B, C o D, entonces A no es parte de la componente fuertemente conectada BCD y por lo tanto no puede ser parte de su identidad¹³⁴.

Sin embargo, dependiendo de qué tipo de datos se están utilizando (el lapso de tiempo, el nivel de detalle de una interacción en una red o de los umbrales utilizados para definir el grafo de la red), casi cualquier sistema social puede ser representado como una red fuertemente conectada. En cualquier sistema social todos los miembros (ya sean individuos, colectivos o instituciones) pueden potencialmente influir entre sí directamente o indirectamente. Puede ser útil pensar acerca de los componentes fuertemente conectados que se mantienen de una manera robusta y bajo una variedad de representaciones del grafo de la misma red. Pero una fuerte conexión también se puede complementar con otros criterios, a fin de representar una identidad específica dentro de un contexto social más amplio. La modularidad (Newman & Girvan, 2004) es uno de ellos. En la teoría de grafos, un módulo es un conjunto de nodos cuya conectividad interna es más fuerte que la conectividad del conjunto de los nodos o conjuntos que se encuentran fuera del módulo. La modularidad se utiliza a menudo para describir las comunidades en las redes sociales (Blondel, Guillaume, Lambiotte, & Lefebvre, 2008) y será de gran utilidad en el conjunto de la sección para identificar agrupaciones de nodos en una misma red. El problema con la modularidad es que hay un número indeterminado de módulos o comunidades que se pueden extraer para una red dada. Por lo tanto, se necesita establecer un umbral para definir cuánto es 'suficiente' para distinguir una comunidad de toda la red. Este umbral determinará el tamaño y la cantidad de módulos en los que se divide la red. Una forma de evitar esta arbitrariedad es reducir progresivamente el umbral, a partir de un valor que captura la red (en este caso, fuertemente conectada) como un todo, y luego bajarlo para representar un conjunto anidado de las comunidades. Para considerar válida una división en comunidades la modularidad ha de ser mayor que 0,3 (Clauset, Newman, & Moore, 2004).

¿Cómo se puede aplicar este criterio de delimitación para el 15M como una identidad colectiva teniendo en cuenta la gran variedad de iniciativas colectivas, su apoyo masivo y participación multitudinaria, y las variaciones de su liderazgo durante el período de estudio? Para hacer frente a esta difícil tarea, se apuesta por reducir la extracción de datos a determinadas páginas de Facebook. Aunque esto capta sólo una pequeña fracción de las redes de interacción comunicativa del 15M (que incluyen también varias asambleas y reuniones, los canales de comunicación informales y una gran variedad de infraestructuras digitales como los blogs, Twitter, los grupos de Whatsapp, las lista de correo, etc.), Facebook ofrece una muestra representativa de todos ellos. Prácticamente todos los grupos principales, acampadas y asambleas tienen sus propias páginas de Facebook igual que los grupos que han dado continuidad. Lo mismo ocurre con los principales perfiles de Twitter, o blogs, etc., que forman parte del 15M, que también tienen su presencia en Facebook.

¹³⁴ Hay que tener en cuenta que existe una diferencia significativa entre A, siendo parte de identidad interactiva, y A siendo identificada con ella. Si A es un nodo que simplemente pasa a seguir una actividad de una red determinada y está influenciado por ella, pero A no puede influir de nuevo (directa o indirectamente), A podría identificarse simbólicamente con esa red, pero no sería parte de su identidad interactiva. Por el contrario, A puede ser parte de una identidad interactiva sin saberlo, incluso identificarse en oposición y o desprecio (es decir, si A influye a B, C o D, y viceversa, no importa cuánto A se identifica con él, simbólicamente, puede ser parte de su identidad operativa, aunque integrada antagónicamente).

Pero el dato más relevante lo constituye el hecho que, según los datos de la encuesta, un 78,8% de los participantes en el movimiento 15M afirman haber usado Facebook como una infraestructura de comunicación en el 15M, siendo esta plataforma la más usada en el 15M junto a Twitter, con un 72%.

Se han recogido los datos de las 6 iniciativas colectivas principales o identidades de grupo relacionadas con el 15M que no se conforman por un único nodo sino que forman una extensa red de nodos. Así, se ha elegido DRY y las Acampadas de la fase de explosión, las asambleas de barrio, los Iaioflautas, las mareas y la PAH en la fase de evolución¹³⁵. Como se apunta en el capítulo 4, las asambleas se inician a partir del levantamiento de las acampadas, los Iaioflautas nacen a finales de 2011, las mareas emergen entre 2012 y 2013, y la PAH, aunque nazca en 2008, su momento de máxima visibilidad se produce entre finales de 2012 y 2013 con la campaña de ILP. Esto significa que la muestra recoge varias iniciativas representativas en varios momentos críticos en 2011, 2012 y 2013. A partir de cada iniciativa colectiva se han elegido los 100 páginas más importantes, tanto en número de seguidores como en relevancia de la página. Para contextualizar el movimiento 15M como una identidad, y también para comparar y contrastar sus propiedades estructurales con las de su entorno, se han utilizado dos iniciativas parecidas en magnitud y características en Facebook¹³⁶, pero claramente diferenciadas por su trayectoria política y organización: los dos sindicatos españoles más importantes, CCOO y UGT. El entorno del 15M¹³⁷ es enorme (ya que en realidad abarca todo el contexto social del país, así como numerosas redes internacionales), pero en lugar de abordar directamente una tarea tan compleja, se ha decidido destacar un aspecto específico de su entorno, uno que sirve al propósito del presente trabajo de investigación, que sirva de contraste respecto al propio 15M. Por lo tanto, e igual que se ha hecho con el resto de páginas, se ha seleccionado un conjunto inicial de 100 páginas de Facebook para cada uno de los sindicatos.

A partir de este conjunto de 8 grupos (DRY, Acampadas, Asambleas, Iaioflautas, Mareas, PAH, CCOO y UGT) con un total de 700 páginas, se ha procedido a rastrear la red para cada uno de los grupo. Los enlaces de las redes son relaciones de *like* entre una página y las demás. Se ha construido la red en dos pasos, usando un aplicación¹³⁸ con la que se obtienen todos los enlaces de la red, hasta dos niveles de alcance. El primer paso extrae todas las páginas que han hecho *like* desde el conjunto original de páginas creando todas las conexiones entre ellas. Posteriormente se repite el mismo procedimiento desde el nuevo conjunto de páginas extraídas de la etapa anterior, obteniendo así la red con una profundidad de 2¹³⁹. El segundo paso consiste en la fusión de los conjuntos de datos para obtener toda la red para su análisis, lo que resulta en una red de 6395 nodos y 70833 aristas o enlaces.

¹³⁵ Como se ha apuntado en la sección 2, todas estas iniciativas tiene un porcentaje de relación con el 15M superior al 70%.

¹³⁶ Tanto CCOO como UGT tienen varias páginas.

¹³⁷ Se han elegido dos sindicatos debido a la situación de los sindicatos como actores centrales y articulaciones institucionales de las luchas obreras y movimientos de los siglos XIX y XX.

¹³⁸ Netvizz es una aplicación que te permite extraer varios tipos de redes para diferentes tipos de análisis en Facebook, desarrollada por *Digital Methods* (Rogers, 2013). Los datos son extraídos en formato .gdf.

¹³⁹ Lo que Netvizz llama *Depth 2*.

Antes de proceder al análisis, es importante explicar qué tipo de información es generada a partir de esta técnica de rastreo o *crawling*¹⁴⁰. Las conexiones o enlaces son *likes* entre páginas y dibujan un grafo dirigido (las conexiones tienen una estructura direccional donde a A le gusta B: $A \rightarrow B$) sujeto a dos capas de interpretación. En primer lugar es el apoyo o respaldo positivo para el contenido de la página de Facebook (A apoya B). En segundo lugar, y más relevante para la comprensión de las identidades en términos de redes de interacción, es la conexión comunicativa estructural que se establece entre A y B. Cuando a A le gusta B, A recibe actualizaciones de información de B, por lo que el gráfico se invierte, en términos de flujos de información en: a $A\text{-likes} \rightarrow B$ se convierte en B-informa a $\rightarrow A$. Por lo tanto se puede decir que el conjunto de datos puede capturar la (potencial) estructura de comunicación entre nodos del 15M (y su entorno). Para analizar en profundidad la comunicación efectiva entre las diferentes páginas se requiere un análisis diferente, que se lleva a cabo en la siguiente sección, en el análisis sobre la evolución dinámica en la siguiente sección. Pero primero se pone el foco en la delimitación de identidad y caracterización estructural generada por la red de *likes* del 15M.

La Figura 38 muestra la red 15M - y por lo tanto, su identidad sistémica - diferenciándose de los elementos externos a su entorno. En primer lugar, a partir del conjunto de datos en bruto, se ha filtrado por la *strongly connected component* formada por un 53,95% de los nodos (3450). A continuación, se aplica la medida de modularidad para destacar el 15M de su entorno. La red resultante se compone de un gran número de nodos del 15M (en verde) y contrasta con dos comunidades vecinas (en rojo), correspondientes a los principales sindicatos españoles: CCOO y UGT. Los parámetros son usados después de la parametrización del algoritmo modularidad, proporcionada por la herramienta de análisis de redes *Gephi*, que se basa en la optimización de la estabilidad (Lambiotte, Delvenne, & Barahona, 2008) y captura la estabilidad de los flujos dentro de la comunidad (el más alto es el parámetro, el más largo es el plazo dentro del cual un flujo aleatorio se mantiene dentro de la comunidad). Un valor del parámetro mayor que 3.7 da 2 comunidades (Los sindicatos y el 15M), aunque el valor de la modularidad está por debajo de 0,2, y para considerar válida la modularidad tiene que tener un valor superior a 0,3. Por eso se ha establecido el parámetro a 3,6, cosa que da una modularidad de 0,334 y una división de 3 comunidades de la red: las *fanpages* del 15M en verde, en amarillo las *fanpages* internacionales de apoyo al 15M y principalmente del movimiento Occupy Wall Street en amarillo, y los dos sindicatos en rojo.

¹⁴⁰ Se describe como *crawling* al proceso de extracción de enlaces entre nodos a partir de las relaciones existente entre ellos. Por ejemplo un *crawl* de profundidad dos significa que se recogen los enlaces de un nodo inicial con todos sus vecinos, y los enlaces de cada uno de estos vecinos con el resto de sus vecinos.



Figura 38: Strongly Connected Component de la unión de las redes de likes de las páginas de Facebook de DRY, Acampadas, Asambleas, Iaioflautas, Mareas, PAH, CCOO y UGT con profundidad 2. Sólo los nodos con k -core de 19 o más están en la foto (ver el cuerpo de texto para una explicación detallada). La modularidad (el grado en que un conjunto de nodos muestra más conexiones internas que las conexiones con los nodos externos) hace posible distinguir tres comunidades. El Movimiento-red 15M en verde, el movimiento Occupy Wall Street y los nodos de solidaridad 15M en amarillo y los principales nodos de los sindicatos españoles CCOO y UGT en rojo.

Por lo tanto, ya se obtiene una primera delimitación estructural del 15M, partiendo de ocho orígenes de datos diferenciados, constatándose la diferenciación del 15M respecto su entorno, en este caso los sindicatos, dejando para un análisis más detallado la relación con el movimiento *Occupy Wall Street*. Existen otras técnicas de filtrado de una red, como los k -cores. La descomposición por k -cores consiste en identificar subconjuntos particulares del grafo, llamados k -cores. Cada uno de ellos obtenido por eliminación recursiva de todos los vértices de grado menor que k , hasta que el grado de todos los vértices restantes es mayor que o igual a k (Alvarez-Hamelin, Dall'Asta, Barrat, & Vespignani, 2005). Al tener ya las comunidades identificadas, se puede filtrar por k -cores e ir subiendo el valor de k hasta el valor anterior a que desaparezca alguna de las 3 comunidades identificadas en el grafo de la Figura 38. En este caso el valor es 20 ya que a 21 desaparece la comunidad de UGT. En la Figura 39 se muestra el grafo resultante. La red resultante está formada por el 20,64% de los nodos (1320) y si se calcula la modularidad con un parámetro de 3.2 aparecen las mismas 3 comunidades con una modularidad de 0,307. En este grafo aún se diferencia más el 15M (en verde) de su entorno, los sindicatos (en rojo).

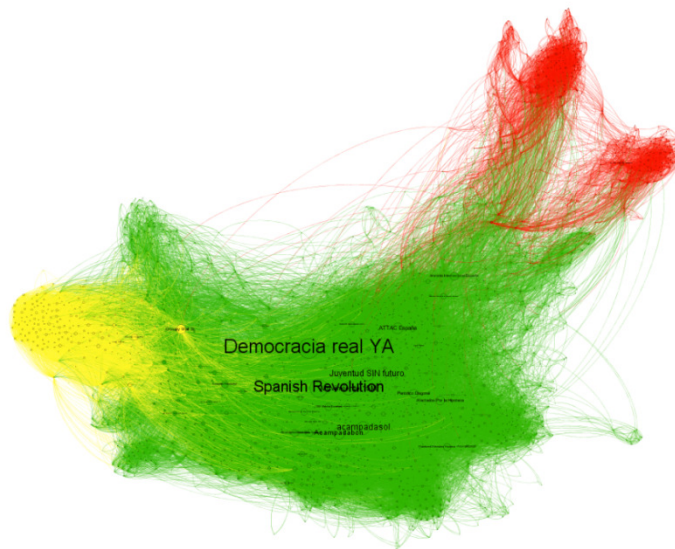

Figura 39: Red filtrada con un k -core=20 resultado de la unión de las redes de likes de las páginas de Facebook de DRY, Acampadas, Asambleas, Iaioflautas, Mareas, PAH, CCOO y UGT con profundidad 2. La modularidad (el grado en que un conjunto de nodos muestra más conexiones internas que las conexiones con los nodos externos) hace posible distinguir tres comunidades. El Movimiento-red 15M en verde, el movimiento Occupy Wall Street y los nodos de solidaridad 15M en amarillo y los principales nodos de los sindicatos españoles CCOO y UGT en rojo.

También se pretende ofrecer una radiografía de la composición interna de la comunidad 15M. Si se filtra de nuevo la red por comunidades, se aísla la comunidad del 15M (la verde), y se calcula de nuevo la modularidad con parámetro 1 y un valor de modularidad de 0,382 se obtiene el grafo de la Figura 40. En este grafo se observan 5 comunidades, fuertemente conectadas entre ellas. En azul están las *fanpages* de DRY, en rosa las Acampadas, en naranja las asambleas, en verde la PAH y en amarillo un conjunto más heterogéneo de páginas dónde se encuentra Juventud Sin Futuro, SpanishRevolution, Nolesvotes, la PACD, Ocupa el Congreso, la Marea Blanca Madrid, el Periódico Diagonal, 15MpaRato, los Iaioflautas, Toque a Bankia o la Primavera Valenciana, todas ellas identificadas en la sección 0 de este capítulo. Esta red está formada por un 14,81% (947 nodos) del total de la red. La cuatro primeras comunidades están claramente diferenciadas al ser nodos que forman parte de grupos claramente asociados al 15M, pero ¿qué nodos conforman la comunidad amarilla (15M varios)?

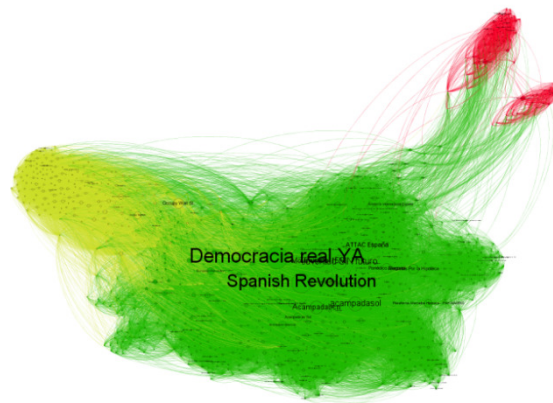

Figura 40: Red filtrada con un k -core=20 y filtrada de nuevo sólo con la comunidad 15M (en verde en la Figura 39) como resultado de de la unión de las redes de likes de las páginas de Facebook de DRY, Acampadas, Asambleas, Iaioflautas, Mareas, PAH, CCOO y UGT con profundidad 2.

Como existe el doble objetivo de acercarse con más profundidad al detalle de la delimitación estructural de esta red y entender la complejidad de la identidad macroscópica, se analiza la comunidad amarilla dónde se sitúa la componente más heterogénea de la comunidad 15M. En la Figura 41 se muestra la red filtrada de la comunidad amarilla. De nuevo se ha vuelto a calcular la modularidad, y aunque se obtenga un valor inferior a 0,3 (0,228) se diferencian 5 comunidades que se van a explicar en términos cualitativos. En primer lugar está la comunidad menor (azul) con un 8,02% de los nodos, formada a la vez por varios nodos donde convergen varios nodos de DRY (que no han sido agrupados en la comunidad de DRY), algunas iniciativas ciudadanas como la Plataforma por un nuevo modelo energético o Facua, programas de televisión como Salvados, o iniciativas electorales como Equo o Podemos¹⁴¹. En segundo lugar y de color violeta, con un 29,94% de los nodos está la comunidad de los medios, formada principalmente por medios de comunicación y periodistas estrechamente relacionados con el movimiento: eldiario.es, Diario Público, Ignacio Escolar, Jordi Évole o el Intermedio. También son relevantes dos páginas de Facebook que no corresponden a ningún grupo pero son importantes en la red, como Humor Indignado del 99% o No hay pan para tanto chorizo. A continuación y en verde está la comunidad de las organizaciones pro derechos humanos (27,16%), todas ellas pre15M y en la que se encuentra Attac España, Amnistía Internacional, la Declaración Universal de los Derechos Humanos, Ecologistas en Acción o Greenpeace España. Después en rojo y con un 12,04% de nodos, están una parte de grupos muy relacionados directamente con iniciativas posteriores y relacionadas con el 15M: La PACD (2012), Ocupa el Congreso (2012), Marea Blanca Madrid (2013), la Marea Ciudadana (2013), o las Mareas unidas (2013) o la Marea Granate (2013), Efecto Gamonal (2013), Cuentas Claras, Referéndum Real Ya (2014), Acampada Dignidad (2014), Marchas de la Dignidad 22M

¹⁴¹ El papel de las iniciativas electorales emergentes en el 15M se analiza en profundidad el capítulo 8.

(2014) o Guanyem Barcelona (2014). Y finalmente y de color amarillo con un 22,84% de los nodos está la comunidad núcleo 15M, dónde figuran (aparte de las filtradas anteriormente como DRY, PAH, Acampadas y Asambleas) las principales páginas que forman el 15M desde 2011 hasta 2014. Juventud Sin Futuro, Periódico Diagonal, DRY¹⁴², Movimiento 15M, 15MpaRato, Yo Sí Sanidad Universal, 15MpaRato, el 12M15Mbcn, Oficina Precaria, Iaioflautas, Primavera Valenciana, Marea Roja, o No les Votes. Se observa por lo tanto, que aparecen *fanpages* vinculadas a iniciativas que tienen lugar en diferentes momentos a lo largo del periodo de estudio del 15M.

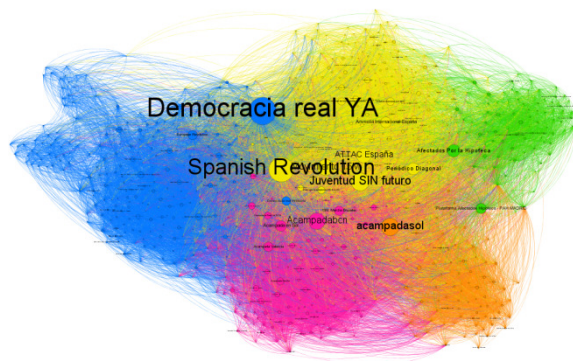

Figura 41: Red filtrada con un k -core=20, filtrada de nuevo sólo con la comunidad 15M (en verde en la Figura 39), y filtrada de nuevo con la comunidad 15M Varios (amarilla en la Figura 40) como resultado de de la unión de las redes de "likes" de las páginas de Facebook de DRY, Acampadas, Asambleas, Iaioflautas, Mareas, PAH, CCOO y UGT con profundidad 2.

Se repite todo el proceso para comprobar la validez de los datos en el análisis y filtrado, agrupado en redes, con tan sólo dos de los *crawlers* de toda la red 15M (Acampadas y Asambleas) y los dos sindicatos, para trabajar con muestras iniciales similares, utilizando dos grupos del 15M y los dos sindicatos humano como grupos de control. En la Figura 42, se puede ver cómo de nuevo se diferencian el 15M (azul), de su entorno (los dos sindicatos). Y aún se visibiliza con mucha más claridad esta diferenciación si se vuelve a filtrar la red por k -cores hasta obtener el valor anterior a que desaparezca una de las tres comunidades (19).

¹⁴² Existen dos *fanpages* de DRY, una creada antes del 15M y que fue la principal, pero que luego fue raptada por una facción de sus integrantes y convertida en Asociación Democracia Real. A raíz de esto se creó otra página de DRY.

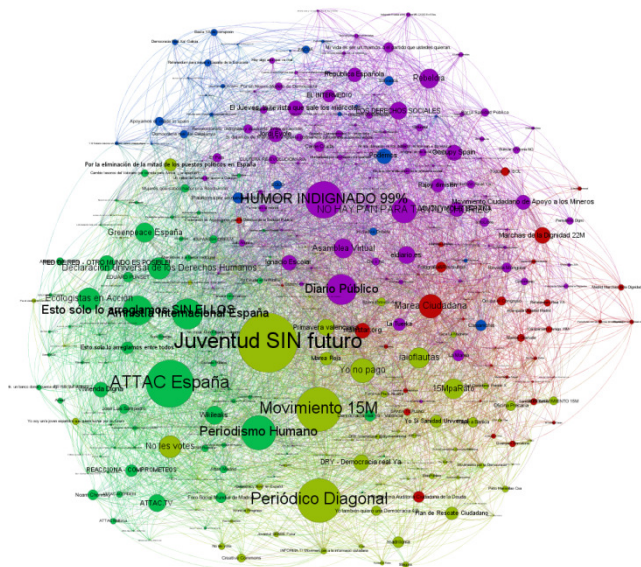

Figura 42: A la izquierda está la red filtrada primero a partir del Strongly Connected component y a la derecha la misma red filtrada de nuevo con un $k\text{-core}=19$ resultado de de la unión de las redes de likes de los crawls de las páginas de Facebook de Acampadas, Asambleas, CCOO y UGT con profundidad 2. La modularidad hace posible distinguir tres comunidades. El Movimiento-red 15M en azul, UGT en rojo y CCOO en azul.

Igual que en el caso anterior, se ha filtrado la comunidad azul, para ver qué es lo que pasa dentro de la comunidad 15M. Se ha calculado la modularidad de la red con un parámetro 1, y se han obtenido 5 comunidades. En verde las asambleas de barrio, en rojo DRY, en amarillo las acampadas, en violeta la PAH y en azul, lo que antes hemos descrito como 15Mvarios. De nuevo se filtra esta comunidad y se ve un nuevo subgrafo donde se dibuja la comunidad núcleo 15M, donde aparece JSF, el Periódico Diagonal, Spanish Revolution o Acampadasol, pero también otros procesos posteriores a las acampadas (mayo 2011) y a las asambleas (Junio 2011), como son los Iaioflautas (otoño 2011), Primavera Valenciana (febrero 2012), 15MpaRato (junio 2012) o la Coordinadora 25s (septiembre 2012). Por lo tanto, por un lado está la delimitación del 15M con su entorno, y por otro, la composición estructural interna del 15M que permite diferenciar comunidades y aislar el núcleo de cada una de las comunidades, siendo en este caso la comunidad ‘15M varios’ la aislada.

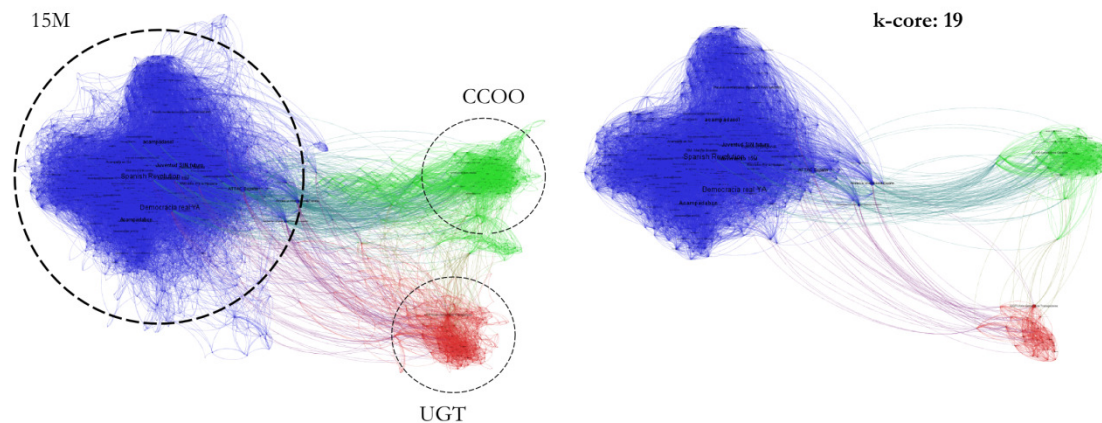

Figura 43: A la izquierda se dibuja la red que representa la comunidad 15M (azul) de la Figura 42, agrupada por comunidades, y a la derecha se ha aislado la comunidad 15M Varios, para identificar los principales nodos que la componen.

Propiedades estructurales de la identidad 15M en las redes de Facebook

Además de delimitar la identidad 15M a partir de su entorno, también se puede caracterizar la red del 15M a partir de sus propiedades, por lo que el carácter o la especificidad de una identidad colectiva dada podrán ser aclaradas por el conjunto de las propiedades estructurales y dinámicas de su red de interacciones subyacentes. A nivel estructural, se puede poner el foco en la configuración interna de la comunidad 15M (o módulos), como se muestra en la Figura 39, y compararla con la red de los sindicatos. El primer factor a tener en cuenta es que la red 15M es mucho mayor que la de los sindicatos. En consecuencia, el número de conexiones es también mayor para la red 15M, con un promedio de 12,96 conexiones por nodo (5,25 para los sindicatos). Sin embargo, este promedio podría ser el resultado de diferentes condiciones, suponiendo que uno o unos pocos nodos podrían tener un gran número de conexiones, o el promedio podría ser el resultado de una red distribuida de forma homogénea. Las propiedades de la identidad colectiva en cada caso sería completamente diferente: por ejemplo, podría suceder que algunos nodos ‘controlasen’ la dinámica de las redes de los sindicatos (la imposición de sus valores, normas, etc.), mientras que la comunidad 15M podría implicar un liderazgo más distribuido. Una forma de eliminar la ambigüedad de la medida es atender a la distribución de los enlaces, o el grado de distribución. El resultado es que ambas redes muestran una distribución libre de escala¹⁴³ de las conexiones, donde hay algunos nodos altamente conectados, siendo bastante bajo el grado de conexión de la mayoría, lo que indica que la diferencia no reside aquí.

También se puede medir la *embeddedness* de la red. La *embeddedness* de un enlace de la red es el número de nodos que son vecinos de los nodos de ese enlace. Se ha calculado la *embeddedness* promedio para cada comunidad y se encuentra que para el 15M es mucho

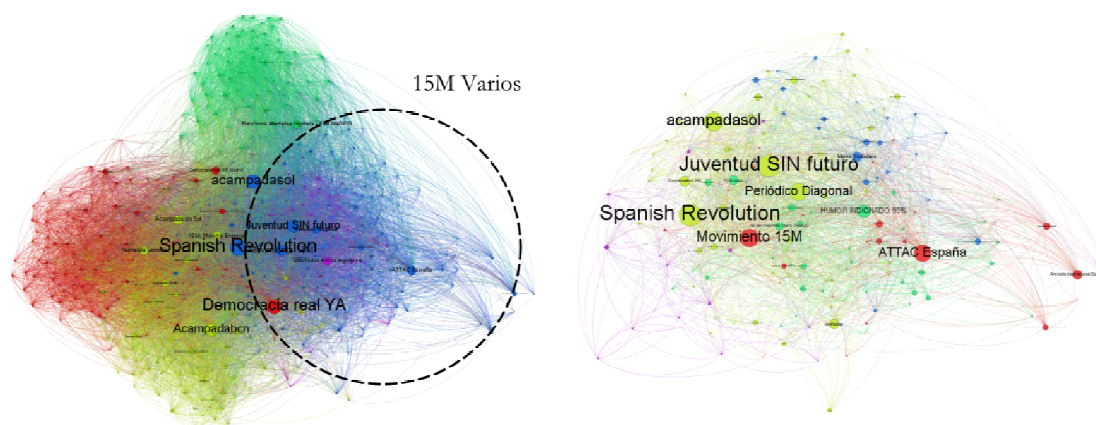
¹⁴³ Como se ha descrito en el Capítulo 4 y se desarrolla en el Capítulo 7.

mayor (18,19) que la de los sindicatos (7,0), lo que significa que las interacciones entre los nodos de la red 15M son mucho más estrechas, recurrentes y muy altas en comparación con una red al azar del mismo tamaño y densidad (0,044). La *embeddedness* es un homólogo estructural de la cohesión (Moody & White, 2003), por lo que un alto nivel de arraigo indica un alto nivel de cohesión de la red. La cohesión es necesaria para la robustez de una identidad colectiva, y el de la red 15M es mucho mayor que los sindicatos.

Si existe alguna duda respecto al tamaño, se pueden comparar tan sólo dos redes extraídas de dos *crawlers* similares: la PAH y UGT, ambas realizadas a partir de 100 *fanpages*. Son redes que no difieren mucho de tamaño (PAH 1122 nodos y UGT 853 nodos), pero sí en número de enlaces (PAH 15.137 enlaces y UGT 3626 enlaces), por lo tanto la red de la PAH, igual que las del 15M, es mucho más robusta. Y si se analiza la *embeddedness* para la red de la PAH, se obtiene de nuevo un valor mucho mayor (18,19) a diferencia de la de UGT (5,4). Por lo tanto las interacciones entre nodos de la PAH (como parte del 15M) son mucho más estrechas que en la UGT.

Otra forma de describir si una estructura es más o menos distribuida o centralizada, es reducir las redes a través de su descomposición por *k-cores* (Dorogovtsev et al., 2006). Los *k-cores* son el subgrafo más grande donde los enlaces tienen por lo menos k interconexiones. La descomposición de una red a través de sus *k-cores* permite una descripción de la robustez de la estructura subyacente de la red. En la Figura 44 se representan las redes de la comunidad 15M y los sindicatos y su descomposición por *k-cores*. Para cada uno, se utiliza el valor más grande de k justo antes de que la red desaparezca por completo, con el fin de obtener una estructura mínima *k-core*. Más específicamente, se ha utilizado el valor de $k = 18$ para la red de sindicatos y $k = 21$ para la red del 15M. Se puede observar cómo la red sindical se reduce a dos subgrafos diferenciados con los nodos principales en torno a las *fanpages* centrales de cada sindicato (CCOO y UGT), con 3 nodos que los conectan (Attac, Amnistía Internacional y Diario Público). Esta red está formada por 6,45% (118 nodos) y el 19,38 (1861 enlaces). La descomposición de las redes del 15M muestra una imagen significativamente diferente. La estructura inicial se mantiene prácticamente igual después de ser filtrada por *k-cores* y sólo siendo conformada por el 24,3% de los nodos originales (1164) y un 64,65% (40055 enlaces) de las conexiones que se mantienen. Por lo tanto, que sea tanto más difícil romper la red del 15M a diferencia de los sindicatos, como muestra la descomposición por *k-cores*, es un ejemplo de su robustez, y a la vez si se observa la red resultante justo antes de desaparecer la primera comunidad, la red 15M sigue fuertemente cohesionada.

Estos resultados sugieren que, si bien la identidad colectiva sistémica creada por los sindicatos está construida alrededor de una estructura más centralizada y menos interconectada, la red 15M crea una identidad sistémica que no puede limitarse a uno o varios subgrafos de una red, ya que emerge como todo un complejo de una red de interacciones distribuidas. Sin embargo, es casi imposible caracterizar esto sólo con una imagen fija de la estructura de la red. El siguiente paso por lo tanto, será examinar cómo este proceso ha evolucionado a lo largo del tiempo.



Figura 44: Redes de los principales sindicatos españoles laborales CCOO y UGT (arriba) y la comunidad 15M que se define a partir de los nodos de seis iniciativas principales: DRY, Acampadas, Asambleas, Iaioflautas, Mareas y PAH (debajo) y su descomposición por k -cores.

Composición estructural del 15M en Facebook

Una vez delimitado estructuralmente el 15M respecto a su entorno, se procede a analizar la composición estructural interna del 15M. En la Figura 40 y la Figura 41 se visibiliza la estructura interna de la comunidad 15M con dos niveles de detalle a partir de dos *crawlers* de dos identidades colectivas, las Acampadas y las Asambleas, ambas protagonistas en la explosión del primer año del 15M. En esta sección se procede con el mismo ejercicio pero a partir de cuatro identidades de grupo o iniciativas¹⁴⁴ que tienen su origen en 4 momentos diferentes del 15M, y que juegan un papel central en la mayor parte de redes analizadas del 15M: Juventud Sin Futuro (JSF), que nace en Abril de 2011, 15MpaRato nacida en mayo de 2012, la Coordinadora 25s protagonista en septiembre de 2012 y Toque a Bankia, acción que se lleva a cabo en mayo de 2013. También se analiza la red de la *fanpage* de Comisiones Obreras (no el *crawl*) como muestra de control, para ver si realmente existen diferencias en la composición interna de la red.

En este análisis primero se han calculado una serie de métricas y después se ha filtrado la red por su *Strongly Connected Component*. Se ha calculado la modularidad por encima de 0,3 para obtener una descomposición en comunidades fiable, y después se ha filtrado la red

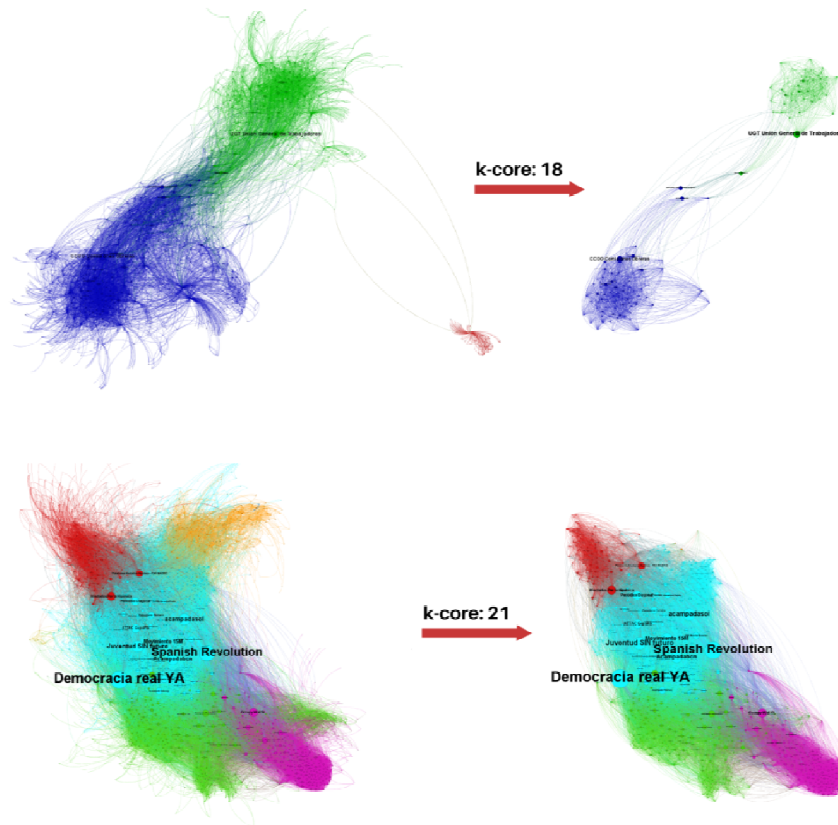
¹⁴⁴ A diferencia de los *crawler* de las identidades múltiples, las identidades de grupo o iniciativas, se realiza el *crawler* a partir de una sola página de origen y se recogen las relaciones de *likes* con profundidad 2.

con un k -core de 20 para poder obtener los nodos más conectados de esa red, con excepción de la red de control, que se ha filtrado con un k -core 16, ya que a 20 desaparecería la red por completo. En la Figura 45 se dibuja la red hecha a partir de la *fanpage* de JSF. En esta red se identifican claramente 5 comunidades con una modularidad de 0,314 con un parámetro 1. La primera cuestión interesante es que se dibujan las mismas 5 comunidades que se han dibujado en la Figura 40 como resultado de la unión de seis *crawlers* del 15M de origen diferente (DRY, Acampadas, Asambleas, Iaioflautas, Mareas y PAH).



Figura 45: Red de la *fanpage* de Juventud Sin Futuro filtrada por su Strongly Connected Component y con un k -core de 20. En los cinco colores se diferencian las 5 comunidades principales identificadas por modularidad.

Este análisis también requiere observar las propiedades de cada una de estas redes. En la Tabla 21 se muestran diferentes propiedades de cada una de las redes generadas a partir de cada una de las páginas. Si se examina el tamaño de las redes todas ellas están entre los 1300 y 2700 nodos. En este caso el control es la red con el mayor número de nodos, hecho que sirve a la vez para comparar. Si se analiza la relación entre nodos y enlaces, se da una relación de 1 a 10^{145} , excepto en la red de control con una relación de 1 a 6. Por lo tanto la red de control tiene muchos menos enlaces. Tampoco es de extrañar que el diámetro de la red sea mayor, al ser la red de control una red con muchos menos enlaces. Como se apuntado anteriormente, la *embeddedness* de un enlace en una red es el número de nodos que son vecinos de los nodos de ese enlace. La *embeddedness* de las redes del 15M están entre 8 y 12 y de manera significativa, mayor que la muestra de control (5,0), lo que significa que las interacciones entre los nodos de la red 15M son mucho más estrechas y recurrentes.

	JSF	15MpaRato	Coordinadora25s	ToqueaBankia	CCOO (control)
Nodos	1792	1833	2419	1353	2686
Enlaces	19282	18360	28969	16444	16384
Grado Medio	10,76	10,016	11,976	12,154	6,1
Diámetro de red	8	8	9	8	11
Embeddedness	9,994	8,945	11,08	12,066	5,176
Comunidades	5	5	5	5	5

Tabla 21: Algunas métricas de las redes de las *fanpages* de JSF, 15MpaRato, Coordinadora25s, Toque a Bankia y CCOO como página de control.

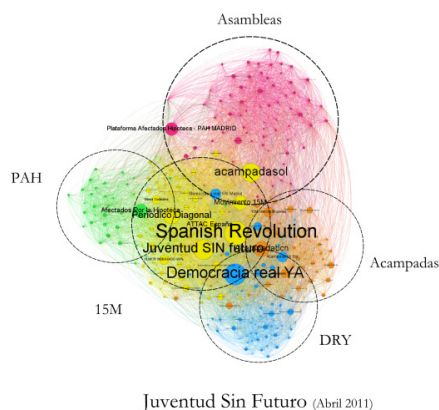
¹⁴⁵ Es decir que por cada nodo hay 10 enlaces de media.

Las redes escogidas no sólo son similares en términos estructurales, sino también en la composición de sus comunidades. Después de calcular la modularidad de cada una de las redes se obtienen una serie de comunidades que se dibujan de manera similar en cada una de las redes. Más allá de la variable temporal de creación de cada una de las páginas y teniendo en cuenta que los datos recogidos son de 2014, y que por lo tanto recogen las relaciones de *likes* de cada una de estas páginas desde su creación hasta 2014, se va a analizar cómo se componen cada una de las comunidades y cuáles son sus nodos principales tanto para el 15M como para la red de control.



Figura 46: Redes de las fanpages de JSF, 15MpaRato, Coordinadora25s, Toque a Bankia y su división por comunidades en diferentes colores a partir del cálculo de la modularidad. A bajo a la derecha aparece la red de control con cinco comunidades: CCOO en violeta, Amnistía Internacional en verde, Intermón Oxfam en rojo, varias ONGs en amarillo y el 15M en azul. El tamaño de los nodos y las etiquetas es proporcional al grado de entrada de los nodos.

En la Figura 46 se dibujan las comunidades que aparecen en las cuatro redes analizadas: En azul está la comunidad de DRY, formada principalmente por nodos de DRY nacionales e internacionales, en naranja las Acampadas, en verde los nodos de la PAH y grupos de Stop Desahucios, en rosa las Asambleas de barrio y en amarillo el 15M múltiple, formado por el resto de nodos principales del 15M. También se puede apreciar como en las cuatro redes analizadas existe una cohesión entre las comunidades y como estas son dibujadas de manera similar desde redes de orígenes diferentes. Aún así, estas redes no son iguales. Por ejemplo, en el caso de 15MpaRato aparece una comunidad (verde oscuro) que corresponde a varios nodos de Podemos y no aparece cohesionada de la misma forma en la que lo hacen el resto de comunidades. También cambia el tamaño de las comunidades, pero la cuestión clave es que se mantiene la red partiendo de iniciativas claramente diferenciadas, tanto en su forma como en su contenido, pero que pasan a formar parte de una misma red.

Para confirmar esto, se compara con la red de control y se observa como por un lado, las comunidades dibujadas están mucho menos cohesionadas entre ellas, e incluso la comunidad de origen aparece significativamente menos cohesionada que el resto, y por el otro, que cuatro de las cinco comunidades dibujadas no son compartidas y no aparecen en el 15M, y la quinta (azul) corresponde al conjunto del 15M. Esto abre otra cuestión alrededor de la capacidad del 15M de conectarse con otras comunidades claramente diferenciadas.

En la Tabla 22 aparecen los cinco nodos con grado de entrada¹⁴⁶ más altos de cada una de las comunidades identificadas de las cuatro redes y de la red de control. Más allá de las cuestiones estructurales, es importante ver cuáles son los nodos más significativos de cada comunidad o subgrafo de la red de cada página analizada, y poder hacer un análisis cualitativo a partir de un resultado estructural. En primer lugar, señalar cómo se mantiene cierta proporcionalidad de cada subgrafo respecto cada una de las redes. En segundo lugar, la comunidad más grande siempre es la de 15M múltiple, que es esa comunidad formada por el mayor número de nodos y la que en términos cualitativos expresa más heterogeneidad. Los cinco nodos más importantes y que se repiten son, JSF, Spanish Revolution, AcampadaSol, Movimiento 15M, Periódico Diagonal e incluso Attac España. Si miramos entre los primeros 15 nodos más importantes en cada una de las redes, se pueden destacar de nuevo la Marea Ciudadana, No Les Votes, Iaioflautas, 15MpaRato, Marchas de la dignidad 22M, Coordinadora 25s o Anonymous España, expresando de esta manera la multiplicidad del tipo de identidad que conforma esta comunidad del 15M. Al final de esta sección se detallan y se clasifican los nodos más importantes de la comunidad 15M múltiple. Respecto la comunidad PAH, se destaca su *fanpage* principal Afectados por la Hipoteca, y los nodos locales de PAH Murcia, PAH Barcelona y PAH Valencia. En el caso de las Asambleas, aparece como nodo principal la PAH Madrid, hecho que apunta a una estrecha relación entre las asambleas de barrio y la PAH Madrid, junto a la Asamblea Popular de Arganzuela, la de Malasaña o la de puente de Vallecas. Por lo que respecta a las acampadas, se destacan las acampadas de Barcelona, Valencia, Sevilla y Zaragoza. Y en la comunidad de DRY se destaca DRY Madrid, Londres, Valencia, Barcelona, pero aparece también *Occupy Wall Street* como parte de la misma comunidad.

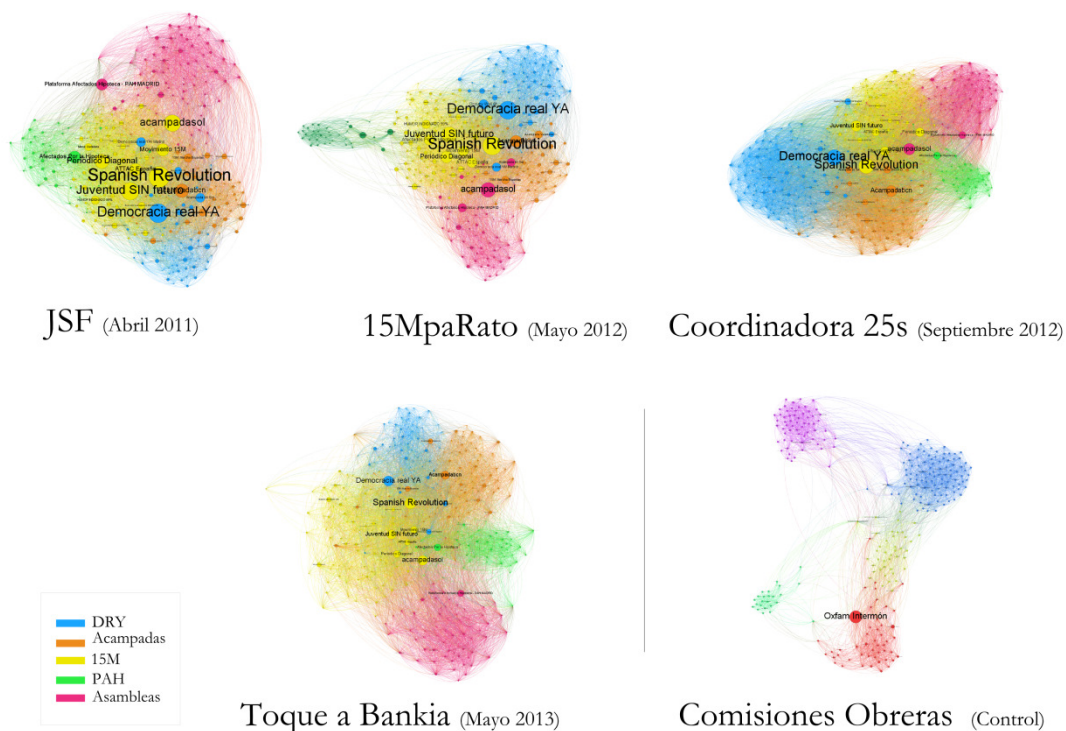
Por lo que se refiere a la red de control, se visualizan 3 comunidades muy homogéneas donde los nodos son partes de la organización (Amnistía Internacional, Intermón Oxfam y Comisiones Obreras). Luego hay una comunidad de ONGs conformada por Greenpeace o Médicos sin Fronteras. Finalmente, aparece como comunidad el 15M, con los nodos más importantes de Attac, como conectores entre la comunidad 15M y el resto de comunidades de CCOO. Esto demuestra la capacidad del 15M de permeabilizarse por grupos y organizaciones sociales claramente diferenciadas de sí misma.

¹⁴⁶ Se ha utilizado el grado de entrada, ya que indica los nodos que apuntan hacia él, para ver su importancia. Cualquier página podría tener un grado (que incluye también el grado de salida) mayor si apunta a muchas páginas. Por lo tanto, si miramos sólo el grado de entrada nos da una mayor fiabilidad sobre la importancia en términos de cuántos nodos apuntan hacia él, siendo esta una medida que no depende de el propio nodo.

<i>Comunidad / fanpage</i>	JSF	15MpaRato	Coordinadora25s	ToqueaBankia	Comunidad / fanpage	CCOO (control)
Nodos (% de la red)	40 (10,1%)	-	50 (8,7%)	53 (14,02%)		23 (8,6%)
PAH	Afectados Por la Hipoteca	-----	Afectados Por la Hipoteca	Periódico Diagonal	Amnistía Internacional	Amnesty International (AI)
	PAH Murcia	-----	PAH VALENCIA	PAH		AI UK
	Ada Colau Ballano	-----	Ada Colau Ballano	Pah Valencia		AI USA
	PAH Barcelona	-----	PAH Murcia	Pah bcn		AI France
	PAH VALENCIA	-----	PAH Barcelona	Pah Murcia		AI Australia
Nodos (%)	70 (17,68%)	55 (14,91%)	72 (12,53%)	69 (18,25%)		43 (15,64%)
Asambleas	PAH MADRID	Acampadasol	PAH MADRID	PAH MADRID	Intermon Oxfam	Oxfam Intermón (OI)
	Madrid15M	PAH Madrid	Madrid15M	Madrid15M		Oxfam GB
	Asamblea Popular de Arganzuela	Acampada en sol	Asamblea Popular de Arganzuela	Asamblea Popular de Arganzuela		Tasa Robin Hood
	Audiovisol	Madrid15M	Asamblea Popular Malasaña (15-M)	Asamblea Popular Malasaña (15-M)		Oxfam America
	Asamblea Popular Malasaña (15-M)	Audiovisol	Asamblea Popular Puente de Vallecas	Toma Los Barrios - Villa De Vallecas		OI Trailwalker
Nodos (%)	66 (16,67%)	60 (16,26%)	120 (20,87%)	77 (20,37%)		47 (17,09%)
Acampadas	Acampadabcn	Acampadabcn	Acampadabcn	Acampadabcn	ONGs	AI España
	15M: Marcha Bruselas	15MMarcha a Bruselas	15M: Marcha Bruselas	15M: Marcha Bruselas		Greenpeace España
	Acampada Valencia	Acampada Valencia	Acampada en Sol	Acampada Valencia		Declaración Universal de los DDHH
	Take the Square	Acampada Sevilla	Acampada Valencia	Acampada Sevilla		Entreculturas
	Democràcia Real Ja! BCN	Coordinador 25s	Acampada Sevilla	Acampadazgz		Médicos Sin Fronteras (MSF)
Nodos (%)	61 (16,41%)	83 (22,49%)	162 (28,1%)	72 (19,05%)		62 (22,65%)
DRY	Democracia Real YA (Madrid)	Democracia real YA	Democracia real YA	Democracia real YA	CCOO	CCOO Comisiones Obreras
	Democracia Real Ya Londres	Occupy Wall Street	Democracia real YA! Madrid	Democracia real YA! Madrid		Jóvenes CCOO
	DRY CHILE	DRY Madrid	European Revolution	Acampada en Sol		CCOO Catalunya
	United for Global Change #15oct	Occupy Together	Occupy Wall St.	Occupy Wall St.		Revista Trabajadora
	Democracia real ya Valencia	DRJ Bcn	Take the Square	Esto sólo lo arreglamos SIN ELLOS		Servicios CCOO
Nodos (%)	155 (39,14%)	134 (36,31%)	171 (29,74%)	107 (28,31%)		100 (36,36%)
15M Múltiple	Spanish Revolution	Spanish Revolution	Spanish Revolution	Spanish Revolution	15M	ATTAC España
	Juventud SIN futuro	Juventud SIN futuro	acampadasol	acampadasol		Democracia real YA
	acampadasol	Periódico Diagonal	Juventud SIN futuro	Juventud SIN futuro		Periódico Diagonal
	Periódico Diagonal	Afectados Por la Hipoteca	Movimiento 15M	Movimiento 15M		Juventud SIN futuro
	Movimiento 15M	Movimiento 15M	Periódico Diagonal	ATTAC España		Spanish Revolution

Tabla 22: División de las redes por comunidades con los 5 nodos con el mayor grado de entrada de cada uno de los subgrafos/comunidad de JSF, 15MpaRato, Coordinadora25s, Toque a Bankia y CCOO (control)

Propiedades dinámicas de la identidad 15M y su evolución¹⁴⁷

Entender y analizar cómo emerge una identidad y evoluciona a lo largo del tiempo fuerza a caracterizar los mecanismos a gran escala por el cual se organiza su estructura de manera dinámica. Estudios previos se han ocupado de cómo los movimientos en red se pueden activar, estructurar y mantener en términos de ‘producción, conservación, e integración dinámica’ de varios tipos de contenido de información que fluye a través de sus redes (Bennett, Segerberg, & Walker, 2014). Sin embargo, los avances metodológicos son necesarios, con el objetivo de conocer sus estructuras y dinámicas organizacionales subyacentes. Recientemente e inspirados en los últimos avances en el análisis de los sistemas de la neurociencia, se plantea la pregunta sobre cómo puede surgir una identidad (individual) y evolucionar sobre la base de una arquitectura distribuida de la actividad neuronal (Barandiaran & Aguilera, 2015). Concretamente, en lugar de entender la identidad basada en estructuras jerárquicas convergentes, muchas corrientes en la neurociencia moderna (Friston, 2000; Kelso, 1997; Le Van Quyen, 2011; F. J. Varela, 1995; Werner, 2007) proponen que la conciencia y la identidad emergen a través de momentos transitorios de sincronización a gran escala de subredes diferentes y segregadas funcionalmente. Estos momentos crean lo que en neurociencia se llama un ‘núcleo dinámico’ (Edelman & Tononi, 2000) es decir, un grupo de actividad sincronizada que transitoriamente sirve como un polo de referencia para la actividad de otras partes de la red. Esta hipótesis es apoyada por los patrones de criticalidad auto-organizada en redes del 15M (Aguilera et al., 2013).

En esta sección se propone la existencia de una sincronización transitoria a gran escala como mecanismo para caracterizar el proceso de organización de la complejidad subyacente de las identidades macroscópicas que describen la organización entre las comunidades de algunas de los principales *fanpages* del 15M analizadas. En concreto, se ha recogido la actividad de los usuarios en forma de comentarios a lo largo de la vida útil de 14 *fanpages*. Estas han sido seleccionadas a partir de la mezcla de criterios cualitativos de su importancia como iniciativas 15M descritas en la sección 2 de este capítulo, y criterios cuantitativos en función de su número de *likes*¹⁴⁸. A través de la Facebook Graph API se han recogido todos los comentarios escritos en todos los envíos hechos desde la creación de la *fanpage* hasta mayo de 2014.

<i>Fanpages</i> de Facebook	Iniciativa 15M	Nº de <i>likes</i> (09/2014)	Nº de comments
nolesvotes	No Les Votes	31.507	15.759
juventudsinfuturo	Juventud Sin Futuro	118.199	66.86
Democraci aRealYa/ AsociacionDRY ¹⁴⁹	Democracia Real Ya	556.023	799.169
SpanishRevolution	SpanishRevolution	268.608	159.055
acampadasol	Acampada Sol	44.605	41.444
acampadabcn	Acampada Barcelona	76.509	67.381

¹⁴⁷ Esta sección corresponde al trabajo de análisis conducido por Miguel Aguilera sobre identidad multitudinaria (Monterde et al., 2015).

¹⁴⁸ Sólo las grandes páginas de más de 5000 *likes* y bien conectados en la red de *fanpages* de la sección 6.3.3

¹⁴⁹ El nombre de la *fanpage* fué modificada en abril de 2012 después de ser ‘raptada’ por una parte de los participantes de DRY.

acampadavalencia	Acampada Valencia	25.339	23.838
acampadazgz	Acampada Zaragoza	9.33	9.641
acampada.sevilla	Acampada Sevilla	7.547	2.496
malaga15m	Acampada Málaga	6.013	6.211
15MpaRato	15MpaRato	7.883	1.678
OcupaElCongreso	Ocupa el Congreso	16.716	6.067
afectadosporlahipoteca	PAH	75.316	16.398

Tabla 23: Resumen de la páginas de Facebook usadas para el análisis. Fuente: Miguel Aguilera, 2015.

Los comentarios de cada *fanpage* están ordenados en una serie temporal que representa la evolución de la actividad del usuario en cada momento de tiempo, con una resolución de 6 horas. Entonces, la actividad de cada *fanpage* se analiza utilizando *Phase Locking Statistics* (Lachaux et al., 2000). Este método se emplea para detectar la sincronía de fase en señales de fase. Se basa en un filtrado *wavelet*¹⁵⁰ para extraer la información de fase de una señal y detectar estadísticamente momentos de sincronía significativa en comparación con los datos sustitutos. Aquí se analiza la sincronía en torno a un valor de frecuencia de 1.65E-06 Hz (es decir, una semana), que fue detectado como la banda que presenta los momentos más altos de sincronía. El umbral para la detección de sincronía significativa se ha establecido como el valor de bloqueo de fase entre dos señales siendo superior al 90% del valor de bloqueo de fase entre datos sustitutos. Este análisis permite dar sentido a la red de interacciones entre los usuarios de los diferentes *fanpages*. Puesto que se dispone de una descripción cuantitativa del nivel de actividad de dichos usuarios, el presente análisis permite medir cómo una *fanpage* se sincroniza con otras en diferentes momentos. También se puede medir la relación entre dos *fanpages* sincronizadas (que *fanpage* lidera a la otra). De esta manera se puede obtener una descripción detallada de la dinámica de las relaciones e interacciones entre las diferentes comunidades de usuarios que actúan en la *fanpage* de cada iniciativa.

En la Figura 47 se muestra cómo un nodo particular de la red 15M (la PAH) se sincroniza con otros nodos en diferentes momentos durante un período de tres años. En la parte superior se observa el número de enlaces de sincronización que se encuentran entre la PAH y los otros 13 nodos. Un enlace de sincronización significa que los dos nodos están sincronizados en cada momento del tiempo. Se observa que los niveles de sincronización fluctúan de forma continua en el tiempo desde las fases de no sincronización (0 o casi 0 enlaces) hasta momentos de fuerte sincronización (hasta 7 de cada 13 enlaces posibles). Por otra parte, se puede analizar la direccionalidad de estos vínculos. Es decir, si dos nodos están oscilando, pero el nodo 1 es oscilante antes que el nodo 2, se puede describir esto como un enlace direccional desde el nodo 2 al nodo 1. Por lo tanto, se puede observar en la Figura 47 (abajo) el número de enlaces que van del nodo de la PAH a otros nodos (en verde), y el número de enlaces de otros nodos al nodo PAH (en azul). Por lo tanto se observa una fluctuación en los momentos en los que la mayoría de los enlaces son de color verde (por lo que el nodo de la PAH está siguiendo la actividad de otros nodos) y los momentos en los que la mayoría de los enlaces son de color azul (por lo que la PAH lidera la actividad de otros nodos). Como elemento absolutamente significativo, los niveles más

¹⁵⁰ Un *wavelet* es una oscilación en forma de onda con una amplitud que comienza a cero, aumenta, y luego disminuye de nuevo hasta cero.

altos de sincronización desde otros nodos hacia la PAH coinciden en enero febrero de 2013 con la campaña de la Iniciativa Legislativa Popular y su presentación en el Congreso de los Diputados, y la campaña previa de escraches, lo que significa que durante este periodo la PAH lidera la atención y la actividad de la red del 15M.



Figura 47: Gráfico de enlaces sincronía entre fanpages de la PAH y otras fanpages del 15M. En la parte superior se puede observar la fluctuación del número total de enlaces. En la parte inferior se muestra el número de enlaces que presentan una relación de fase positiva (azul) y relación de fase negativa (verde), que muestra la alternancia entre los momentos en los que la actividad de la fanpage de la PAH sigue a otras fanpages (mayoría de verde) y los momentos en que la fanpage de la PAH es 'principal' respecto la actividad de otros nodos (mayoría de azul). [CopyRight 2014 Miguel Aguilera Creative Commons Reconocimiento-Compartir Igual 3.0 Unported.]

Se ha representado cómo de relevante es una comunidad de la red (que está compuesta por la actividad de miles de usuarios), que cambia continuamente su papel en relación con el resto de la red. Esto permite pensar sobre el papel de la temporalidad en el surgimiento de una identidad compleja y macroscópica como es 15M. En las estructuras políticas tradicionales, las identidades colectivas se sustentan en estructuras centralizadas y jerárquicas, y los tiempos del sistema o el conjunto de relaciones que producen están fuertemente reforzados e influenciados por el centro de poder de la organización (por ejemplo, una huelga anunciada por los dirigentes sindicales) o la necesidad de la estructura en sí misma (por ejemplo, un partido político que moviliza a su base sólo en cada ciclo electoral). Curiosamente, la temporalidad de los movimientos-red como el 15M parecen ser negociados de forma continua entre una diversidad de actores distribuidos, sin estructura o liderazgo central, sino más bien como una red de relaciones que crean un ritmo colectivo. Están en permanente sincronización y desincronización. Por otra parte, se observa cómo el crecimiento de la red y la aparición de nuevas redes altera este ritmo y cambia las relaciones existentes.

También se puede utilizar el índice de sincronización anterior para caracterizar la estructura de la red del 15M en diferentes momentos en el tiempo, es decir dibujar las redes siendo los enlaces las relaciones de sincronización y el tamaño de los nodos proporcional a su valor. Por eso se calculan los valores de bloqueo de fase de las 14 fanpages seleccionadas en varios

momentos significativos del movimiento (Figura 48). Se observa cómo la red se inicia con tres nodos sincronizados (15/05/2011) coincidiendo con los nodos de la fase de gestación del 15M (NoLesVotes, JSF y DRY) que conducen a la constitución de una red altamente sincronizada (15/07/2011) ya con todos los nodos seleccionados creados en 2011. Sin embargo, la sincronización de la red se desvanece después de algunos meses (15/09/2011) por lo que se puede entender como un momento de la latencia de la red. Sin embargo, este momento de desincronización pronto da paso a nuevos momentos de sincronización fuerte coincidiendo con un acontecimiento relevante como fué la Primavera Valenciana (22/02/2012), la acción de rodear el Congreso de los Diputados (25/09/2012) o la campaña de ILP de la PAH (24/01/2013).

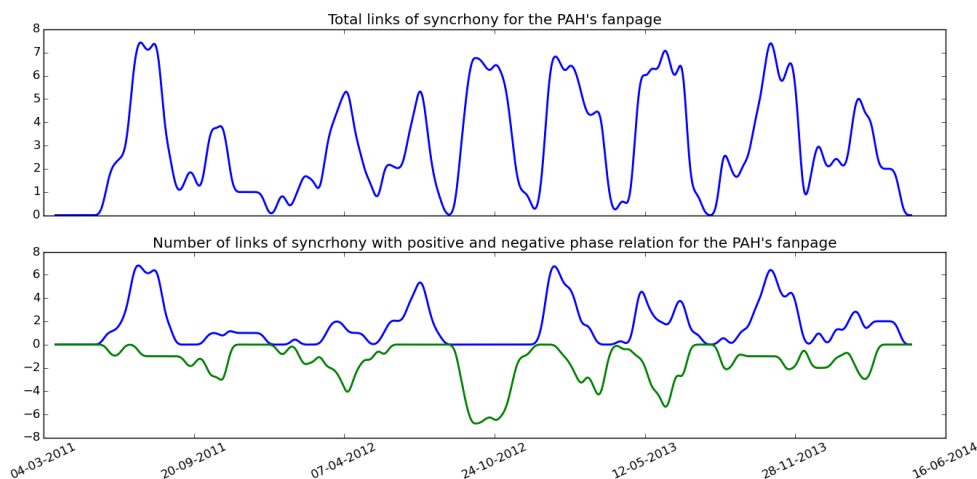

Figura 48: Diferentes estructuras de la red de sincronización entre los diferentes fanpages seleccionadas en 6 momentos relevantes del 15M 2011-2013 [Copyright 2013 Miguel Aguilera Creative Commons Reconocimiento-Compartir Igual 3.0 Unported]

Además, algunos nodos particulares tienen una relevancia especial en la red en diferentes momentos. Tomando el ejemplo de la campaña de ILP de la PAH (24/01/2013), se observa que el nodo de la PAH (cuya fanpage es 'afectadosporlahipoteca') tiene una posición mucho más central en la red de sincronización en este momento que en las otras redes. En la Figura 47 también se observa como en este momento se da un alto número de enlaces 'azules', lo que significa que la comunidad está liderando el proceso de sincronización en un nuevo momento de fuerte cohesión de la actividad de toda la red. Esto sugiere que la organización de la identidad 15M puede basarse en momentos de integración transitoria en la cual algunas partes de la red actúan como polos de referencia principales de un proceso de sincronización que se extiende al resto de la red. Otro elemento significativo es el hecho que en septiembre de 2012 aparece en la red y de manera altamente sincronizado, 15MpaRato, iniciativa nacida en mayo de 2012 y que tuvo una primera fase de

protagonismo que se alargó hasta octubre de 2012. También es significativa la actividad sincronizada de los nodos del 15M de la fase de explosión con la Primavera Valenciana, seguramente el primer acontecimiento que no tiene una relación directa con la fase de explosión¹⁵¹.

Esto confirma, la perspectiva subjetiva del 85% de los participantes del 15M que consideran que el movimiento se ha transformado en otros acontecimientos, acciones, proyectos y procesos según la encuesta 15M. Por lo tanto, se ratifica la naturaleza cambiante y la multiplicidad de las configuraciones como una característica intrínseca del movimiento-red asumida naturalmente por sus participantes.

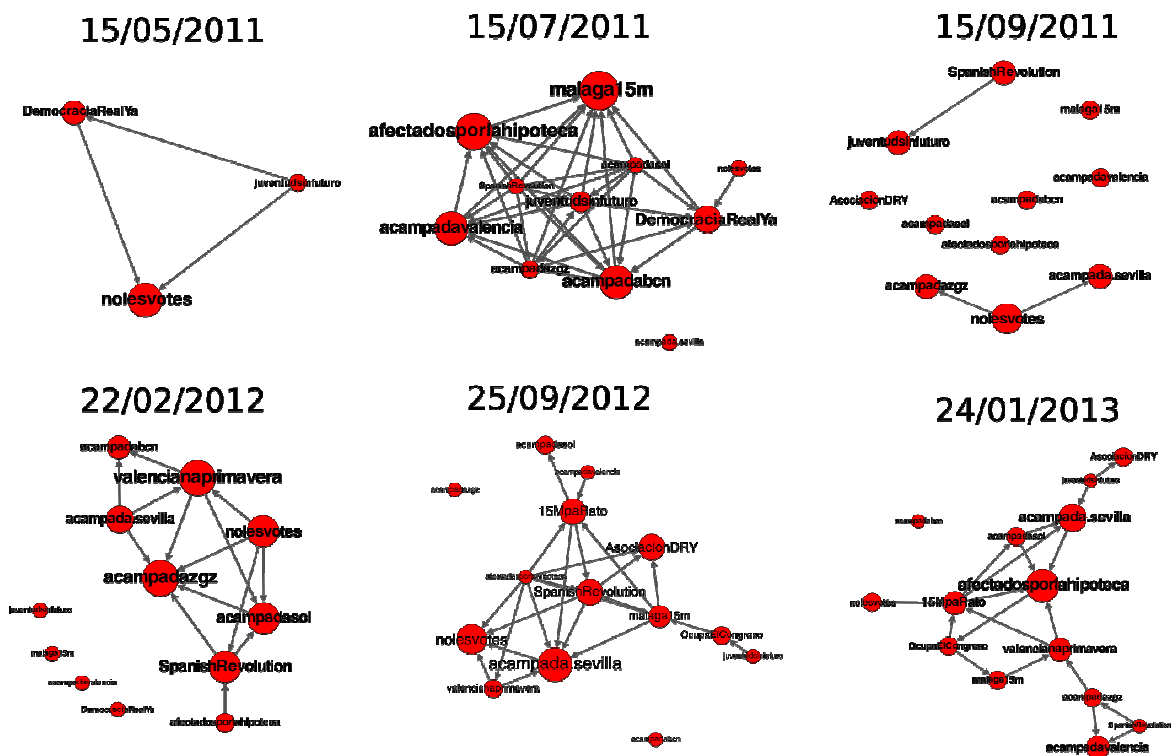
En resumen, la dinámica del movimiento-red 15M que a la vez conforma la construcción de su identidad colectiva cambiante, por un lado acontece a partir de momentos de fuerte actividad sincronizada y momentos de latencia¹⁵², por lo que se delimita una primera temporalidad: *actividad-latencia*. Por el otro se observa una centralidad cambiante de los nodos que lideran la actividad en cada momento de actividad concreto, por lo que se delimita otra temporalidad: la de las formas de *liderazgo temporal* que se desarrollan en profundidad en el apartado 1.5 de este capítulo.

6.3.4 Participación transversal y en red

Después de analizar las propiedades estructurales y dinámicas de la identidad, con el fin de caracterizar mejor la identidad 15M, es necesario, desde un punto de vista más amplio del movimiento como proceso dinámico, retomar el análisis a partir de las formas de participación en el movimiento en la construcción de la identidad. Como se apuntaba anteriormente, se propone un enfoque operativo sobre el análisis de la identidad, es decir, que parte de relaciones efectivas entre los participantes y las formas de acción, más allá de una identificación o una adscripción simbólica. Algunas teorías de la identidad colectiva se construyen en gran medida a partir de los procesos simbólicos y de agregación, por los cuales quienes se juntan en torno a una identidad colectiva se adscriben o identifican con líderes o símbolos icónicos representativos (Adler, 2012). En el enfoque inicial de esta investigación no se plantea tal polo simbólico o representativo dentro de la identidad 15M como elemento central de la construcción de la identidad emergente del 15M. ¿Cómo es posible, entonces, que la gente decida ir a actuar y estar juntos? ¿Cómo la gente de diversos orígenes y valores pueden llegar a ser parte de esta forma de identidad heterogénea sin centros, distribuida e integrada de forma dinámica? ¿Cómo pueden los participantes involucrarse en el movimiento de una manera significativa y sin claros puntos de referencia unívocos para canalizar su participación? La hipótesis propuesta es que, en lugar de una agregación a partir de la identificación o afiliación representativa, es la *participación directa en la interacción y organización en torno a iniciativas y acciones concretas* lo que hace posible la aparición de este tipo emergente de identidad colectiva.

Anteriormente se ha descrito una estructura dinámica de interacción altamente distribuida, donde no hay un centro fijo de poder, y el liderazgo está continuamente cambiando y es

¹⁵¹ La movilización del 15 de octubre fue una iniciativa lanzada en mayo-junio de 2011 desde Democracia Real Ya y las Acampadas.

¹⁵² En el Capítulo 7 se amplía el análisis de los momentos de latencia del movimiento.

moldeado por las interacciones entre los múltiples actores involucrados en un momento determinado. Esta participación no está mediada por elementos concretos de la red. En este contexto de des-intermediación¹⁵³, la *participación transversal y distribuida* puede ser entendida como la condición para que una identidad colectiva emerja de la (inter)acción de las diferentes comunidades¹⁵⁴ de la red de colectivos, grupos y personas con diferentes antecedentes, intereses y objetivos.

La creación de un espacio transversal de participación puede ser conectadas a dos condiciones. Una más general que ya se ha observado, que es la disminución de los costos de la participación (Earl & Kimport, 2011; Shirky, 2008) debido al desarrollo de los medios digitales para la acción colectiva. Esto va ligado a un incremento de las formas y de la amplitud del ‘formar parte de’, ‘participar en’ y ‘ser parte de’ movimientos como el 15M. Este fenómeno se ha incrementado con la proliferación de espacios abiertos y temporalmente estables, como las acampadas en las plazas, las asambleas, los grupos de trabajo, etc. Además las prácticas tecnopolíticas, han tratado de abrir el movimiento a más públicos y han desdibujado las fronteras entre ser parte o no de una forma acción colectiva, una iniciativa y en definitiva un identidad. Este ha sido uno de los elementos que facilita - pero no garantiza - la ‘transversalidad’ (o la inclusividad) del 15M y de su identidad emergente. En el capítulo 5 se han analizado en detalle las formas de participación en el 15M, y se pueden apreciar algunos aspectos interesantes para pensar su relación con las formas de construcción de la identidad. Teniendo en cuenta que entre 6 y 8 millones de personas participaron en el inicio del movimiento (rtve, 2011), se encuentran una gran variedad de actividades relacionadas con una participación activa en el movimiento. El aspecto más interesante de la participación en el 15M reside en la riqueza en sus repertorios de acción y cómo esta variedad aumenta la riqueza de la participación y el proceso de involucrarse activamente. Por lo tanto, se entiende la participación y la interacción con el movimiento, a través de acciones específicas - en lugar de (auto) identificación - como base para delinear el ser (parte de) de la identidad 15M.

En cuanto a la experiencia previa de los participantes del 15M, una encuesta¹⁵⁵ muestra que, para el 42% de las personas que han participado en el 15M, esta fue su primera experiencia política. Esto sugiere que, desde el principio, el 15M ha movilizó a una gran parte de gente que previamente no estaba movilizó, a diferencia de movimientos anteriores en general mediados por organizaciones. Esto puede estar relacionado con la apertura antes mencionada y la inclusividad de las prácticas tecnopolíticas del 15M - las acampadas conectadas, los *streamings* en las manifestaciones, o la variedad de campañas online, etc. - que constituyen nuevos espacios políticos. Existen por lo tanto prácticas que hacen posible

¹⁵³ Por des-intermediación aquí se entiende una relación que para que tenga lugar no tiene que depender de ningún tercero para mediar sus relaciones en la red. La existencia de una serie de condiciones favorables, incluyendo la existencia de plataformas como Facebook, es independiente, ya que existen múltiples canales digitales donde se des-intermedian las relaciones (Twitter, Listas de Correo, N-1,...).

¹⁵⁴ Diferentes en términos de temas, objetivos, composición, etc. A menos que se indique lo contrario, a lo largo de este trabajo se utiliza el término "comunidades" en el sentido de "comunidades de la red", para referirse a las comunidades en el sentido que habitualmente se utilizan en el análisis de redes: "se dice que una red tiene estructura de comunidad si los nodos de la red pueden ser fácilmente agrupados en conjuntos de nodos (potencialmente superpuestos) de tal manera que cada conjunto de nodos está densamente conectados internamente. La definición general se basa en el principio de que los pares de nodos tienen más probabilidades de estar conectados si ambos son miembros de una misma comunidad (o comunidades), y menos probabilidades de ser conectado si no comparten comunidad.

¹⁵⁵ Encuesta15M (2013) es una encuesta lanzada en el segundo aniversario del 15M en 2013 por Juan Linares, Oscar Marín, Ariadna Fernández y Yolanda Quintana, con el apoyo del proyecto DatAnalysis15M y GENIND.

un proceso de participación en iniciativas colectivas abierto, accesible, multiforme, cosa que facilita el surgimiento de la identidad transversal y en red del 15M.

Una segunda condición para definir la identidad transversal del 15M a lo largo del tiempo proviene del carácter en red de las formas de liderazgo colectivo, tanto sincrónico como diacrónico, que se ha analizado en el apartado sobre las propiedades dinámicas del 15M. En esta sección también se ha observado la heterogeneidad en y entre las principales iniciativas. Innumerables actores diferentes han contribuido a dar forma a las distintas y variadas iniciativas que vienen a dar forma a la identidad del 15M. Por otra parte, los grupos y las iniciativas colectivas, sus lemas, demandas y prácticas han interactuado, colaborado para producir otras iniciativas, y estas han sido mezcladas entre sí en el tiempo (Toret & Monterde, 2014). Esto ha generado una circulación de contenidos y acciones, generando que el 15M se transmita y se transforme, manteniendo su transversalidad como muestran los amplios apoyos al movimiento desde sus orígenes en 2011 hasta 2014 descritos en el apartado 0. La transversalidad del 15M también se refiere a la relación y la alternancia entre las iniciativas colectivas, es decir, la posibilidad de moverse de una a otra de una manera relativamente sencilla, sin renunciar a la propia identidad de grupo gracias a la identidad multitudinaria del 15M. En el análisis estructural de las redes 15M se ha visto cómo las iniciativas colectivas del 15M están fuertemente interconectadas (Figura 39 y Figura 40), y la cohesión existente entre comunidades del 15M frente a los sindicatos. La relación entre las iniciativas colectivas no se puede reducir a las redes de *fanpages* de Facebook, sin embargo, sí que pueden ser analizadas como una consecuencia de cómo estas iniciativas colectivas se han relacionado unas con otras a lo largo del periodo de estudio. Se pueden señalar algunos ejemplos, basados en las principales comunidades detectadas en el análisis de redes. Por ejemplo, la estrecha relación entre DRY y las Acampadas puede ser ilustrado por el hecho de las acampadas devienen una continuidad de la manifestación del 15 de mayo convocada por DRY y en algunas ciudades, la acampada se llamó inicialmente ‘Democracia Real’¹⁵⁶. Otro ejemplo es el aumento de desahucios parados desde 2011 y el incremento de personas que empezaron a participar en la PAH después de 15M (L. Delgado, 2014). En el caso de la PAH, la sinergia se incrementó con la incorporación en el 15M de las principales demandas y acciones de la PAH como el alquiler social o la dación en pago (DemocraciaRealYa, 2011). En la Figura 40 se visualiza también la fuerte conexión entre la PAH Madrid y todas las asambleas vecinales creadas después del fin de las acampadas. Por último, y mirando a escala global, en la Figura 38 se observa la alta conectividad entre los grupos de DRY, las acampadas y *Occupy Wall Street* y sus grupos relacionados, lo que demuestra los fuertes vínculos entre ellos.

6.3.5 El 15M como identidad multitudinaria

Una de las cuestiones que se aborda en primer lugar, identificada en el marco teórico, es la tensión que existe entre los enfoques que priorizan las dimensiones organizacionales (Bennett & Segerberg, 2012b) y los que reclaman un análisis centrado en la cultura (Gerbaudo y Trere, 2015). Como se ha argumentado en el capítulo 2, añadir una dimensión (y enfoque) sistémica a la noción multidimensional de identidad colectiva puede contribuir

¹⁵⁶ Badajoz, Teruel, Benidorm, Algeciras, Valencia, Zamora son algunos ejemplos.

a conectar estas dos tendencias. En el análisis realizado, se recupera la propuesta de Melucci cuando afirma que la identidad toma su forma ‘como proceso, ya que se construye y se negocia a través de una activación repetida de las relaciones y enlaces entre individuos (o grupos)’ (Melucci, 1995, p. 44). El análisis realizado tiene un enfoque complementario al análisis del discurso, mediante el análisis de las dinámicas organizacionales y las estructuras que dan lugar a la emergencia de una identidad colectiva y macroscópica del 15M. En este sentido y más allá de los propios contenidos negociados colectivamente que conforman una identidad colectiva, el análisis desarrollado pretende contribuir a precisar y aclarar cómo ‘las formas de organización y modelos de liderazgo, los canales de comunicación y las tecnologías de la comunicación son partes constitutivas de esta red de relaciones [que forman las identidades colectivas]’ (Melucci, 1995, p. 45).

También se ha identificado la tensión analítica que existe entre los enfoques que subrayan la importancia de las dinámicas personales y las que lo hacen en lo colectivo (Bennett & Segerberg, 2012b; Gerbaudo, 2013, 2014; McDonald, 2002). En este sentido, es importante subrayar que el 15M surge con identidades adjuntas preexistentes (Candón Mena, 2013; Toret et al., 2015), basándose en el despliegue intensivo de las redes de comunicación digitales para una construcción continua de su emergente identidad sistémica y compartida (un condición constructivista tradicional en términos de Melucci 1988, 1996). Después del análisis, se propone una definición de trabajo para la *identidad multitudinaria* entendida como *el resultado de los procesos por los cuales una red dinámica de interacciones recursivas entre actores heterogéneos y autónomos, emerge y se diferencia, como una unidad macroscópica, con respecto a su entorno, mostrando alta grados de cohesión distribuida, formas de participación transversal y adaptación transitoria de polos de referencia* (una forma de liderazgo no representativo y distribuido temporalmente impulsado por iniciativas para la acción) (Monterde et al., 2015, p. 15). Se ha mostrado, ampliando el análisis seis iniciativas colectivas del 15M, cómo esta identidad macroscópica se distribuye estructuralmente y no puede ser reducida a la acción de uno o incluso muchos centros de poder. Aún así es el resultado combinado de un conjunto de relaciones e interacciones a través de toda la red, con un papel central de las iniciativas colectivas a un nivel de mesoescala. Más allá de esto, para la persistencia de la identidad, las redes subyacentes de interacción tienen que someterse a un proceso de cambio y evolución en la medida que cambia la actividad de sus participantes, aunque se mantengan ciertas propiedades organizacionales.

Más allá de la identificación directa con un símbolo, persona o causa, las identidades multitudinarias emergen de procesos de autoorganización a gran escala, en continua interacción, donde las múltiples relaciones en la ‘capa organizacional’ (Snow, 2001) (incluyendo relaciones de uno-a-muchos y de muchos-a-muchos, distribuidas y temporales), son la norma y no la excepción. En otras palabras, el uso intensivo de las redes digitales de comunicación y las prácticas socio técnicas han dado lugar a una forma específica de la identidad colectiva desde una perspectiva macroscópica, en la ‘capa de los movimientos’: las identidades multitudinarias.

La noción de acción conectiva que propuesta por Lance Bennett y Alexandra Segerberg subraya el papel de las contribuciones personales en la dinámica de los movimientos-red. Según estos autores ‘las redes de acción conectiva son mucho más individualizadas y tecnológicamente organizadas en un conjunto de procesos, que dan lugar a la acción, sin la

necesidad de enmarcar la identidad colectiva, o los niveles de recursos organizativos necesarios, para responder de manera eficaz a las oportunidades' (Bennett & Segerberg 2012, p. 750). Aunque se comparte en parte la visión de Bennett y Segerberg sobre el carácter innovador de la acción de los movimientos-red y la no dependencia de la identificación ideológica, el análisis sobre la evolución del 15M sugiere que las iniciativas colectivas (como la PAH, DRY, Acampadas, Asambleas, Iaioflautas, Mareas, etc.) siguen siendo fundamentales para la actividad del movimiento-red en la capa de la organización. Este acercamiento no contradice la importancia de la dimensión personal y los actores singulares, pero hace hincapié en el valor de la actividad de mesoescala de los actores y sus interacciones. Las iniciativas colectivas, con objetivos y mensajes colectivos (aunque con frecuencia sean temporales y prioricen la participación ante la delegación, características de fluidaridad), parecen, al menos, tan relevante como la dinámica centrada en los actores singulares y la expresión personal, y muestran la compleja arquitectura y dinámica de las redes del 15M. Yendo más lejos, y aunque no se ha desarrollado plenamente en el análisis, la noción de identidad multitudinaria apunta hacia la centralidad de las interacciones desde y entre escalas mutuamente irreductibles (micro, meso y macro) para la constitución de la identidad colectiva y sistémica del 15M.

Recuperando las posiciones culturalistas, Paolo Gerbaudo (2013) cuestiona la lógica de la acción conectiva y la noción de fluidaridad de McDonald por tomar un enfoque individualista para acercarse a la dinámica del movimiento, estando a favor de la dimensión colectiva. Aunque simpatiza con estos dos puntos, Gerbaudo se diferencia del enfoque planteado en este trabajo a partir de una aproximación 'agregacionista'. Este autor sugiere que una cultura emergente de activismo mediado por las redes digitales provoca la novedad en los procesos de agregación, 'procesos de *reductio ad unum*, como una reducción de la complejidad de lo social', como así lo caracteriza, citando a Ernesto Laclau. Por otra parte, señala que la agregación implica 'un énfasis en la unidad, la colectividad y la uniformidad' lejos de lo que él ve como el extendido discurso individualista en las redes. Jeff Juris (2012) también ha hablado de 'una 'lógica de la agregación', que implica un ensamblaje de masas de personas de diversos orígenes dentro del espacio físico [...] desplazando lógicas de red características de una ola previa de activismo por la justicia global' (p. 260). Esta nueva lógica 'genera patrones particulares de interacción social y política que implica un flujo viral de la información y consecuentemente las agregaciones de un gran número de individuos en espacios físicos concretos' (p.266). Sin embargo, las principales propiedades estructurales que configuran la identidad sistémica del 15M no se explican tanto por lógicas agregativas sino más bien por lógicas multitudinarias, como se observa a través de su multiplicidad, de su naturaleza cambiante, y de la diversidad de las interacciones que se producen entre actores singulares, grupos e iniciativas colectivas. El énfasis en una 'lógica de la agregación' hace que no se ponga el foco en la estructura y la dinámica de la red de interacciones entre actores heterogéneos (especialmente entre iniciativas colectivas), y tampoco en su complejidad, diversidad y variabilidad. La multitud conectada del 15M (Toret et al., 2015) no es una 'masa', una 'muchedumbre'¹⁵⁷(Bennett et al., 2014a) , o una 'mob' de personas, aunque, gracias al tipo de propiedades estructurales y dinámicas que se

¹⁵⁷ *Crowd* en inglés.

han analizado anteriormente, se pueden llegar a realizar formas que se asemejan a las características de las multitudes inteligentes (Rheingold, 2003), como señala Juris. De esta manera, una identidad multitudinaria puede explicar el fenómeno de agregación descrito por Juris. Los ‘patrones’ más innovadores del 15M toman una forma de organización compleja de interacciones que son internamente múltiples, y exhiben actores multi-escala, e incluso generan una identidad 15M emergente sistémica, difusa y fluida. Por lo tanto, no se puede reducir a la actividad agregada de los individuos, los flujos virales, o a simples consecuencia de la acción online y offline generada por el uso intensivo de las tecnologías de la comunicación.

Para el análisis de la identidad colectiva, los análisis del discurso para el 15M (por ejemplo Errejón, 2011), dejan de lado el estudio de las redes que enuncian tal discurso. Dentro de la construcción de la identidad política populista, que actualmente se presenta como hipótesis teórica para canalizar la identidad 15M bajo la forma de un partido político (Errejón, 2015), se agrega simbólicamente un marco unificado y un discurso- y por lo tanto subsume - la heterogeneidad de una sociedad fragmentada en torno a un significante destacado (Laclau & Mouffe, 2001). La lógica discursiva de la equivalencia y la articulación (Laclau, 2012) puede convertirse fácilmente en lógicas de agregación homogénea en torno a los principales significantes y sus portavoces (identificados frecuentemente con ellos), acabando con la complejidad de las estructuras y dinámicas mesoscópicas, su riqueza y su autonomía. Se ha demostrado que una lógica constructivista de la identidad colectiva se puede constituir a través de las formas de participación directa dando lugar a una identidad multitudinaria. Y, aunque rara vez esto sea mencionado en los análisis académicos, dentro de los participantes del 15M existe en parte, cierta conciencia de esto. Tanto en sus orígenes y como a lo largo de su desarrollo, el 15M ha defendido Internet y las redes de comunicación digital y ciertas prácticas que se dan en ellas, como condiciones para la democracia (Candón Mena, 2013; Padilla, 2012; Toret et al., 2015). Esta cuestión será clave para entender algunas de las disputas dentro de las últimas etapas de la evolución del 15M en la arena política, y lo que se ha caracterizado en este trabajo como el ‘asalto electoral’. Aún así quedará abierta para futuros análisis, la posibilidad de identificar y en qué medida, la constitución de una identidad multitudinaria del 15M en estas etapas, cuando su multiplicidad entra en conflicto con la rigidez institucional y con las construcciones culturales que este espacio lleva implícitas. De todos modos se puede apuntar como hipótesis que las identidades emergentes que resulten de este proceso van a ser negociadas en red, van a tener una importante dimensión sistémica y no van a poder ser reducidas a una única unidad que agregue el proceso colectivo, siendo centrales las interacciones producidas en el sistema entre iniciativas colectivas y persona, a través de las múltiples formas de participación existentes.

Capítulo 7. Evolución del 15M II. Tecnopolítica y autoorganización

La lógica expansiva y de ramificación siempre por grupos de afinidad personal o especialización de las tareas o geográficos, pero con momentos álgidos en los que se produce esa convergencia en acontecimientos aumentados' Francisco Jurado (2014)

En la primera sección de este capítulo se analiza la evolución del 15M a partir de las formas de comunicación en red y la tecnopolítica, entendida como el uso de las herramientas de comunicación digital para la acción colectiva. Se describen con precisión los usos de las principales tecnologías de la comunicación, sus implicaciones para las formas de comunicación, acción y organización colectiva, su impacto en las formas de acción y uso de las redes. Finalmente se discute la multiplicidad de tecnologías y herramientas de comunicación en red, y la evolución de las prácticas tecnopolíticas en la fase de evolución del 15M, en contraste con otros autores y aproximaciones sobre la relación entre las tecnologías de la comunicación en red y el movimiento-red.

En la segunda sección se pone el foco en las formas emergentes de autoorganización del 15M como sistema a través de varios análisis de redes, sus topologías y su interpretación en combinación con la información cualitativa obtenida a partir de las entrevistas y la observación participante. Se analizan las redes estructurales como aquellas que posibilitan la comunicación entre los nodos, y las redes funcionales, que se forman en cortos periodos de tiempo para llevar a cabo una función concreta. Se detallan algunas de las principales características de la autoorganización del 15M como la especialización funcional o el liderazgo temporal distribuido. También se analizan las formas de autoconciencia del movimiento como acumulación de aprendizajes colectivos como si de un proceso de conciencia colectiva se tratara, y se relacionan las dinámicas de autoorganización, el lenguaje, las emociones, la transversalidad y alcance de la circulación de contenidos a través de sus redes. Finalmente se discuten las implicaciones temporales y de escala de las formas de organización del 15M en su fase de evolución.

En la tercera y última sección, se discute sobre cómo las propiedades dinámicas del 15M permiten caracterizar el movimiento-red, siendo éste entendido como un proceso dinámico emergente, con una identidad multitudinaria, unas determinadas formas de acción en las que las prácticas tecnopolíticas juegan un papel protagonista, unas dinámicas de autoorganización y una temporalidad propia. A partir del diálogo con otros autores se discute la tensión entre lo personal y lo colectivo, y las tecnologías de la comunicación, la participación transversal y distribuida frente a la agregación, las propiedades de la autoorganización frente a otros modos organizativos y repertorios de acción, los tiempos y escalas de los movimientos-red, y finalmente los límites analíticos de la diferenciación entre movimientos e instituciones, en el contexto de crisis económica y política, es decir, de

profunda necesidad social de transformación institucional como resultado de los movimientos emergentes.

7.1 Evolución de la comunicación en red y la tecnopolítica en el 15M

Uno de los elementos centrales del movimiento-red 15M es el uso intensivo de las redes de comunicación para la acción colectiva. La comunicación en red y las formas de acción colectiva son prácticamente indisolubles. Según Alberto Melucci (1996) las formas de comunicación son constitutivas de la identidad y de las formas de acción por lo tanto entender las formas de comunicación del 15M en su fase de evolución es fundamental para entender el desarrollo de las formas de acción colectiva y el conjunto de la dinámica autoorganizada del movimiento-red.

Entender la complejidad de las formas de comunicación en esta sección es un primer paso para comprender, en la próxima sección, las dinámicas en red y las formas de autoorganización emergentes del movimiento-red. Cuando se analizan las formas de acción de cada una de las diferentes iniciativas colectivas estudiadas se pueden caracterizar por separado, pero uno de los elementos innovadores de éstas es su capacidad de actuar conjuntamente sin una estructura de organización constituida en términos de unidad formal. En esta sección el foco se centra en las prácticas de comunicación concretas de las iniciativas colectivas, en los usos de la tecnologías, en la evolución de las estrategias y los repertorios de acción, así como en las características de los procesos de acumulación de experiencia colectiva en red.

7.2 Evolución de las tecnologías y sus usos para la acción colectiva

En el capítulo 5 se ha descrito en detalle las principales herramientas utilizadas en la explosión del 15M, el tipo de uso que se ha hecho de ellas para la acción colectiva así como la capacidad de reapropiación y modificación de los usos para los que inicialmente fueron diseñadas. Si se pone el foco en la evolución de los usos de las tecnologías, se destacan varios elementos a tener en cuenta: en primer lugar está la cuestión de la relación entre las tecnologías comunicativas y las prácticas de acción colectiva, donde se produce una hibridación que hace que se utilicen las tecnologías en función de una serie de necesidades de acción y a la vez, la comunicación en red abre nuevos terrenos y posibilidades para la acción colectiva. En segundo lugar está la cuestión de la difusión y aceleración de los procesos de aprendizaje tecnopolítico así como la acumulación de conocimientos. En tercer lugar y relacionado con lo anterior está la capacidad colectiva de generar nuevos repertorios de acción colectiva donde de nuevo las tecnologías de la comunicación y las redes tienen un papel central.

Primero se empieza por las tecnologías y su uso después del periodo de explosión del 15M. Uno de los datos más significativos de la encuesta sobre las tecnologías usadas en el 15M

(Figura 49), es que un 43,6% de sus participantes consideran que la frecuencia del uso de las tecnologías después del 15M es mayor frente a un 42,4% que considera que es igual. Si se observa el dato sobre el número de tecnologías usadas un 41,8% considera que usa un número mayor de tecnologías de la comunicación después del 15M frente a un 52,2% que usa el mismo número de tecnologías. Si bien intervienen otros factores como el nivel de desarrollo tecnológico y la difusión de las tecnologías, sí que se ha encontrado una relación directa entre la participación en el 15M y el incremento en la frecuencia y uso de las tecnologías de la comunicación en su sentido más amplio, siendo en ambos casos más de un 40% de las respuestas que dan validez a este incremento.



Figura 49: Frecuencia y número de tecnologías usadas después del 15M según los participantes del 15M.

Se puede afirmar que el 15M genera un proceso de alfabetización digital significativa entre sus participantes, no sólo en la cantidad de tiempo destinado al uso de las tecnologías para el 15M sino también en el número de herramientas usadas. ¿Pero qué pasa exactamente con cada una de ellas? En el capítulo 5 se han descrito en detalle estas herramientas en función de su uso diferenciando entre las herramientas más usadas (y difundidas) de uso mayoritario y otras más específicas y menos difundidas, pero ampliamente extendidas entre los participantes más activos del movimiento.

En la encuesta se preguntaba sobre qué tecnologías de las que se habían usado en el 15M se habían empezado a usar a partir del 15M. En la Figura 50 se puede observar el análisis realizado a partir de una clasificación de conglomerados jerárquicos a través de un dendograma que utiliza una vinculación de Ward, para ver cómo se agrupan las respuestas a esta pregunta. Si miramos en el nivel 15 del dendograma se pueden diferenciar claramente 2 clústeres, uno con las herramientas menos utilizadas (3A) y otro con las herramientas más utilizadas en el 15M (3B). Lo que no refleja esta división son las herramientas que se empezaron a usar por el 15M. Pero si se analizan los clústeres en el nivel 10 se diferencian claramente 3 clústeres. El 2A que sigue agrupando a las herramientas menos utilizadas y seguidamente está el 2B que agrupa a las herramientas que se utilizan significativamente (~35%) pero no se empezaron a utilizar por el 15M, como son las listas de correo, las webs, los foros y los blogs, tecnologías ya extendidas entre los activistas que utilizan las redes de manera usual. En el clúster 2C están esas herramientas más extendidas donde se encuentran las redes sociales más difundidas socialmente (Twitter, Facebook y Youtube) y la mensajería instantánea Whatsapp. Pero estos clústeres tampoco parece que aporten mucha información diferenciada entre las herramientas más usadas y las que se empiezan a

utilizar por el 15M. Si se traslada el análisis al nivel 4, se observan dos clústeres claramente diferenciados: el 1A formado por Skype, Tumblr, IRC, Line, Flickr o Instagram, esas tecnologías de las que no se puede destacar su uso en el 15M (<10%), y el 1B formado por las tecnologías que los participantes del 15M empezaron a utilizar por el propio 15M como son los Pads, el Mumble, N-1, Livestream o Bambuser¹⁵⁸. Este grupo será de especial interés ya que es un conjunto de tecnologías que rápidamente se agrupan unas con otras y se diferencian de aquellas que prácticamente no han sido usadas en el 15M, por lo que se obtiene un grupo de herramientas significativamente usadas en el 15M (por un 16-26% de sus participantes) y donde aparece un valor destacable de herramientas empezadas a usar por el 15M (11-20% de los participantes del 15M).

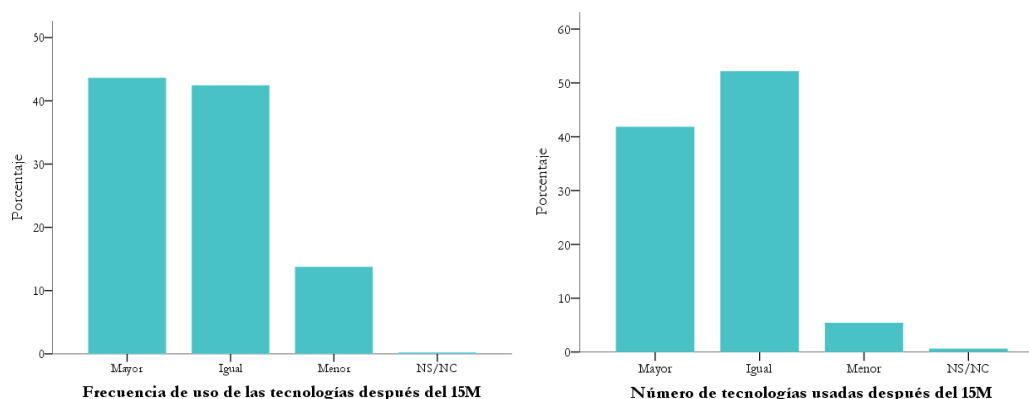

Figura 50: Dendrograma sobre tecnologías empezadas a utilizar a partir del 15M, según sus participantes.

Esta última división resulta útil para este análisis ya que permite diferenciar entre varios grupos de herramientas y a la vez priorizar algunas de ellas para el análisis de la evolución del propio 15M. En la Figura 51: Herramientas que se han empezado a utilizar por el 15M según sus participantes se observan los datos correspondientes a las tecnologías empezadas a usar por el 15M diferenciando entre las que ‘Sí’ que se han empezado a usar por el 15M, las que ‘No o Ns/Nc’ y los que ‘No utilizan esa herramienta’. Las respuestas han sido agrupadas a partir de cuatro grupos seleccionados correspondientes a los clústeres 1A, 1B, 2B y 2C. El último grupo empezando por la derecha (clúster 1A) corresponde a las tecnologías que no se utilizan en general, que aunque no sirvan para el análisis, sí que sirven como elemento de control para validar el conjunto de los resultados. Después está el

¹⁵⁸ Ambas plataformas digitales para la transmisión de *streaming* a tiempo real.

segundo por la derecha (C.B1) que corresponde a las tecnologías más usadas (22-37%) pero que no se empezaron a usar por el 15M (que no excluye su uso en el 15M¹⁵⁹). El primero empezando por la izquierda (C.B2) y este grupo ya aporta más información, representa a las tecnologías más difundidas socialmente donde Facebook despunta por encima de todas las demás¹⁶⁰ ya que un 70,2% respondieron que "No" habían empezado a utilizar esta herramienta pero que ya la utilizaban, si bien es verdad que un 9,6% de los respondientes (94) empezaron a usar Facebook por el 15M. El caso de Youtube o Whatsapp son parecidos al ser ambas herramientas muy difundidas socialmente y ninguna de las dos se empieza a utilizar significativamente por el 15M (Youtube 1,5%, Whatsapp 5,5%), probablemente porque Youtube aparece y se extiende muchos años antes y Whatsapp no se generaliza en España hasta 2012. Pero el caso de Twitter difiere en este grupo con un 31,9% de los respondientes que empezaron a utilizarlo a partir del 15M, siendo la segunda herramienta más utilizada en el 15M por sus participantes (72%). Esto confirma uno de los elementos de partida que es la reapropiación tecnológica de una herramienta ampliamente difundida y que es reutilizada como herramienta fundamental para la comunicación y organización del movimiento-red 15M y que a la vez genera un espacio de comunicación permanente no sólo durante los acontecimientos sino también después en los momentos de latencia.

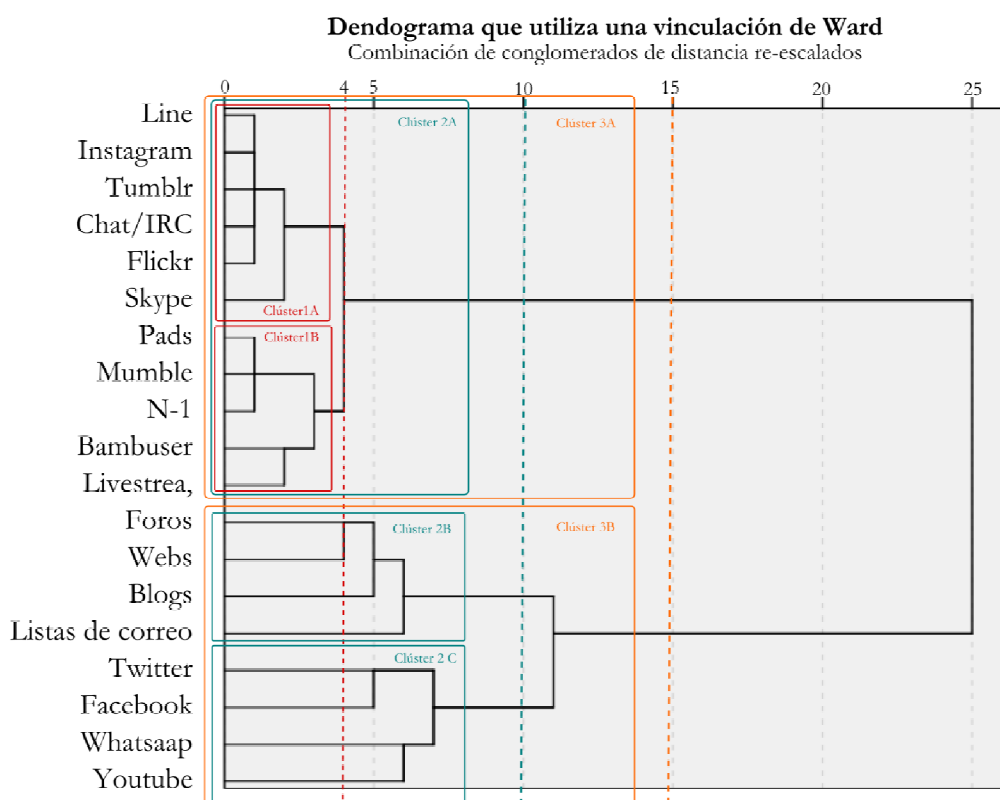

Figura 51: Herramientas que se han empezado a utilizar por el 15M según sus participantes según la encuesta.

Finalmente, y en el segundo grupo de la izquierda está el grupo que corresponde al C.A2 donde aparecen las tecnologías poco usadas por una mayoría, pero que tienen su valor como tecnologías que son incorporadas en la dinámica interna del movimiento. El conjunto de las tecnologías han sido descritas en el capítulo 5 pero a continuación se va a analizar su relevancia en el proceso de evolución del 15M.

En resumen, si se atiende a los participantes del 15M, las herramientas que se empiezan a utilizar con el 15M que no se utilizaban anteriormente son: Twitter que se empieza a utilizar por el 31,9% de sus participantes, N-1 (19,7%), Bambuser (19,4%), Pads (16,3%), y Mumble (13,7%), por lo que se puede afirmar que existe un proceso de incorporación de nuevas herramientas que no eran usadas anteriormente por sus participantes al ecosistema de tecnologías para la acción del 15M. Cabe señalar la distinción entre las herramientas que

¹⁵⁹ Ver Capítulo 5.

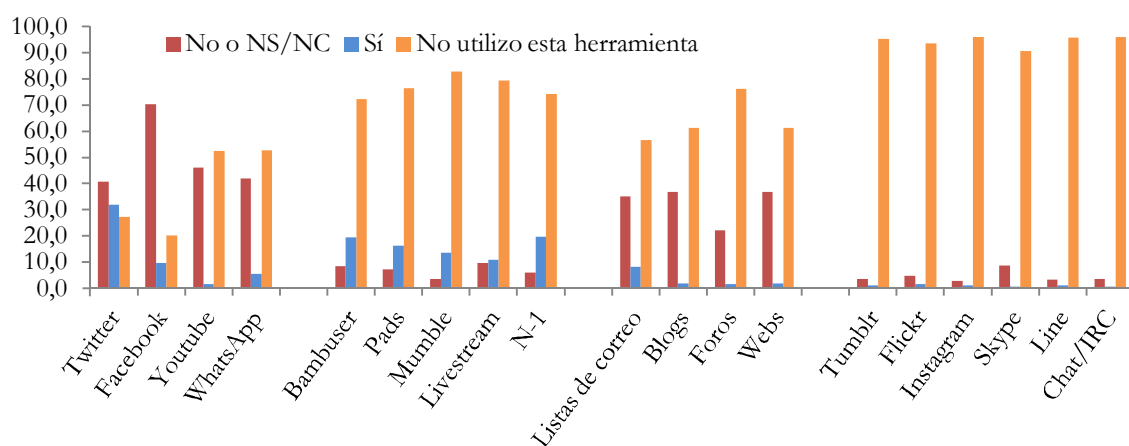
¹⁶⁰ Se recuerda que un 78% de los participantes del 15M usaron Facebook según la Encuesta 15M.

tienen una función de difusión de la información como Youtube, Facebook y Twitter¹⁶¹, y las que han devenido espacios de organización de los grupos y las iniciativas surgidas desde el 15M de 2011. También se desdibuja la frontera entre herramientas de comunicación, acción y organización colectiva, donde algunas realizan varias funciones de manera simultánea como Facebook, Twitter o N-1. Los grupos e iniciativas colectivas utilizan un amplio repertorio de herramientas con múltiples usos:

Mediante Twitter, Facebook, *streaming*, Telegram WhatsApp y tal estamos hiperconectados, cualquier cosa que pase o suceda en ese momento (desahucio) ya va estar en las redes, en video, y que para nosotros es fundamental poder estar informando en tiempo real. (L. Delgado, 2014)

En resumen se constata el uso de una gran cantidad de herramientas, la incorporación de nuevas herramientas y se presupone una modificación de los usos de esas herramientas que ya eran usadas antes del 15M, pero que a partir de mayo de 2011 también se utilizarán para la comunicación y organización colectiva del movimiento-red.

7.2.1 Los Pads y la articulación de campañas colaborativas

En el capítulo 5 se describen los Pads, sus funcionalidades y se analiza su uso en los inicios del 15M. Esta herramienta no sólo deviene central en la explosión del 15M sino que se incorpora a las prácticas cotidianas del movimiento-red, para la organización, y coordinación de formas de acción colectivas. Como se muestra en la Figura 51 casi un 16,3% de los participantes del 15M, según la encuesta, empezaron a usar esta herramienta a partir del 15M. Pero si se mira el porcentaje sobre el total de usuarios de los Pads éste asciende al 22,9% de los participantes del 15M que han usado los Pads.

Los usos de los Pads en la evolución del 15M son muy variados, se utilizan para la coordinación en el lanzamiento de campañas comunicativas a través de las redes sociales, especialmente a través de Twitter, para la redacción colaborativa de manifiestos, para la recogida colectiva de enlaces de noticias, y como soporte escrito de toda la actividad de varios grupos e iniciativas del 15M, como DRY, algunas acampadas, 15MpaRato o la marea blanca, que utiliza los Pads privados para organizar toda su actividad en la red tanto para la toma de actas de las reuniones, la elaboración de manifiestos públicos o documentos de trabajo (N.d.C). Se diferencian inicialmente dos tipos de usos: los Pads públicos a los que sólo se puede acceder con el enlace y los que requieren un usuario y una contraseña. Se ha analizado en profundidad el funcionamiento de los Pads públicos para el lanzamiento de campañas públicas en Twitter relacionadas con el 15M para organizar el lanzamiento de una campaña en Twitter y conseguir que un determinado *hashtag* (HT) llegue a ser tendencia (TT). Entre enero de 2012 y mayo de 2014 se han documentado más de 600 Pads relacionados con lanzamientos de campañas vinculados al 15M. La estrategia de difusión de los Pads se realiza a través de correo electrónico y mensajes directos a través de Twitter, enviados a un listado de usuarios de Twitter activos que gestionan cuentas colectivas vinculadas al 15M o que tienen cuentas personales con un número considerable de

¹⁶¹ En el capítulo 5 se ha descrito en detalle la naturaleza organizativa también de Facebook y Twitter en el proceso de gestación y explosión del 15M.

seguidores. Esto permite que gran parte de las veces se consiga arrancar una tendencia a través de un HT involucrando una gran comunidad de usuarios desde su inicio.

A continuación se analizan a partir de algunos ejemplos, los usos y tipos de estrategia comunicativa alrededor de los Pads, así como su evolución en estos tres años. En primer lugar, los Pads son documentos públicos que circulan por redes de confianza, son espacios abiertos y fácilmente accesibles, por lo que requieren de instrucciones de uso específicas. En mayo de 2012 y coincidiendo con el primer aniversario del 15M se difunde un Pad para el lanzamiento del HT #14MSiSePuede. Este es el mensaje que ocupaba la cabecera del Pad:

LUNES 14

Lanzamiento a las 18:00

NUNCA LANZAR ANTES DE ESTA HORA

HASHTAG: #14MSiSePuede

La idea no es hacer Spam y animar a la gente para que ponga sus frases ingeniosas. =>

Si hay mucha gente pasaros a esta copia: <http://titanpad.com/14MsePuede-1>

Fuente: <http://titanpad.com/14MsePuede> (14 de mayo de 2012 NC)

En este Pad se indica el día y la hora del lanzamiento del HT en Twitter para coordinar la acción y por eso se remarca en mayúsculas que no se haga antes. Se indica claramente el HT que se va a usar y se da una breve indicación sobre cómo proceder. Al final se da una ruta a otro Pad clónico, ya que *titanpad*¹⁶² tienen una limitación de 20 usuarios por Pad conectados simultáneamente, y frecuentemente en este tipo de lanzamientos se conectan más de 20 personas, se organiza la distribución del tráfico para que más de 20 usuarios puedan estar conectados a la vez. En un Pad similar de mayo de 2013, para el lanzamiento del HT #Razones12M con motivo de la convocatoria de movilización del 12 de mayo de 2013 se puede ver la siguiente cabecera:

#####

ESTO ES UN DOCUMENTO DE TRABAJO

!!!NO DIFUNDIR POR REDES PÚBLICAS!!!

DIFUNDIR POR PRIVADO, CORREO O DM

Si es tu primera vez en una campaña twitter, por favor lee esto: <http://bit.ly/XfKrUk>

#####

¹⁶² *Titanpad* es uno de los servicios gratuitos de Pads más extendidos en el 15M junto a *Piratepad*.

Hoy **#12M** a partir de las 11'00h queremos lanzar **#Razones12M** con el fin de que cada uno pueda expresar los motivos por los que cree que es importante salir hoy a la calle.

NO TWITTEAR ANTES DE LA HORA SEÑALADA, POR FAVOR!

A continuación os dejamos algunos tweets de ejemplo, sentíos libres de aportar y ayudar a inspirar a los demás ;)

Fuente: <http://piratepad.net/razones12M> (12 de mayo de 2013 NC)

Un año después las cabeceras de los Pads de campaña ya son un poco más sofisticadas, y en ellas se clarifica exactamente de qué se trata para evitar confusiones y usos indebidos. Se ven los usos de enlaces y negritas, así como el símbolo "#" para delimitar el mensaje inicial para una mejor comunicación con la persona que entra en el Pad. También contienen un enlace que lleva a una página de DRY Mallorca en la que se explica cómo realizar un campaña en Twitter. Se indica de nuevo día, hora y HT para la correcta coordinación a la hora de hacer el lanzamiento público. A continuación se presenta un ejemplo de cabecera de Pad de mediados de enero de 2014 en plena explosión del conflicto de Gamonal:

#####

ESTO ES UN DOCUMENTO DE TRABAJO

¡¡¡NO DIFUNDIR POR REDES PÚBLICAS!!!

PÁSALO SÓLO POR PRIVADO, CORREO O MENSAJE DIRECTO (DM)

Si es tu primera vez en una campaña twitter, lee esto: <http://bit.ly/vyXfKrUk>

¡Aprende a programar tweets con este sencillo manual! <http://bit.ly/12erLCw>

Algunas herramientas útiles para Twitter: <http://bit.ly/elkitdelatuitera>

#####

INSTRUCCIONES:

Hoy miércoles **15 de enero** lanzamos el hashtag **#ConGamonal** a las **18:00h** (¡¡¡NO ANTES!!!!)

Si has llegado hasta aquí estás invitad@ a colaborar ;)

Al final de este pad encontrarás tweets de ejemplo para copiar y pegar

Fuente: <https://titanpad.com/ConGamonal> (15 de enero de 2014 NC)

En este tercer caso de 2014, se amplían el número de enlaces sobre iniciaciones y herramientas complementarias para Twitter, se repiten de nuevo las instrucciones y se proporciona una frase que indica el carácter público, pero a la vez restringido donde sólo puede acceder quien tenga acceso al enlace. También indica que si se va bajando se encuentran *tweets* de ejemplo, ya que en este Pad se detallan las cuentas de Twitter implicadas en el lanzamiento, las manifestaciones confirmadas de apoyo a Gamonal, y un

listado de material relacionado para difundir. Por lo tanto se apunta un primer aprendizaje tecnopolítico en la mejora del usos de los Pads para difusión de campañas, donde se van incorporando clarificaciones que ilustran y sistematizan mucho mejor la estrategia comunicativa a lanzar.

El contenido principal de este tipo de Pads generalmente son *tweets* que sirven de ejemplo y facilitan la tarea de difundir los mensajes al usuario que entra en el Pad. Por ejemplo en este, al final de todo se encuentran los *tweets* de ejemplo sobre Gamonal utilizando la etiqueta #ConGamonal:



Figura 52: Captura de pantalla del pad <https://titanpad.com/ConGamonal> que se lanzó para la coordinación de la campaña en Twitter para el lanzamiento del hashtag #ConGamonal en apoyo a la movilización del barrio de Gamonal en la ciudad de Burgos en enero de 2014.

En la imagen se observan diferentes colores del texto que indican la contribución de diferentes usuarios en la redacción de los contenidos del Pad, lo que le otorga a esta tecnología un fuerte carácter de escritura colaborativa, por ejemplo para escribir propuestas de Tweets. Otro aspecto interesante de los Pads es el uso que se hace del chat que lleva incorporado. En ese espacio se comunican cuestiones relacionadas con el lanzamiento, el momento de salida y generalmente si se ha conseguido el impacto esperado, es decir si se ha llegado a ser 'T'. En la Figura 53 se muestran tres ejemplos de chats cuando se notifica que han conseguido ser tendencia en España, e incluso en el primer caso se notifica el haber conseguido una tendencia global. Este espacio también sirve para intercambiar información, refuerza la comunicación entre usuarios y expresa una fuerte emocionalidad con el uso de expresiones de ánimos colectivos y celebración del objetivo conseguido.

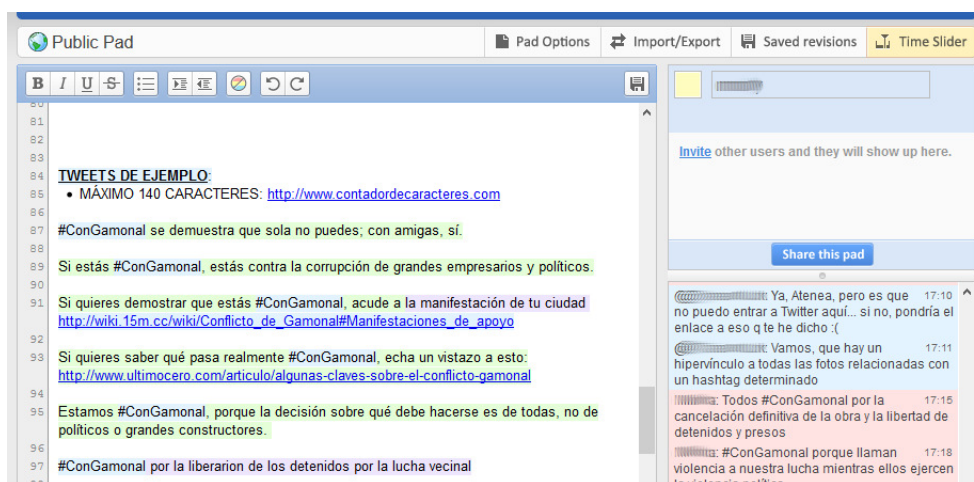

Figura 53: Capturas de pantalla de tres chats correspondientes a tres Pads de lanzamiento de tres HTs en Twitter correspondientes a tres campañas diferentes; #StopMerkel (2012) con motivo de los recortes impuestos por Europa, #14Nalacalle (2012) lanzado durante la huelga general del 14 de noviembre de 2012 y #BankiaNegocia (2013) una campaña lanzada desde la PAH en Ciudad Real para conseguir una dación en pago.

Cabe señalar que la tarea de difusión de los Pads con las campañas del día, se produce gracias a la labor de algunas personas, muy estrechamente vinculadas al 15M, que se encargan de difundir casi a diario las campañas para el día siguiente, y de la respuesta de los usuarios al involucrarse en el lanzamiento de las campañas. Desde mayo de 2012 hasta mayo de 2014 se han recogido casi 700 Pads asociados a campañas concretas en Twitter, las que prácticamente todas han conseguido su objetivo de ser tendencia en la red social. En el apartado siguiente se analizan el recorrido y difusión de los HTs analizados que comprende un gran espectro de contenidos, los cuales ilustran el proceso de evolución del 15M coincidiendo con los grupos e iniciativas analizadas en este capítulo así como otras campañas puntuales.

Finalmente se analizan un par de ejemplos de Pads que funcionan como espacios abiertos para coordinar campañas estatales. El primero es un Pad¹⁶³ sobre la organización de las movilizaciones para el 15 de mayo de 2013, y el segundo es uno relacionado con el apoyo al conflicto Gamonal¹⁶⁴ de enero de 2014. Ambos Pads ilustran la forma cómo se usan los Pads a través de la dinámica de escritura colaborativa y las formas de elaboración de textos de manera colectiva, y a la vez visibilizan las formas de acción del movimiento-red 15M en 2013 y 2014.

Los Pads permiten navegar de manera dinámica por el historial de escritura en el Pad. Este tipo de Pads están caracterizados por tener numerosas contribuciones y tienen un tiempo de vida más largo que los Pads de lanzamiento de campañas en Twitter. El primer dato sobre el Pad de 15M2013 reside en su duración ya que su primera edición se produce el 25 de febrero de 2013 y hasta el 7 de marzo recibe la mayor parte de sus contribuciones, a través de 30 usuarios. En el caso de Gamonal la actividad se concentra entre el 13 y el 16 de enero de 2014, días de más efervescencia de las movilizaciones. En este segundo caso

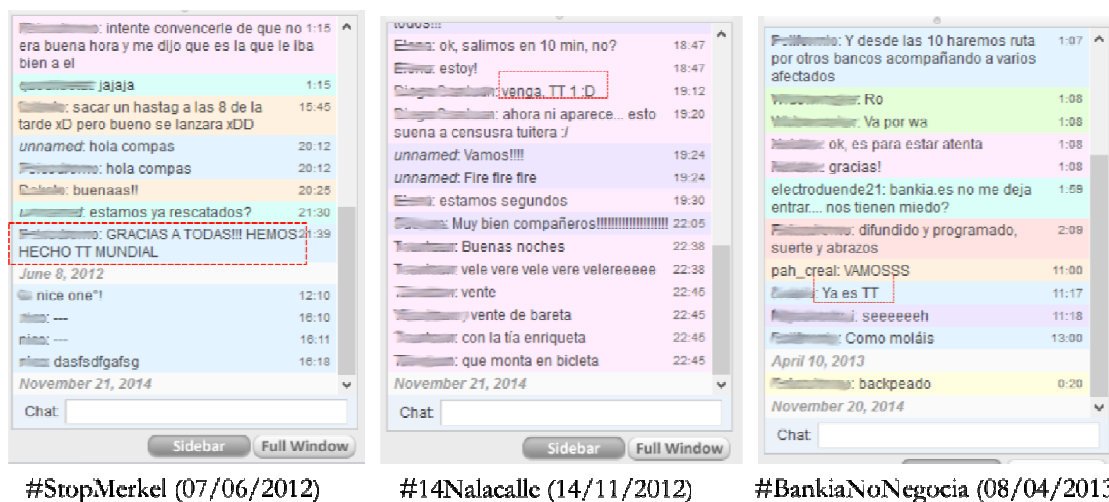
¹⁶³ <https://titorere.titanpad.com/26>

¹⁶⁴ <https://titanpad.com/apoyogamonal>

hay más de 85 personas diferentes que contribuyen al Pad, siendo muchas de ellas participantes en otras campañas relacionadas con el 15M. Al analizar las cabeceras nos encontramos con otro mensaje inicial que indica el motivo y usos para los que está pensado el Pad. En el caso del 15M2013 es la siguiente:

Este pad se abre para proponer ideas, mostrar ejemplos e intentar llegar entre todxs a nuevas acciones. Si llenando las calles no podemos parar esta estafa tendremos que recurrir a la inteligencia colectiva para construir juntxs nuevas formas de acción complementarias a las manis y huelgas.

Puedes escribir lo que quieras. Reciclar ideas de otros, hacer brainstorming, megamix. Puedes poner +1 o -1 en aquellas ideas que os molen o no, o añadir matices. Si se forma mucho lio en el pad, intentaremos ordenar las ideas apuntadas. Que rule la inteligencia colectiva!

Fuente: <https://titorere.titanpad.com/26> (25 de febrero de 2013 NC)

Esta introducción es muy clara respecto a la necesidad de ampliar los repertorios de acción para el segundo aniversario del 15M. El Pad deviene un espacio común para la discusión colectiva y la formulación de propuestas concretas de acción. En primer lugar indica para que está diseñado el Pad, y en segundo lugar explica cómo proceder para que exista un orden en la discusión colectiva. Respecto a los contenidos se listan diferentes tipos de acciones que serán propuestas o llevadas a cabo por diferentes grupos como son #ToqueaBankia o grupos relacionados con las posibles acciones como son la PAH, los Iaioflautas o la Auditoría de la deuda. Al final se abre un debate sobre las posibles formas de intervención en el terreno electoral del movimiento. En el caso del Pad de Gamonal la cabecera es la siguiente:

El vecindario de Gamonal (Burgos), que lleva desde el viernes 10 oponiéndose sin descanso a la especulación y la corrupción municipales, están pidiendo apoyo desde todo el Estado. <https://twitter.com/Gamonalenlucha2/status/422720315h752325120>

Artículo wiki de recopilación de info: http://wiki.15m.cc/wiki/Conflicto_en_Gamonal

Abrimos este pad para recopilar ideas para ello. **Por favor, apúntalas sólo si puedes llevarlas a cabo ;)**

Nota: Recuerda que titanpad restringe el número de usuarios que pueden conectarse a la vez a un pad, así que si no estás editando y ya lo has leído por favor ciérralo.

=====

Fuente: <https://titanpad.com/apoyogamonal> (13-16 de enero de 2014 NC)

En este Pad inicialmente se expone la situación en Gamonal e igual que en el Pad anterior, el motivo. Se añaden varios enlaces externos que amplían la información y apunta algunas especificaciones sobre el uso de los Pads y sus limitaciones. Respecto a sus contenidos se divide en una serie de propuestas concretas que incluyen la campaña por redes a través de sus respectivos HT's y Pads asociados, una convocatoria de manifestación, un email viral o una caja de resistencia. Después se listan una gran cantidad de propuestas. En la Figura 54 se muestra otro ejemplo de uso de los Pads, donde a través del '+1' se votan las propuestas y así se visibilizan las de más consenso, y las que finalmente se llevan a cabo.



Figura 54: Captura de pantalla del Pad de apoyo a Gamonal (<https://titanpad.com/apoyogamonal>) editado entre el 13 y el 16 de enero de 2014 dónde se coordinaron las acciones de apoyo a las movilizaciones de Gamonal (Burgos).

Los Pads son una herramienta fundamental desde la formación del 15M para coordinación de acciones y formas de trabajo en las redes, y son ampliamente difundidos entre los participantes más involucrados en el movimiento:

Los Pads han sido algo fundamental...Teníamos una capacidad brutal para elaborar comunicados de prensa a cada Real Decreto que se iba aprobando. (F. Jurado, 2014)

Han sido usados desde la organización de la manifestación del 15 de mayo de 2011 hasta la actualidad, con múltiples usos que han ido creciendo a lo largo del tiempo. Su sencillez, anonimato y acceso remoto ha permitido organizar grandes movilizaciones en periodos muy cortos de tiempo, pero a la vez ha generado una mejora de sus usos específicos como se ha visto en el caso de las campañas en Twitter, donde se ha ido mejorando la información que se da a la persona que llega por primera vez a un Pad. A la vez se generan formas para solventar las limitaciones de la herramienta como por ejemplo la de generar duplicados de los Pads cuando hay muchos usuarios conectados a la vez, o la invención de sistemas de votación para validar determinadas protestas. Aunque no se analizan en profundidad por respeto a la privacidad de los usuarios y a la información de los grupos, varias iniciativas surgidas a raíz del 15M utilizan los Pads para sus formas de organización interna, incluso en las iniciativas electorales emergentes que apuntan al espacio electoral, como el Partido X, Podemos o iniciativas como *Guanyem* Barcelona (N.d.C). Pero no es la herramienta lo que la hace 15M sino como los participantes del 15M la usan y encuentran en ella una solución a una necesidad específica, que con la utilización intensa que hacen de ella modifican, adaptan y difunden su uso para la acción colectiva, aprovechando algunas de las propiedades que tiene esta herramienta y que facilitan la cooperación entre iguales, la circulación de contenidos en espacios de trabajo pseudo-públicos que no

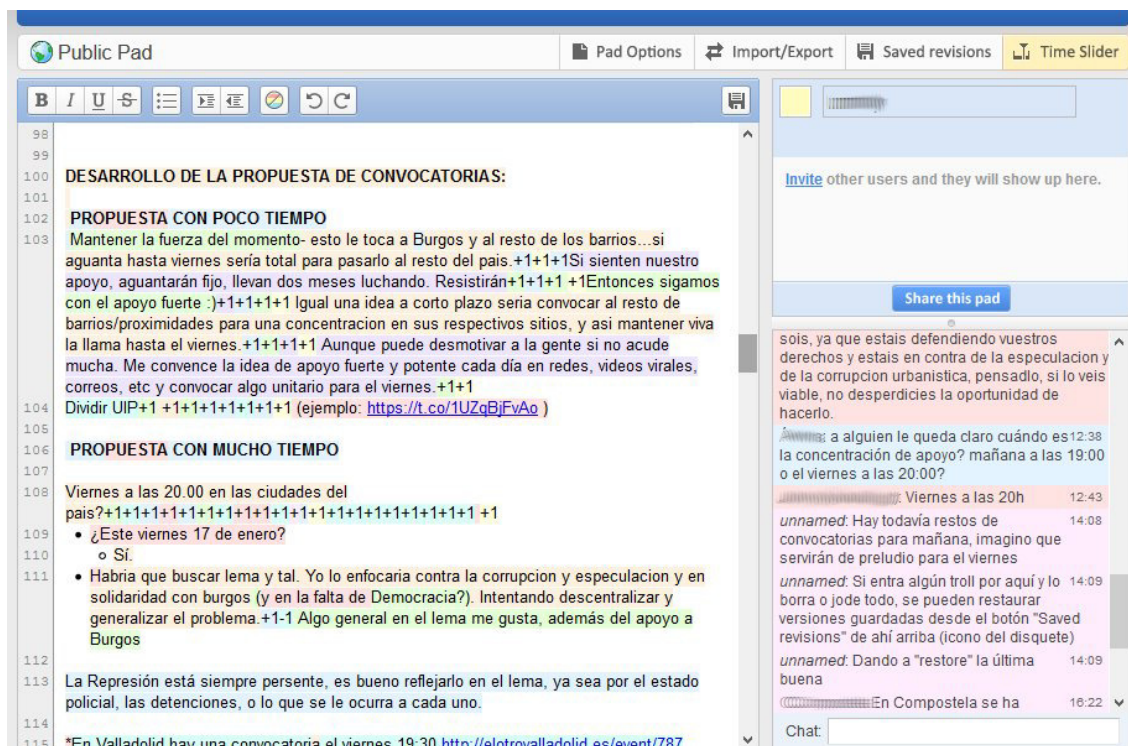
requieren de una autenticación, ya que sólo puede acceder quien tiene el enlace, lo que hace que circule principalmente por redes de confianza establecidas y autoreguladas por sus participantes.

7.2.2 El *streaming* como práctica de autocomunicación de masas

El *streaming* es una tecnología que permite difundir de uno a muchos una determinada emisión de vídeo, ampliamente difundida en el mundo activista y de los movimientos con la popularización de la tecnología móvil y el desarrollo de algunas plataformas que facilitan esta tarea como pueden ser Bambuser o Livestream, ya que reduce enormemente los costes económicos y técnicos de esta difusión masiva a macro escala y a tiempo real. En el caso del 15M ambas plataformas resultan importantes: según la encuesta en el caso de Bambuser un 70,1% de los usuarios de esta plataforma la empezaron a usar por el 15M y un 53,3% en el caso de Livestream.

Ya desde los inicios del 15M los *streamings* son una pieza fundamental para dar una visibilidad pública de la actividad en las acampadas frente al cierre mediático de sus primeros días. Y a la vez sirven como interfaz de las diferentes plazas conectadas que hacen que éstas devengan una plaza global (Monterde, 2011). Esta tecnología es difundida en la dinámica colectiva del movimiento-red 15M y en su evolución. EL *streaming* como forma de activismo mediático surge en España como resultado de las prácticas tecnopolíticas del 15M, que generan un empoderamiento a nivel comunicativo ante la crisis de los medios de comunicación (Perez & Gil, 2013, p. 21), y este se extiende a muchos ámbitos de la acción colectiva. Esta sección se focaliza en su uso en algunos de los principales acontecimientos relacionados con la evolución del 15M.

Para analizar el uso del *streaming* en el 15M se han seleccionado 43 cuentas de usuarios de la plataforma Bambuser, con *streams* vinculados al 15M y a su evolución. A partir de los datos que la plataforma ofrece sobre cada usuario (fecha de creación de la cuenta, número de retransmisiones, número de vistas y vistas online, y fecha de la última retransmisión) se analizan algunas de las características de la herramienta como forma de comunicación en el 15M y su evolución en el periodo de estudio.

Aunque el *streaming* fue importante en la explosión del 15M en mayo de 2011, y principalmente se usan la plataformas *Livestream* y *Ustream* para retransmitir las acampadas y/o las asambleas, Bambuser juega un papel importante en la evolución del 15M. En la Figura 55 se observa como gran parte de las principales cuentas de Bambuser vinculadas al 15M son creadas en la segunda mitad de 2011, y principalmente en 2012 asociadas a los acontecimientos del 15O, la Primavera Valenciana, el 12M15M, o el 25s Rodea el Congreso. Por ejemplo el 33,33% de las cuentas analizadas se crearon entre enero y junio de 2012 y el 46,6% de las visionados son de cuentas creadas en este periodo. Por lo tanto siendo Bambuser una de las principales herramientas usadas en el proceso de evolución del 15M las principales cuentas son creadas más de medio año después de la fase de explosión del 15M. Si se analiza la actividad de las cuentas se puede señalar que un 13,95% de ellas tienen su última emisión en 2012, un 20,93% en 2013 y un 65,12% siguen emitiendo en 2014. Y si analizamos el número de visionados en los canales que tienen su última emisión

en 2014 ascienden a un 83,52% del total. Por lo que se confirma la consolidación de las cuentas, no sólo asociadas a un momento concretos sino como una práctica habitual de las acciones relacionadas con el 15M.



Figura 55: Porcentaje de cuentas creadas (rojo) por periodos en Bambuser con más de 1000 visionados vinculadas al 15M hasta 2014, y porcentaje de visionados de las emisiones de las cuentas de cada uno de los periodos.

En la Tabla 24 se listan las cuentas con más visionados del conjunto de cuentas analizadas. En primer lugar se destaca el tipo de cuentas según si son individuales o colectivas, ya que aunque las cuentas individuales representan un sólo un 34,9% de la tabla, los visionados de estas cuentas ascienden hasta un 59,3% con más de 1,34M de visionados. Cabe matizar que algunas de las cuentas individuales forman parte de algún colectivo, como las que están vinculadas a Peoplewitness¹⁶⁵ (okokitsme, manufestacion, mirimmi, piruletaklo). Por lo que se refiere a las cuentas colectivas que representan un 65,1% del total se destaca la presencia de nodos de DRY (dryct40, Dry Madrid), acampadas (Bcn_int, París, Coruna, Zaragoza) o otras cuentas asociadas a las plazas (Punto sol mainouv, Audiovisol, puntosol o tomalatele), asambleas (carabanchel, huesca, Bizkaia, Sntander), 15mpaRato, Coordinadora 25s, la PAH (La_PAH, PAH_trs, Pahmallorca, Pahasturias), sanidadenlucha, o incluso iniciativas del terreno electoral como son el Partido X o Podemos.

Usuario/Canal	Fecha de creación	Última actividad	Emisiones	Visionados	En directo
Fanetin	03/10/2011	05/02/2014	187	482651	214623
suyusulucha	11/02/2012	13/11/2014	760	480806	194171
punto sol mainouv	12/06/2012	22/11/2014	689	194402	93013
shul_evolution	03/01/2013	11/10/2014	347	179285	64920
asambleacarabanchel	06/05/2012	11/11/2014	597	113318	13697
acampadabcn_int	11/11/2011	11/12/2013	299	102145	37809
Urbanohumano	31/12/2010	13/01/2013	102	81248	30063
Coordinadora25s	23/12/2012	01/02/2014	268	61333	18047
acampadaparis	29/09/2011	15/05/2013	51	60980	2710
RedCiudadana-PartidoX	02/10/2013	29/10/2014	55	53405	27940
peoplewitness.cat okokitsme	13/03/2012	14/11/2014	310	48544	11965
trsrespon	28/02/2012	01/02/2014	777	40666	3740
LA_PAH	22/05/2012	28/10/2014	397	40654	12201
peoplewitness.cat	16/12/2011	12/05/2012	371	37179	8762
Audiovisol	08/03/2012	14/11/2013	75	34071	6799
puntosol	10/02/2012	17/02/2014	159	27038	3833
peoplewitness.cat manufestacion	14/03/2012	09/07/2014	145	26564	9345
Podemos	23/01/2014	30/01/2014	7	24670	5812
tomalatele	23/05/2012	14/11/2014	195	19994	7325

¹⁶⁵ PeopleWitness es una red de streamers con teléfonos 3G dirigidos a un mismo canal de streaming con la idea de transmitir un evento, un proyecto informativo, una asamblea, una acción... etc, creada en 2011.

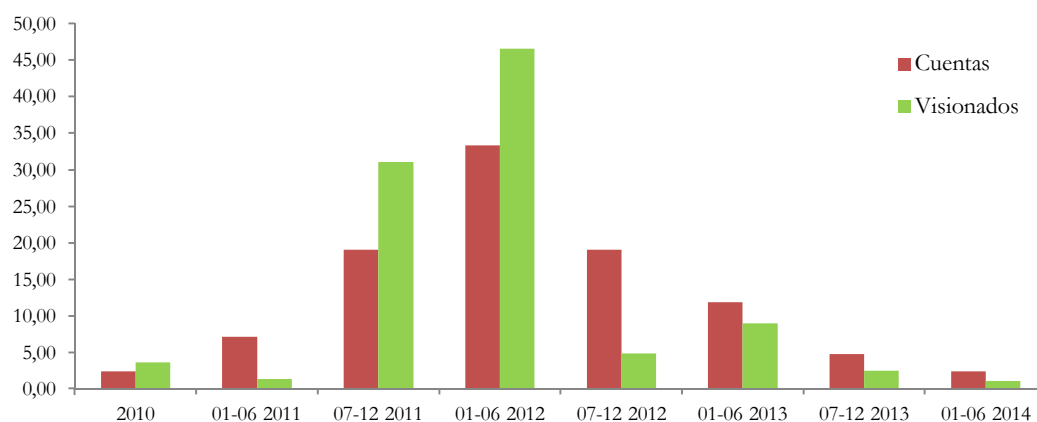
yashira rebel	23/08/2012	14/11/2014	231	17792	6846
dryct40	11/06/2012	08/11/2014	432	16124	769
DryMadrid	10/05/2013	15/10/2014	56	15943	4896
acampadacoruna	19/05/2011	16/05/2012	106	14348	4450
acampadazgz	06/05/2011	12/05/2013	222	14175	7906
Peoplewitness.lau	29/02/2012	30/05/2014	89	12419	4516
sanidadenlucha	01/12/2012	28/01/2014	80	10856	2055
patrihorriilo	08/07/2012	25/09/2012	14	9653	1420
M15M_Bizkaia	22/02/2012	01/06/2013	128	8706	1166
TCJCORA	10/07/2012	01/11/2014	96	7188	487
asambleahuesca	17/09/2011	10/01/2014	375	4887	58
barbarbone	16/12/2011	14/08/2014	74	4106	444
15MpaRato	12/06/2012	14/06/2012	3	3785	236
pahasturias	26/01/2013	17/11/2014	56	3252	541
peoplewitness.cat.mirimmi	01/03/2012	17/01/2014	30	2681	708
aqueronte69	10/07/2013	14/11/2014	140	1997	38
15mSantander	15/10/2011	06/10/2012	11	1986	707
iTonB	26/06/2011	29/04/2014	56	1776	252
globalchange00	11/11/2011	12/05/2012	59	1625	301
AnalisisSol15m	01/11/2012	30/04/2013	46	1498	160
PAH_trs	10/07/2012	26/03/2013	20	1384	162
peoplewitness.cat.piruletaklo	07/02/2013	23/03/2014	48	1278	108
pahmallorca	05/01/2013	21/06/2014	8	1126	126
AsambleaLavapies	07/06/2012	25/05/2013	56	1034	142

Tabla 24: Listado de las 43 cuentas de Bambuser analizadas y ordenadas según número de visionados de mayor a menor entre su periodo de creación y noviembre de 2014.

En la Figura 56 se muestran las 10 cuentas con más visionados en tiempo real (en directo) del conjunto de cuentas analizadas. Se destacan claramente dos cuentas individuales (Fanetin y suysulucha) con valores por encima de 210.000 y 190.000 visionados respectivamente. También se destaca la presencia de cuentas colectivas en las que su protagonismo está asociado a uno o varios acontecimientos como la Coordinadora25s, La_PAH con sus acciones (stop desahucios, escraches,...), u otros grupos como punto sol mainouv, acampadabcn_int o asambleacarabchel los cuales retransmiten una enorme variedad de acciones y acontecimientos. Finalmente se destaca la Red Ciudadana del Partido X con las emisiones de sus puestas en escena a lo largo de 2013.



Figura 56: Las 10 cuentas de Bambuser con más número de visionados en tiempo real (live) del total de cuentas del análisis

Pero si nos fijamos en el contenido retransmitido por el conjunto de los *streamings* seleccionados, abasta una gran cantidad de manifestaciones y acciones que van desde 2011 y la explosión del 15M en 2011 hasta 2014. Muchas de las cuentas que permanecen activas en 2014 han retransmitido muchos eventos diferentes por lo que son muy pocas las cuentas creadas para un sólo acontecimiento, y muchos los canales que retransmiten todo tipo de acción vinculada a una dinámica colectiva más amplia, que va desde una acampada a un desahucio, huelgas generales, manifestaciones o acciones concretas. Por lo tanto se puede afirmar la capacidad de los participantes del 15M para impulsar dinámicas de retransmisión masiva de las acciones públicas para su difusión. En este proceso se produce un proceso de crecimiento de las cuentas con su pico en 2012, pero con actividad registrada hasta mediados de 2014, por lo que se confirma la permanencia de la actividad de los *streamings* tres años más tarde de la explosión del 15M. Se destaca también la presencia de cuentas individuales y colectivas, aunque todas difunden eventos y acciones colectivas asociadas a la evolución del 15M. Finalmente se apunta el amplio repertorio de acciones entre 2011 y 2014 cubierto por los *streamers*, asociado a una dinámica comunicativa de dar cobertura con una forma de retransmisión ciudadana y masiva, sin necesidad de intermediarios, llegando a cubrir una gran amplitud y diversidad del inmenso ecosistema de iniciativas, grupos y acciones en la evolución del 15M.

7.2.3 Estructura de la comunicación entre los sitios web del 15M

Otro espacio de comunicación fundamental en el 15M son los sitios web, tecnologías de comunicación que cada una de las iniciativas colectivas y grupos utiliza, generando una red de webs del 15M. El análisis de redes nos permite dibujar la red de enlaces existentes entre los principales sitios web del 15M y su evolución, lo que permite extraer una serie de propiedades topológicas de la red que se dibuja, así como información sobre el rol de los nodos en la red.

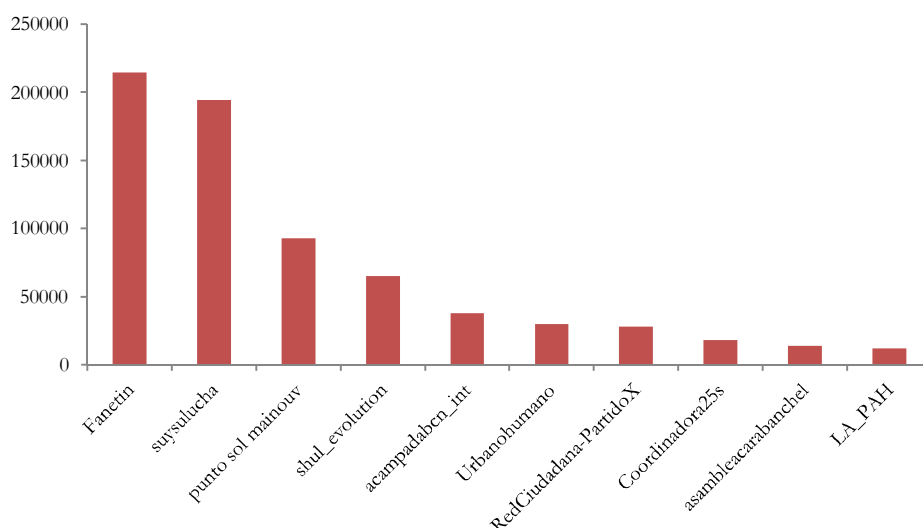
Este análisis se ha hecho a través de *Co-link analysis* a partir de la herramienta *Issue Crawler*¹⁶⁶. Esta técnica consiste en la extracción a partir de una serie de puntos de partida iniciales, de los enlaces de salida de estos puntos de partida y la realización del *Co-link analysis* para determinar qué enlaces de salida tienen como mínimo dos puntos de partida comunes. Cada vez que *Issue Crawler* hace estos dos pasos (extracción y *co-link analysis*) es una iteración, y se puede hacer una, dos o tres veces, donde cada iteración tiene la misma profundidad. Esto nos permite tener la red de enlaces entre sitios webs a partir de puntos de partida comunes y poder analizar e interpretar la topología de la red a través de diferentes métricas.

Se han definido una serie de puntos de partida a partir de los sitios web de las principales iniciativas e identidades de grupo asociadas al 15M descritas en el capítulo 6. En la Tabla 25 se muestran los 24 sitios web que serán los puntos de partida del *Co-link analysis*, asociadas a las principales iniciativas colectivas y grupos de la fase de evolución del movimiento-red

¹⁶⁶ IssueCrawler es una herramienta de identificación de redes web y visualización desarrollada por Govcom.org Foundation, Amsterdam. (<https://www.issuecrawler.net/>).

15M. Se ha realizado el *Co-link analysis* con una iteración y con una profundidad¹⁶⁷ (depth) 2, sin orígenes privilegiados.

Iniciativa	Enlaces (Puntos de Partida)
Nolesvotes	http://wiki.nolesvotes.org/wiki/Portada http://www.nolesvotes.com/
JSF	http://juventudsinfuturo.net/ http://www.nonosvamosnosechan.net/
DRY	http://www.democraciarealya.es/
Acampadas	http://madrid.tomalaplaza.net/ http://acampadabcn.wordpress.com/ http://www.acampadabarcelona.org/ http://takethesquare.net/ http://acampadabcninternacional.wordpress.com/ http://int.acampadabarcelona.org/
Iaioflautas	http://www.iaioflautas.org/
Primavera Valenciana	http://www.primaveravalenciana.info/
15MpaRato	http://15mparato.wordpress.com/
25s	https://plataformaenpie.wordpress.com/ http://coordinadora25s.wordpress.com/
Auditoría de la deuda	http://auditoriaciudadana.net/
Mareas	http://mareablancasalud.blogspot.com.es/ http://www.mareablanca.es/ http://yosisanidaduniversal.net/portada.php http://mareaverdemadrid.blogspot.com.es http://mareagroga.blogspot.com.es/ http://movimientodemocracia.net/
PAH	http://afectadosporlahipototeca.com/
Marchas dignidad	http://marchasdeladignidad.org/
Partido X	http://partidox.org/
Podemos	http://podemos.info/

Tabla 25: Listado de los 24 puntos de partida para la realización del *Co-link Analysis* con profundidad 2.

Una vez realizado el *Co-link analysis* se ha obtenido una red formada por 88 nodos¹⁶⁸ y 280 aristas (enlaces). A partir del software de análisis y visualización de redes *Gephi* se ha dibujado la red y se ha procedido a su análisis. La red tiene un grado medio de 3,182, un diámetro de 8 y una densidad de 0,037. En primer lugar se destacan la aparición de nuevos nodos (páginas) que no corresponden a los puntos de partida y tienen un papel importante en la red. En la Figura 57 se dibuja la red obtenida donde el tamaño de los nodos y las etiquetas corresponde al número de enlaces que apuntan a ese nodo del total de páginas del crawl (*inlinksfromcrawl*). El color de los nodos corresponde al tipo de dominio, donde un 55,68% de los nodos corresponde a la extensión ‘.com’ usada por compañías (color azul claro) como twitter.com o facebook.com, un 18,18% a ‘.net’ que se refiere a dominios más generalistas y que en este caso corresponden a iniciativas concretas como juventudsinfuturo.net o tomalaplaza.net (amarillo). El 17,05% corresponden a la extensión ‘.org’ referida a organizaciones como ecologistasenaccion.org o goteo.org (violeta), y el 5,68% corresponde a la extensión “.es” que se refiere a dominios españoles como democraciarealya.es (rojo). De esta manera y mirando las páginas con el valor más alto de *inlinks*, las páginas con la extensión ‘.com’ corresponden a páginas que no son propias de iniciativas del 15M, excepto las páginas que corresponden a blogs creados en

¹⁶⁷ La profundidad (*depth*) corresponde al número de enlaces extraídos en función del punto de partida. Una profundidad igual a 1 corresponde solo a las páginas que tienen un enlace con el punto de partida. Una profundidad de 2 corresponde a las páginas que tienen enlaces con las páginas que tienen enlaces con el punto de partida.

¹⁶⁸ Cada nodo corresponde a una página web. Las páginas que forman parte de una misma página web no están dibujadas en la red.

wordpress.com (como por ejemplo: huelgadel99.wordpress.com o legal15M.wordpress.com) o en blogspot.com (democraciarealyacadiz.blogspot.com o mareaverdegranada.blogspot.com.es) y algunas otras excepciones como la página oficial de La PAH (afectadosporlahipteca.com), la campaña de JSF (noesciudadparajovenes.com), o Nolesvotes. Principalmente aparecen Twitter y Facebook como los sitios dónde apuntan más enlaces desde el conjunto del *crawl*, por lo que se constata tanto la popularidad de estas redes sociales como la importancia que tienen para los sitios web vinculados al 15M especialmente Twitter. Dentro de los ‘.com’ también aparecen los medios de comunicación que más han informado sobre el 15M (nacionred.com, cuatro.com, lamarea.com, elpais.com elconfidencial.com o cafeambillet.com) aunque también aparezcan medios con la extensión ‘.es’ como eldiario.es o elmundo.es. El resto de páginas con extensión ‘.net’ o ‘.es’ con un valor de *inlink* más alto y que no están como puntos de partida corresponden a iniciativas o campañas vinculadas al 15M (tomalahuelga.net, madrid.tomalosbarrios.net, planderescateciudadano.net, opeuribor.es o demo4punto0.net).



Figura 57: Red del Co-link analysis hecha a partir de los 27 puntos de partida de la Tabla 25. El tamaño de los nodos y las etiquetas corresponde al número de enlaces recogidos en el crawl que apuntan a esa página. El color corresponde al tipo de dominio según la extensión: amarillo (.net), rojo (.es), azul claro (.com), violeta (.org).

Issue Crawler proporciona una métrica llamada *inlinks* que corresponde al número de páginas que apuntan a una página y especifica cuántas de ellas provienen del *core* o sea de las páginas de partida. Si ordenamos las páginas por orden descendiente con esta métrica aparecen, exceptuando Twitter, sitios web estrechamente asociados al 15M y no todos corresponden a los sitios web seleccionados de puntos de partida. En la Tabla 26 aparecen estas páginas en las que se puede destacar la estrecha relación entre páginas que devienen centrales en la red de páginas web, como *juventudsinfuturo.net*, *tomalaplaza.net* o *democraciarealya.es* con cinco o más enlaces apuntando desde el crawl inicial (*inlinks from core*). Teniendo en cuenta que el crawl está diseñado a partir de los principales sitios web del 15M en el periodo 2011-2014 y que el *co-link analysis* como mínimo ha de tener dos orígenes

comunes para hacer el crawl se apuntan algunas formas de acción a través de páginas web como tomalahuelga.net, marchasporladignidad.org, madrid.tomalosbarrios.org, opeuribor.es, 15mparato.wordpress.com o demo4punto0.net todas ellas posteriores a mayo de 2011 por lo que confirman de nuevo la tesis de evolución.

<i>Inlinks de partida</i>	<i>Inlinks de la periferia</i>	URL
7	2364	http://twitter.com/
6	1509	http://www.juventudsinfuturo.net/
5	1443	http://www.tomalaplaza.net
5	1350	http://www.democraciarealya.es/
4	920	http://desmontandomentiras.tomalaplaza.net/
3	1016	http://www.tomalahuelga.net/
3	571	http://marchasdeladignidad.org/
3	520	http://www.madrid.tomalaplaza.net/
2	869	http://madrid.tomalosbarrios.net/
2	546	http://afectadosporlahipoteca.wordpress.com/
2	500	http://madrid15m.org/
2	415	http://www.afectadosporlahipoteca.com
2	369	http://www.ecologistasenaccion.org/
2	307	http://www.opeuribor.es
2	286	http://15mparato.wordpress.com/
2	119	http://www.demo4punto0.net/
2	63	http://www.nolesvotes.com/

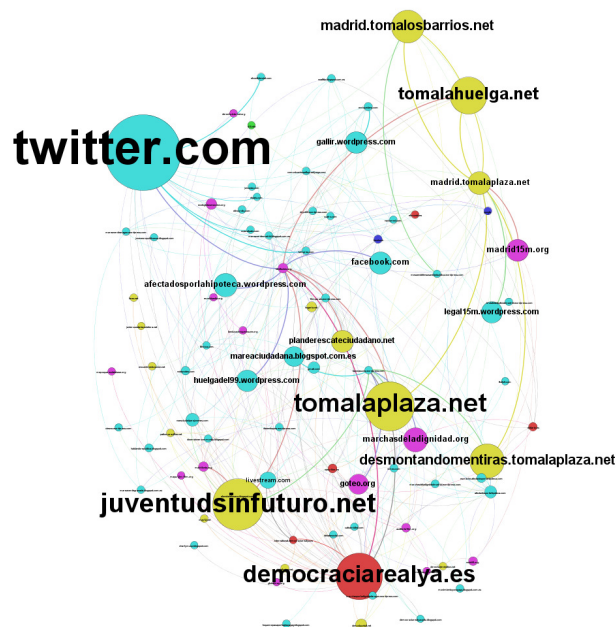
Tabla 26: Páginas con más de un enlace de entrada desde los puntos de partida de la Tabla 25. En gris están marcadas las páginas que forman parte de los puntos de partida del crawl.

A partir de los mismos puntos de partida se ha realizado un nuevo *crawl* a través de *snowball analysis*. Este método consiste en la retención de las URLs que son enlaces de salida recogidos a partir de los puntos de partida (esto es un grado de separación). A continuación se capturan los enlaces de salida de las URLs retenidas inicialmente (esto son dos grados de separación). Esta vez se ha hecho con un grado de separación y una profundidad de 2.

La red resultante es un grafo dirigido y está formado por 5.077 URLs y 17.471 enlaces. El grado medio de la red es de 3,44, el diámetro de la red es de 10 y la densidad del grafo es de 0,001. Con la primera técnica de análisis se obtiene una red mucho menor (88 nodos), pero filtrada por robustez ya que el *crawl* se hace a partir de enlaces comunes entre dos puntos de partida, por lo que la red resultante es una foto mucho más afinada del universo que estamos analizando. En cambio con esta técnica obtenemos más de 5.000 mil nodos por lo que nos muestra un espectro mucho más amplio de los enlaces existentes entre sitios web relacionados con el 15M. Por este motivo se han ordenado los nodos o URLs con mayor número *inlinks from crawl* (enlaces provenientes del crawl) y se ha hecho una selección de las 225 páginas con el *inlink* más alto. Seguidamente se ha procedido a la categorización de las URLs según si eran de iniciativas del 15M (y de qué tipo), medios de comunicación, redes sociales, blogs, medios alternativos, así como otras categorías en función de la temática de cada sitio web. Se han obtenido un total de 50 categorías. En la Figura 58 se observa cómo se agrupan las URLs en función de la categoría a la que corresponden.



Figura 58: Treemap de las categorías en las que se agrupan los 225 enlaces con mayor número de enlaces de entrada del crawl.

Al estar analizando *inlinks*, o sea enlaces que apuntan a ese sitio web, es posible ver la importancia de los sitios web a partir de la suposición que si muchos sitios webs del crawl apuntan hacia un determinado sitio web, significa que ese sitio web juega un papel importante en la red, pero requiere de un análisis detallado de cada caso interpretar su función específica. De este análisis se destaca la importancia de las redes sociales (principalmente Twitter, pero también Facebook y Youtube, y en menor medida Tuenti y Flickr) con un 19,2% de la superficie. Este dato tan sólo constata la creciente tendencia de los sitios web de incluir mecanismos para la compartición directa en las redes sociales. La segunda categoría más significativa es la de Blog y se refiere principalmente a Wordpress. Esto indica de manera indirecta la cantidad de sitios web recogidos en el *crawl* que están hechos a partir de un subdominio de esta plataforma que ofrece un espacio web-blog gratuito. En concreto se han contabilizado 45 dentro de las 225 URLs analizadas lo que representa un 20% del total. Esto expresa de manera clara cómo los grupos utilizan Wordpress gratuitos para la creación de los sitios web, y no sólo en las acampadas, sino también en iniciativas correspondientes a la evolución del 15M como algunos grupos de la Auditoría de la deuda, algunas mareas, 15MpaRato o la Coordinadora25s. Respecto a la categoría del 15M se encuentran las acampadas con un 11,2%, las mareas con un 5,1%, los Iaioflautas con un 4,2% o las Asambleas y DRY con un 3,1%. *A priori* se podría pensar que todos los grupos que aparecen asociados al 15M son una consecuencia de la elección de los 25 puntos de partida, pero teniendo en cuenta que en el *crawl* resultante se han obtenido más de 5.000 páginas, la muestra sobre la que se trabaja es suficientemente amplia como para caracterizar las relaciones entre sitios web vinculados al 15M.

Por lo que respecta al papel de los medios, que no aparecen como puntos de partida, pero obviamente aparecen en el crawl en la medida que los sitios web apuntan a noticias asociadas a diferentes medios, se apuntan tres categorías: Medios de comunicación (4,6%), Medios Alternativos (2,7%) y 15M/Medios (2,6%). Estos datos nos indican una tendencia de desarrollo del 15M de medios de comunicación propios (tomalatele.tv, 15Mbcn.tv,

agorasolradio, madrilonia, fotomovimiento,...), y un uso tanto de medios alternativos o independientes (Lamarea, Cafeamblet, Rebelión), como de medios de comunicación tradicionales (elpais.com, publico.es, heraldo.es,...). Cabe destacar también la categoría de cultura libre con un 3,1% (creativecommons.org) asociado al tipo de licencias que se atribuyen los sitios web y que se acostumbra a imprimir en cada uno de ellos, por lo que se puede apuntar una tendencia significativa del movimiento-red 15M hacia el uso de licencias libres en sus sitios web.

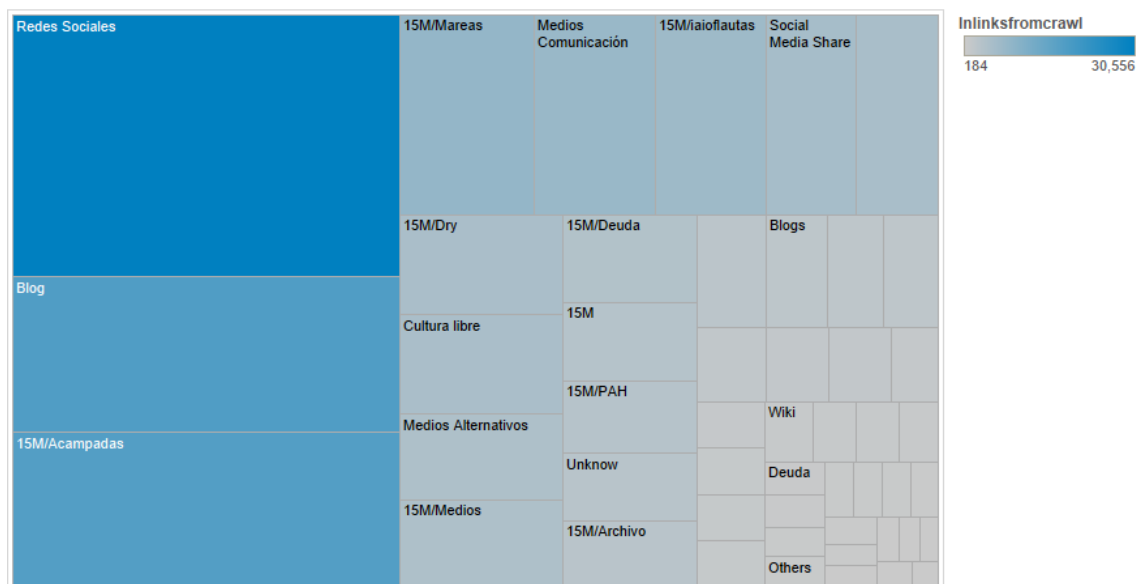
Categoría	Inlinksfromcrawl	Porcentaje
Redes Sociales	30556	19,2
Blog	18119	11,4
15M/Acampadas	17782	11,2
15M/Mareas	8085	5,1
Medios Comunicación	7284	4,6
15M/iaioflautas	6684	4,2
<i>Social Media Share</i> ¹⁶⁹	5415	3,4
15M/Asambleas	4936	3,1
15M/Dry	4865	3,1
Cultura libre	4854	3,1
Medios Alternativos	4240	2,7
15M/Medios	4151	2,6
15M/Deuda	3535	2,2
15M	3158	2,0
15M/PAH	2959	1,9

Tabla 27: Las 15 categorías de los principales sitios web recogidos a través de la técnica de extracción de Snowball analysis, con el número resultante de la suma de inlinksfromcrawl y su porcentaje respecto al total de categorías.

En la Tabla 27 se muestran las categorías con un mayor número de enlaces de entrada desde el crawl, pero si se agrupan todas las categorías asociadas al 15M el número de enlaces asciende hasta 70.741 que representa un 44,6% del total de enlaces de la muestra. Esto indica la capacidad de construcción de una infraestructura comunicativa propia de las iniciativas y grupos vinculados a la evolución del 15M, que a la vez hace un uso intensivo de las redes sociales mayoritarias, utiliza diferentes tipos de medios de comunicación para difundir sus contenidos y se conecta con otras páginas como son los blogs personales, wikis como la Wikipedia o sitios de la cultura libre como *Creative Commons*.

7.2.4 Twitter y la acumulación. Evolución de los HT's y manejo de las cuentas colectivas

Seguramente Twitter es una de las herramientas más importantes en el 15M, aunque Facebook juegue un papel más importante en términos de uso, debido a la propia popularidad de la red social. Pero el dato relevante es que según la encuesta, el 31,7% de los participantes del 15M que empiezan a utilizar Twitter lo hacen por el 15M, siendo un 42% del total de usuarios de Twitter del 15M. El movimiento-red 15M ocupa la centralidad de la red social, y cataliza la entrada de nuevos usuarios, al pasar a ser un punto de referencia central para obtener la información a tiempo real sobre el movimiento. En el capítulo 5 se ha expuesto el crecimiento de usuarios nuevos en Twitter durante los primeros días de la

¹⁶⁹ Referido al conjunto de servicios que hacen de pasarela entre una página web y las redes sociales para que los contenidos puedan ser compartidos de manera automatizada.

explosión del 15M. En este apartado se focaliza el análisis en la evolución de los usos y las estrategias comunicativas, con especial énfasis en los *Trending Topics* (TT) como indicadores de los temas e iniciativas que ocupan la centralidad en determinados periodos de tiempo así como en el volumen de *tweets* generados desde las cuentas colectivas como indicador del volumen de actividad de comunicación del 15M.

Aunque se ponga el foco del análisis en Twitter, es importante comprender la combinación entre diferentes herramientas de comunicación que actúan siempre de manera interrelacionada, donde Twitter hace de vehículo de imagen, vídeo y enlaces a otros sitios web, blogs, Pads, etc. Por ejemplo no se pueden entender los primeros TTs conseguidos durante los días previos a la manifestación del 15 de mayo de 2011 sin Facebook, que era el espacio dónde se consensuan los HTs o los Pads dónde se comparten las instrucciones para un lanzamiento en Twitter. A la vez los TTs cobran importancia en los inicios del 15M como altavoz público de enunciación delante del silencio mediático de los días previos a la manifestación del 15 de mayo de 2011 (Serrano, 2012) .

En el apartado 7.2.1 se ha analizado el papel de los Pads y su estrecha relación con Twitter para el lanzamiento de campañas. Pero igual que otras tecnologías, los usos de Twitter por parte del 15M generan una dinámica propia a través de una serie de prácticas comunicativas que se mantendrán a lo largo de todo el periodo de estudio, e irán innovando y mejorando las prácticas y los usos como resultado de una acumulación en la experiencia política de manejo de la red social.

En primer lugar se analiza la permanencia del tipo de HTs utilizados, que representan a los principales HTs de los momentos más relevantes de la evolución del 15M entre 2011 y mayo de 2014. En la Tabla 28 se puede observar la continuidad de la dinámica comunicativa en Twitter del 15M a partir de los HTs que han sido TT. Es ya conocida desde el 15M, la utilización de las fechas abreviadas para la construcción de los HT como #15M #19J #15o y que se mantendrá en el primer aniversario #12M15M, en el #25s, la huelga del #14N, la manifestación de la PAH en febrero de 2013 #16f o en el segundo aniversario del 15M #15M2013. Estrategias similares se han utilizado para localizar los acontecimientos en las principales ciudades #19jbcn, #12m15mSevilla, #14NMad o #16FMad. Un HT que hace de canal a tiempo real para concentrar toda la actividad comunicativa en torno a un tema o una acción concreta, que tiene lugar en varios puntos del país, y a la vez requiere de otros canales que expliciten lo que está pasando en cada ciudad. También se mantiene el uso de los HT para convocar las movilizaciones. Uno de los HT más importantes para convocar la manifestación del 15 de mayo de 2011 es #alacalle15M, mensaje en el que se invita a participar a la manifestación a través de una acción como es salir a la calle. Esta dinámica se replica en la huelga del 29 de marzo de 2012 con #29Malacalle, en mayo de 2012 con #alaplaza12M, en septiembre de 2012 con #AlaCalle29s, la huelga del 14 de noviembre #14Nalacalle o en la campaña de la PAH por la ILP en 2013 #ILPoAlaCalle. Hay otro HT similar que es el que interpela a la primera persona del singular o del plural para afirmar la participación en las manifestaciones como #yosalgo15o (2011) #yovoy12M o #vamos25s (2012), y #yovoy16F (2013). Algo similar ocurre con la estrategia previa de difusión del evento en la que se listan los motivos para acudir al acontecimiento: #Razones15O (2011), #Razones12M15M, #Motivos25s, #RazonesHG (de Huelga General) (2012), #Razones16F, #Razones12M (2013).

Otra de las etiquetas más popularizadas con el 15M, es el de la respuesta asociada a los episodios de violencia por parte de la policía. Sin duda la más clara es el HT #bcnsinmiedo usado el 27 de mayo de 2011 ante el intento de desalojo de la Acampada Barcelona en Plaça Catalunya. Esta etiqueta vuelve a ser tendencia en febrero de 2012 en la Primavera Valenciana #LluisVivesSinMiedo, delante de las agresiones policiales que sufrieron los estudiantes del Instituto público Lluís Vives de Valencia, o en el 25s con las cargas policiales alrededor del Congreso de los Diputados en Madrid #SinMiedo25s, o en la huelga general del 14 de noviembre de 2012 como respuesta a la actuación de la policía #14Nsinmiedo. Finalmente se apuntan la etiqueta #Feliz15o como auto celebración de la llegada del día de convocatoria de la movilización, en el que se ha estado trabajando durante tiempo, elemento que a la vez da trascendencia al espacio de protesta. Esto se repite en 2012 con #Feliz12M y #Feliz25s y en 2013 con #Feliz15M.

2011			2012				2013		
15M	19J	15O	Primavera Valenciana	Huelga 29M	12M15M	25s	Huelga 14N	PAH	15M2013
#15M	#19j	#15o	#primavera estudiantil		#12M15M	#25s, #26s, #29s	#14N	#16F	#15M, #15m2013
#15mani	#19j mani	#15 october	#primavera valenciana		#12Mani	#25srodea elcongreso		#SiSePuede 16F	#SiSePuede 12M
	#19jbcn				#12mbcn, #12m15m Sevilla		#14NMad, #14NBCN	#16FMad	
#alacalle 15m				#29MalaC alle	#AlaPlaza 12M, #alaspazas 13M	#Alacalle 29S	#14N alaCalle	#ILPoAla Calle	
#tomalacalle	#tomalacalle15O			#TomaLa Huelga					
	#Razon es15o				#Razon es12M15M	#Motivos 25S	#Razon esHG	#Razon es16F	#Razon es12M
#bcnsinmiedo			#LluisVives SinMiedo			#SinMiedo 25s	#14N sinmiedo		
#15mpa salo	#yosalgo 15o				#YoVoy 12M	#Vamos25s, #Vamos29s		#YoVoy16F, #YoVoy23F	
	#live 15O				#es15M	#HoyEs25s, #Yaes25s			
	#feliz 15o				#Feliz12M #Feliz15M	#Feliz25s			#Feliz15M
	#soy 15O				#12MNo NosVamos	#Volvemos 26s			

Tabla 28: Evolución de los HT comunes que fueron Trending Topic relacionados con los principales eventos del movimiento-red 15M entre 2011 y 2013

Se pueden observar elementos que permanecen en las estrategias de visibilización de las acciones y grandes movilizaciones, que a la vez constatan la propia lógica de evolución con la permanencia de elementos comunes en cada nueva iniciativa que da continuidad al 15M. Esta secuencia de HTs nos indica la acumulación de conocimiento a través de prácticas de comunicación del movimiento-red que, aunque se den en momentos claramente diferenciados en el tiempo y en su expresión colectiva, ilustran un sentido común que se sitúa en el 15M.

Otro elemento que se destaca es el rol de las cuentas colectivas en Twitter. Estas representan a los grupos e iniciativas colectivas y generalmente son gestionadas por varias personas. Si se observa el número de seguidores de algunas de las cuentas colectivas del

15M¹⁷⁰ en la Figura 59 se puede ver la importancia de las cuentas de JSF, AcampadaSol y La PAH, y en menor medida Acampadabcn, los Iaioflautas y 15MpaRato. En el gráfico también aparecen los dos sindicatos mayoritarios de España, CCOO y UGT como muestras de control para poder comparar con otras organizaciones sociales. En azul claro aparecen las cuentas en las que se analizan a continuación.



Figura 59: Número de seguidores en Twitter de algunas de las principales cuentas del 15M (Azul) y de los dos principales sindicatos de España (CCOO y UGT) (datos de julio de 2014).

Twitter es un reflejo de la actividad de las iniciativas colectivas y grupos a partir de sus cuentas colectivas en la red social. Analizar el tráfico de mensajes emitidos desde cada una de las cuentas colectivas permite ver los picos de actividad y su relación con los momentos de actividad tanto si son propios del grupo como si son de otros grupos del 15M. En la Figura 60 se puede observar la evolución del volumen de *tweets* de cuatro de las cuentas de Twitter elegidas para el análisis (JSF, AcampadaSol, 15MpaRato y La_PAH) que tienen varios momentos de protagonismo en el periodo que va de 2011 a mayo de 2014. JSF nace en marzo de 2011 pero sus picos de actividad no aparecen hasta enero-febrero de 2012 con varias movilizaciones estudiantiles y la Primavera Valenciana o #primaveraestudiantil. JSF mantendrá a lo largo de todo el periodo de análisis una cierta continuidad por lo que se refiere a volumen de mensaje emitidos, y se observa un pico muy significativo en abril de 2013 con el lanzamiento de la campaña #NoNosVamosNosEchan.

Hay como otro hito en JSF dentro del 15M, que es el tema de la campaña del exilio, la campaña del NoNosVamosNosEchan, que de nuevo volvemos a tener muchísima visibilidad mediática, muchísima gente que viene, eso sí que a nosotros nos desborda muchísimo, porque es gente de fuera de España que te pide herramientas y te pide cosas... La campaña muestra muy bien como es nuestro interés de politizar las condiciones de vida de la juventud, y desviar un poco el sentido común que el 15M lo hace muy bien (P. Padilla, 2014).

En el caso de Acampadasol se aprecia un gran pico en mayo de 2011 y agosto de 2011 coincidiendo con la explosión del 15M y un segundo en el primer aniversario del 15M (12M15M). Aunque se produzca cierto decrecimiento en la actividad de la cuenta, Acampadasol mantiene su actividad de manera significativa durante todo el periodo, lo que indica su cobertura comunicativa de los principales eventos y acciones de éste. Luego está

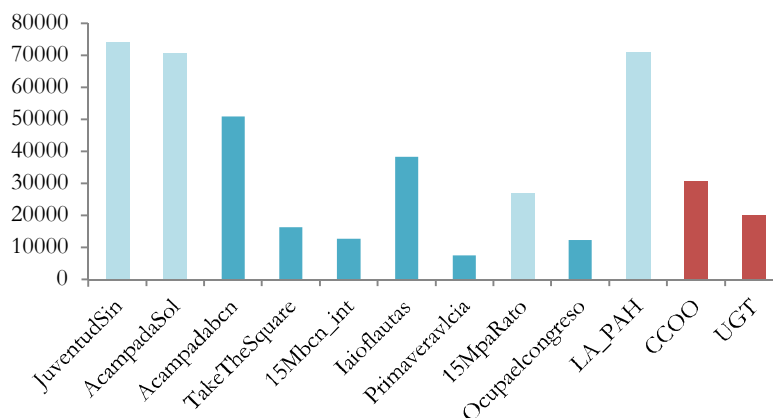
¹⁷⁰ No se ha incluido la cuenta de @democriareal con 230.000 seguidores.

15MpaRato, que nace en mayo de 2012 y con tres claros picos en su actividad vinculados a los momentos de enunciación pública de su campaña legal contra Rodrigo Rato y Bankia: uno en sus inicios, otro entre noviembre y diciembre de 2012 cuando estalla el caso Bankia y Rato es llamado a declarar y un año más tarde en noviembre de 2013 con el caso Blesa. Finalmente está la PAH que aunque tenga un pequeño pico entre mayo y junio de 2011 no arrancará su actividad en Twitter hasta mayo de 2012 y sus picos más significativos se observan en noviembre de 2012 y febrero de 2013 en motivo de la campaña de la Iniciativa Legislativa Popular (ILP) por la Dación en pago, el fin de los desahucios y el alquiler social.



Figura 60: Número de tweets lanzados desde cuatro cuentas de Twitter de iniciativas o grupos del 15M: Juventud Sin Futuro, Acampadasol, 15MpaRato y La PAH entre inicios de 2011 y mayo de 2014 por meses. Se apuntan algunos de los acontecimientos e iniciativas que están asociados los picos.

Pero aparte de ver la dinámica por separado de cada una de las cuentas analizadas, lo que interesa es ver si existe algún tipo de sincronización entre cuentas. En la sección 3 del capítulo 6, sobre las Propiedades dinámicas de la identidad 15M y su evolución, se ha analizado la sincronización entre diferentes páginas de Facebook en función de la actividad de sus usuarios. Aquí se hace un ejercicio similar a partir de la actividad de las cuentas de Twitter en las que se pueden apreciar picos comunes de cuentas diferentes como momentos de cierta sincronización y a la vez se aprecian los momentos en que una de las cuentas juega un papel protagonista, pudiendo haber mayor o menor nivel de sincronización.

Uno de los primeros momentos de cierta sincronización después de 2011 lo encontramos en febrero de 2012. En esta fecha aparece un pico coincidente entre JSF y Acampadasol relacionado con la #primaveraestudiantil, con una combinación de la Primavera Valenciana y la huelga de estudiantes del #29f contra los recortes de educación. Otro segundo momento de sincronización aparece en mayo de 2012 con el 12M15M, el primer aniversario del 15M, con una gran manifestación en muchas ciudades de España el 12 de mayo. Tan solo dos meses más tarde se observa otro pico de las cuatro cuentas en las que coinciden una serie de protestas y movilizaciones alrededor del caso de Bankia y la campaña iniciada por 15MpaRato como #LiquidarBankia, #AcusamosABankia, #PreguntasPaRato, #QuerellapaRato, pero también como respuesta a las medidas financieras impuestas desde Europa como #QuesejodaelMemorandum¹⁷¹. Desde las cuatro cuentas se lanzaron *tweets*

¹⁷¹ Este HT viene a raíz de la frase ‘que se jodan’ que Andrea Fabra diputada del Partido Popular dijo en el Congreso de los Diputados refiriéndose a los parados el 13 de julio de 2012. A raíz de esto se utilizó el HT #quesejodan para

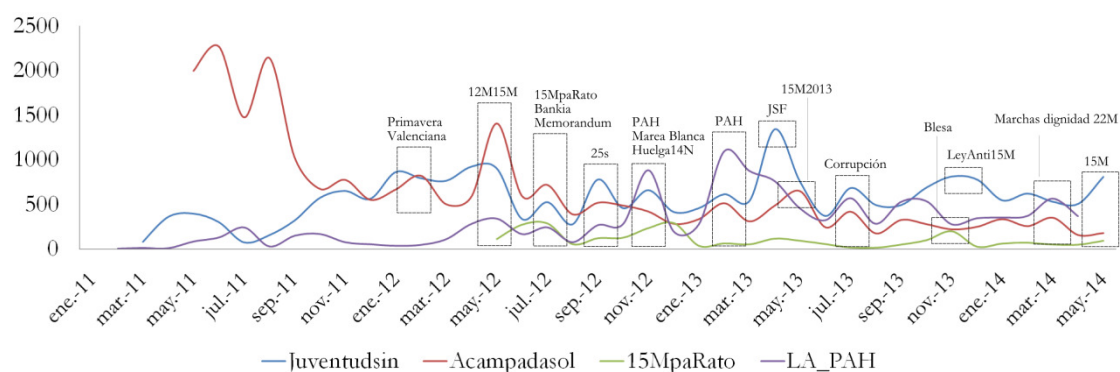
sobre estas cuestiones, lo que denota una sensibilidad colectiva con respecto a la cuestión de la crisis financiera y bancaria, y la gestión política de la crisis. En septiembre de 2012 tenemos un nuevo pico común entre las cuatro cuentas coincidiendo con la convocatoria del 25s-Rodea el Congreso por lo que se constata la capacidad de una movilización emergente, que no sale de los grupos previos del 15M, y que consigue que varias cuentas de iniciativas diferentes sincronicen su actividad para difundir y comunicar el acontecimiento. Estas iniciativas colectivas operan bajo la misma identidad multitudinaria del 15M. En noviembre del mismo año no sólo se aprecia un pico común sino que convergen varias acciones y protestas. En primer lugar está la PAH que como respuesta al intento del gobierno del Partido Popular de aplicar medidas sobre el problema de la vivienda que fueron consideradas totalmente insuficientes (#HablaLaPAH) en pleno proceso de tramitación de la ILP (#ILPDacion), tendrá una gran actividad comunicativa. En segundo lugar están las manifestaciones de la Marea Blanca en Madrid como respuesta al proceso de privatización de la sanidad pública en la comunidad de Madrid (#Huelgaenblanco, #Tsunamiblanco). Finalmente está la Huelga General (#14N) que aunque sea una convocatoria de los sindicatos mayoritarios, es asumida por gran parte del 15M a través de iniciativas como TomalaHuelga o Huelgadel99, retomando el espacio comunicativo y la narrativa del 15M en las redes y en las manifestaciones, para ‘intentar innovar en el repertorio, y no volver a caer en errores nuestros y de otras organizaciones de los movimiento sociales’ (P. Padilla, 2014).

En febrero de 2013 y como principal protagonista la PAH y la llegada al Congreso de la ILP, se observa otro momento con un pico de volumen de tweets tanto de la cuenta de la PAH como de Acampadasol y JSF, ambas difundiendo la campaña de la PAH. Esto ilustra de nuevo el protagonismo de una iniciativa seguida por otras cuentas colectivas, y que actúa de manera sincronizada. Vuelve a aparecer cierta sincronización en julio de 2013 con la aparición de numerosos casos de corrupción #QueSeVayaLaMafia #LaMafiaMiente, pero esta vez no se identifica una iniciativa protagonista, en marzo de 2014 y en menor medida con las Marchas por la dignidad 22M. Finalmente se destacan picos asincrónicos en noviembre de 2013 con la aprobación de la polémica ley de seguridad ciudadana #Leyanti15M o el pico de JSF en mayo de 2014 asociado al conflicto de Can Vies¹⁷².

A continuación se analiza el volumen de tweets generados a partir de cada HT en el periodo de estudio. Si bien esta técnica ofrece una visión más macro, sí que proporciona una idea del impacto en la red social Twitter entre 2011 y 2013. En la Figura 61 se puede ver el volumen de tweets generados alrededor de los HTs #leysinde, #NolesVotes, #15M, #Spanishrevolution, #acampadasol, #15Mani, #yeswecamp, #democraciarealya, #globalrevolution, #nonosvamos, #15o, #PrimaveraValenciana, #12M15M, #15MpaRato, #25s, #imPAHrables¹⁷³. En esta figura se observan 5 grandes momentos: El

denunciar la política económica del gobierno del Partido Popular, generando HTs derivados como #QuesejodaelMemorandum.

¹⁷² Este conflicto que tuvo lugar en Barcelona a finales de mayo de 2014 a raíz del desalojo de un centro social histórico en el barrio de Sants y que generó una enorme respuesta social que se mantuvo durante días con muestras de apoyo en muchas ciudades de España, y que replicó varios elementos de difusión del conflicto dentro de una lógica propia del 15M (uso de los HT, los Pads para organizar las movilizaciones de apoyo, etc.)

¹⁷³ En esta figura no están recogidos los HT referentes a la PAH, excepto 3l HT #imPAHrables y a la campaña por la ILP en 2013 así como a otras iniciativas protagonistas en 2013 como #ToqueaBankia, los HT de la Marea Blanca o #NoNosVamosNosEchan de JuventudSinFuturo.

15M de 2011 (#Spanishrevolution, #acampadasol, #15M, #15Mani, #yeswecamp, #democraciarealya, #globalrevolution, #nonosvamos)¹⁷⁴, el 15 de octubre de este mismo año (#15o), la Primavera Valenciana en febrero de 2012, el primer aniversario del 15M #12M15M, y Rodea el congreso #25s en septiembre de 2012. El HT #15M se mantiene a lo largo del tiempo con picos en mayo de 2012 y 2013. Estos datos constatan la existencia de periodos de actividad, donde se produce una concentración de la actividad en las redes y se sincronizan los usuarios para una cuestión común, junto a periodos de latencia donde la actividad es más dispersa y desincronizada, lo que no implica que la red deje de existir, sino que no hay una conexión efectiva en ese momento.



Figura 61: Evolución del número de tweets de los HTs #leysindec, #NolesVotes, #15M, #Spanishrevolution, #acampadasol, #15Mani, #yeswecamp, #democraciarealya, #globalrevolution, #nonosvamos, #15o, #PrimaveraValenciana, #12M15M, #15MpaRato, #25s, #imPAHrables entre diciembre de 2010 y mayo de 2013. Fuente de los datos: Topsy.

Otro análisis realizado ha sido sobre los usos de Twitter y el impacto que el 15M tiene sobre la propia red social, siendo un reflejo de una determinada forma de expresión del movimiento-red. Se ha tomado como referencia un mes con mucha intensidad comunicativa (febrero de 2013) mes en el que la PAH lleva la ILP al Congreso. Se han recogido el número de HTs que fueron TT en la red social, y la duración del TT. Se han recogido un total de 40 HT que sumados fueron tendencia durante 277 horas y 33 minutos. Teniendo en cuenta que el mes de febrero tiene 28 días que equivalen a 672 horas, si los HT se ordenaran de manera consecutiva en el tiempo, en un 41% del tiempo del mes de febrero podríamos encontrar un TT relacionado con el movimiento-red 15M¹⁷⁵. En la Figura 62 se observa el listado completo de HTs que fueron TT relacionadas con el 15M en relación a la cantidad de tiempo que fueron tendencia. Ada Colau fue TT varios días (por eso aparece varias veces) a raíz de su comparecencia en el Congreso el 5 de febrero de

¹⁷⁴ Los HTs de #spanishrevolution y #acampadasol ascienden a más de 700.000 tweets.

¹⁷⁵ Cabe tener en cuenta que algunos de los TT pueden estar superpuestos en el tiempo ya que Twitter muestra 10 HT en las tendencias de manera simultánea.

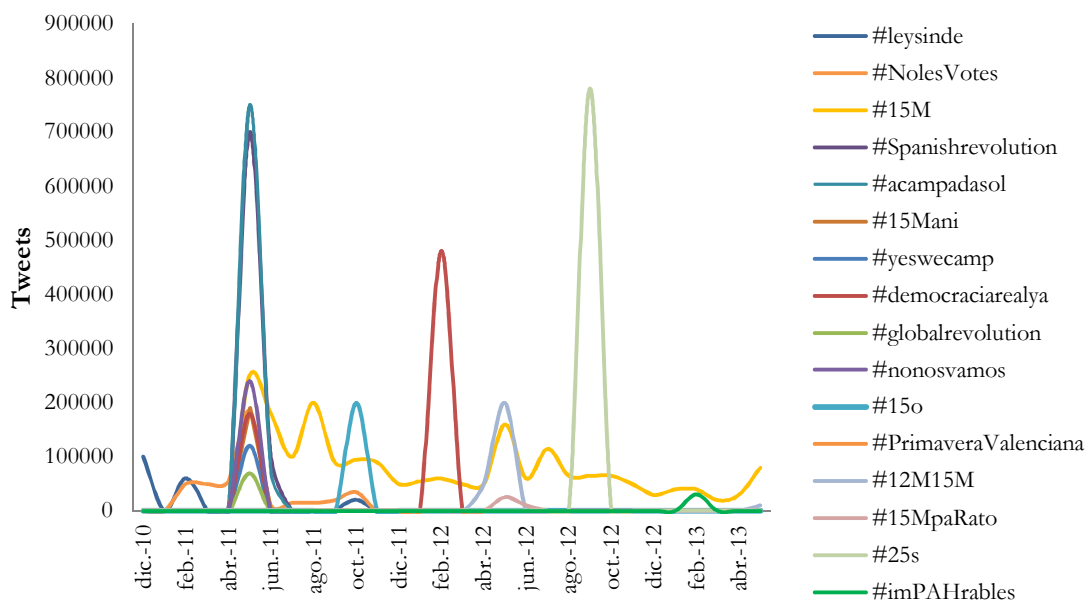
2013, en la que llamó ‘criminal’ a un representante de la banca (E. País, 2013). En concreto ‘Ada Colau’ fue TT durante 33 horas y 55 minutos en España entre el 5 y el 10 de febrero. Otros HTs destacables son #los5desol a raíz de la acampada destituyente, #RajoyNoContesta con motivo de la rueda de prensa que dio a través de una pantalla de plasma o #TodasUnidas23F movilización convocada por la Marea Ciudadana.



Figura 62: Tiempo de duración de los TT de cada uno de los HT con algún tipo de relación con el movimiento-red 15M durante todo el mes de febrero de 2013.

También se puede observar (Figura 63) la distribución de HTs agrupados por categorías según el número de HTs o según el tiempo que fueron tendencia en la red social. Se ve claramente la centralidad de los HTs relacionados con la PAH con más de la mitad de los HTs, pero también aparecen de manera significativa cuestiones relacionadas con la corrupción y su respuesta ciudadana, o las mareas a través de la marea blanca con #salvatusanidad o la marea ciudadana con la convocatoria del 23F con #TodasUnidas23F. También está una iniciativa en la red lanzada por JSF #NosEstanEchando para denunciar el hecho de que la gente joven tenga que irse para encontrar trabajo, o la de los Iaioflautas como muestra de apoyo a las movilizaciones de la PAH y denuncia al gobierno central a través del HT #RupturaRealYa.

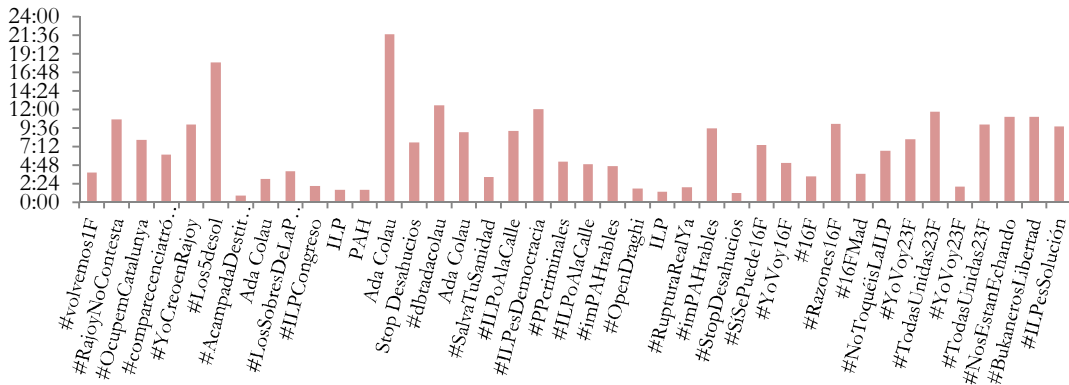

Figura 63: Número de HTs (izquierda) y horas que duraron los TTs (derecha), los HTs relacionados con el 15M en el mes de febrero de 2013 en Twitter, agrupados por categorías, en función de los grupos o temas tratados.

Finalmente en la Figura 64 se puede observar la suma del tiempo que fueron TT los HT agrupados por días¹⁷⁶. Los días de más actividad coinciden tanto con acontecimientos mediáticos, como el 2 de febrero con la comparecencia de Rajoy, el 5 y 6 de febrero con la comparecencia de Ada Colau, como lanzamientos de campañas en las redes como la de la ILP el 12 de febrero o la de JSF el día 26, así como con movilizaciones presenciales en la calle como el 5 de febrero con #los5desol, la manifestación de la PAH del día 16 o la manifestación de las mareas del día 23. Este grafo de manera indirecta confirma la hipótesis desarrollada en el capítulo 5 de este trabajo sobre el modelo multicapa en el que operan las redes de comunicación digitales, los medios de comunicación y el espacio físico.

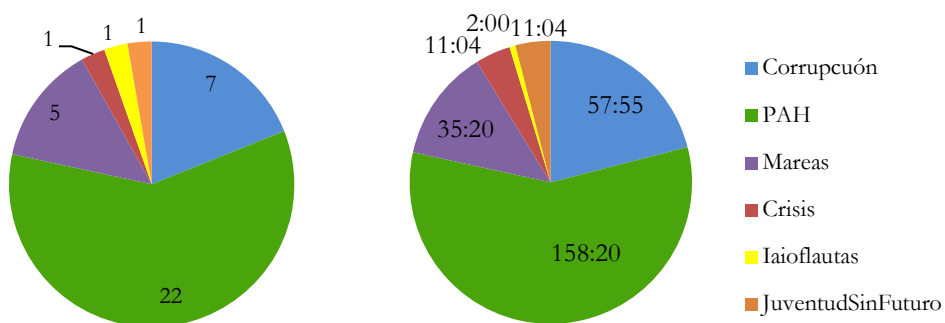

Figura 64: Tiempo de duración de la suma de los HTs vinculados al 15M que fueron tendencia en febrero de 2013 agrupados por días.

La narrativa alrededor de los HTs y los TTs en el 15M muestra el recorrido de su trayectoria evolutiva en términos de uso del lenguaje. Desde sus inicios los HT han actuado como canales de comunicación por donde lanzar campaña, convocatorias, acciones, informaciones, mensajes, y todo tipo de contenidos relacionados con las formas de comunicación y acción colectivas abiertas con el 15M, y apropiándose de un espacio comunicativo para la masiva difusión de contenidos propios. Y es que la síntesis del mensaje que requiere el HT que debe comunicar el grueso de lo que se quiere difundir, proporciona una narrativa propia de las formas de acción colectivas en la sociedad red. En la Tabla 29: HT se pueden ver los HTs usados en los principales momentos e iniciativas del 15M agrupados por periodos entre 2011 y 2013. Los HTs no sólo indican las convocatorias de las manifestaciones (#15M, #15o, #12M15M, #25s, 16F), indican también formas de acción concretas (#nolesvotes, #tomalacalle, #tomalaplaza, #tomalahuelga, #solsemueve, #alaplaza12M, #cerramosBankia, #25srodeaelcongreso, #Marchablanca, #stopdesahucios, #ponlamesa, #toqueabankia), mensajes concretos de denuncia (#lacaixaesmordor, #PPcriminales, #LasquettyDimision, #niunrescatemas, #NoToquéisLaILP), emociones colectivas (#notenemosmiedo, #bcnsinmiedo, #feliz15o, #SinMiedo25s, #SíSePuede16F) o propuestas concretas del movimiento-red (#democraciarealya, #PlanDeRescateCiudadano, #ILPesDemocracia). Esto sólo son algunos ejemplos

¹⁷⁶ Se puede observar como hay días que los HTs suman más de 24 horas. Esto es debido a que muchos de ellos aparecen de manera simultánea. En la Figura 64 sólo se representa el total de tiempo que los HTs sumados estuvieron como TT.

ilustrativos, ya que la actividad relacionada con la evolución del 15M en Twitter a través de los HTs desde 2011 es prácticamente diaria. Aún así, esto expresa la multiplicidad de los usos colectivos de la comunicación en red a través de Twitter no sólo para difundir contenidos sino también como infraestructura comunicativa y autoorganizada que evoluciona y se modifica a lo largo del tiempo.

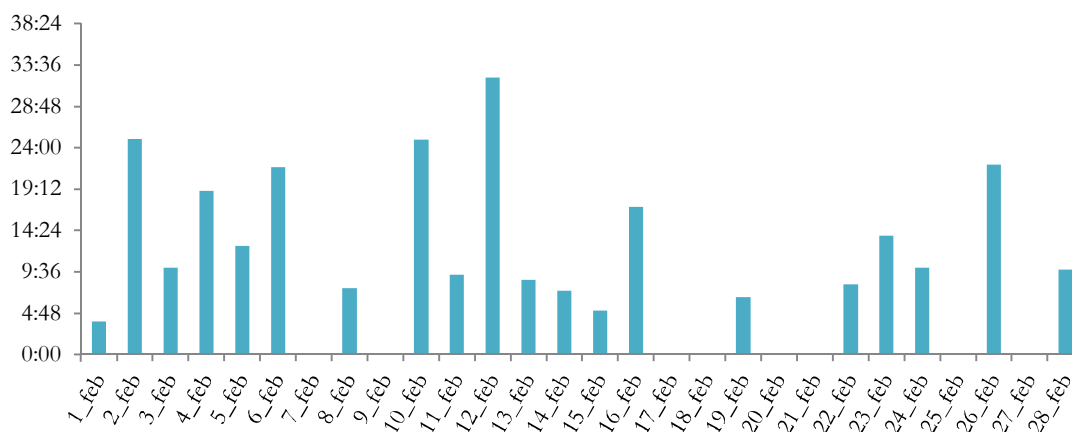
Periodo	Periodo/acción	Iniciativas protagonistas	Principales HT
Febrero-Mayo 2011	Gestión 15M	Nolesvotes, JSF, DRY	#leysinde #nolesvotes
Mayo-Junio 2011	Explosión 15M	DRY, Acampadas, Asambleas	#15mayo, #democraciarealya, #15m, #15mfacts, #prensa15m, #tomalacalle, #alacalle15m, #15mpasalo, #15mani, #spanishrevolution, #acampadasol, #acampadabcn, #acampadatr, #yeswecamp, #nonosvamos, #tomalaplaza, #acampadafacts, #globalcamp, #estoereflection, #notenemosmiedo, #bcnsinmiedo, #AGsol, #globalrevolution, #solsemueve, #19J
Octubre 2011	Manifestación 15o	DRY, Acampadas, Asambleas	#15o, #15october, #globalchange, #15oct, #Razones15o, #soy15O, #tomalacalle15O, #15oready, #yosalgo15o, #live15O, #feliz15o
Febrero 2012	Primavera Valenciana	Estudiantes, JSF	#LluisVivesSinMiedo, #ieslluisvives, #primavera valenciana, #yotambien soyelenemigo, #primaveraestudiantil
Marzo 2012	Huelga 29M	Toma la huelga	#Huelgadel99, #29malacalle, #TomaLaHuelga, #29Mhuelgadel99, #ag29, #toma29m, #enhuelga
Mayo 2012	12M15M	DRY, Acampadas, Asambleas, PAH	#12M15M, #Razones12M15M, #cercoal15M, #YoVoy12M, #AlaPlaza12M, #desmontandomentiras, #Feliz12M, #12mGlobal, #mani12m, #12Mani, #12mbcn, #12Mnonosvamos, #desalojoSol, #alaspazas13m, #cierraBankia, #CerramosBankia, #niunrescatemas, #14MSise puede, #BancoDacionYa, #Feliz15M, #occupymordor, #lacaixesmordor, #es15m, #PlanDeRescateCiudadano, #22MaMordor, #15MpaRato, #BankiaEsNuestra
Septiembre 2012	25s Rodea el Congreso	Coordinadora 25s, DRY, Acampadas, Asambleas	#25s, #25srodeaelcongreso, #detenidos25s, #Motivos25s, #LaBolsaOLaVida, #Vamos25s, #YoPromuevo25s, #Yaes25s, #Feliz25s, #HoyEs25s, #voces25s, #SinMiedo25s, #volvemos26s, #26S, #29S, #Alacalle29S, #vamos29s
Noviembre 2012	Huelga 14N		#14nRiseUp, #14Nalacalle, #hagohuelga, #RazonesHG, #14N, #14NMad, #14NBCN, #14NJaqueaLaBanca, #14Nsinmiedo, #ojocontuajo
Noviembre 2012		Marea Blanca	#MarchaBlanca, #HuelgaEnBlanco, #PacientesNoClientes, #LasquettyDimision
Febrero 2013	ILP al Congreso	PAH	Ada Colau, #LosSobresDeLaPAH, #ILPCongreso, ILP, PAH, Stop Desahucios, #dbtadacolau, #ILPoAlaCalle, #ILPesDemocracia, #PPcriminales, #imPAHrables, #StopDesahucios, #SiSePuede16F, #YoVoy16F, #16F, #Razones16F, #16Fmad, #NoToquéisLaILP
Abril 2013	Consulta Sanidad	Marea Blanca	#AlCaPPione, #NachoAtateLosMachos, #BuenasNachosyBuenaSuerte, #CaPPioInDeCente, #MareaBlancaRELOADED, #PonLaMesa
Mayo 2013	15M2013	PAH, Toque a Bankia	#15m2013, #SiSePuede12M, #ToqueaBankia, #TocandoABankia, #Razones12M, #encuesta15M, #Feliz15M, #15M, #Respuestas15M

Tabla 29: HTs usados en los principales acontecimientos e iniciativas del 15M agrupados por periodos entre 2011 y 2013

El caso de Twitter el mes de febrero de 2013 es un ejemplo que ilustra varios aspectos sobre los usos políticos de Twitter. En primer lugar, la cantidad de HTs que llegan a ser tendencia. En segundo lugar, cada una de estas tendencias expresa diferentes procesos colectivos que ilustran la propia evolución del 15M, su carácter múltiple a través de diferentes iniciativas. Aunque la PAH sea central también aparecen las Mareas, los Iaioflautas, JSF o convocatorias relacionadas con la corrupción o la crisis. En tercer lugar, se constata la capacidad del movimiento de estar presente en Twitter, dos años más tarde

de la explosión del 15M, donde a lo largo de más de veinte días se consigue situar en los TT, los temas y acciones del 15M de manera organizada.

En esta sección se han realizado diferentes análisis sobre la organización colectiva para la consecución de TT como estrategia colectiva para obtener un altavoz mediático en las redes, que amplifique y extienda las protestas. Cuando se lanza un determinado HT se genera un ecosistema formado tanto por cuentas colectivas como personales, en una suerte de tensión productiva en la medida que se equilibran ambos tipos de cuentas. En general las cuentas colectivas tienen una mayor capacidad de difusión, al ser mayores en número de seguidores, aunque en el 15M emergen una gran cantidad de cuentas individuales que también tienen un número relevante de seguidores así como la capacidad de difundir e impulsar el lanzamiento. La propia experiencia de uso de las redes de Twitter por parte de los participantes del 15M en la fase de evolución, genera la acumulación de una serie de saberes prácticos en torno al uso y manejo de Twitter que permiten mejoras en su uso para la acción colectiva. Twitter será una de la tecnologías más importantes en el 15M por la capacidad de los participantes del 15M de apropiarse de la herramienta y ponerla a trabajar para los propios fines del movimiento-red, siendo medio de comunicación, espacio de conflicto y protesta, terreno para el debate y la deliberación, y espacio de articulación de dinámicas de autoorganización, como se analiza en la sección 0 de este capítulo.

7.2.5 Las herramientas de trabajo interno de los grupos: N-1, Mumble, listas de correo y mensajería instantánea

En este apartado en concreto se describen los usos de otras herramientas que han tenido un papel importante para la organización y comunicación interna entre iniciativas o grupos en el periodo de estudio 2011- 2015, como son N-1 (analizada ya en la fase de explosión del 15M), Mumble, las listas de correo y WhatsApp. Todas ellas son herramientas que articulan la dinámica interna de grupos e iniciativas colectivas en el 15M. A continuación se analizan en detalle sus usos en el periodo de evolución del 15M.

N-1

En la Figura 51: Herramientas que se han empezado a utilizar por el 15M según sus participantes N-1 aparecía como una herramienta que se empieza a usar con el 15M según sus participantes. Si bien N-1 tiene un papel fundamental en la explosión del 15M pasando de 4.000 a 30.000 usuarios en mayo de 2011, este crecimiento se estabiliza llegando a 60.000 usuarios en 2014, por lo que se incorporan a la red social el mismo número de usuarios durante la primera semana de la explosión del 15M que a lo largo de los tres años posteriores. Aunque esta red social haya servido a muchos grupos después de la explosión del 15M como infraestructura colectiva para la comunicación interna de las asambleas después de las acampadas, o grupos de apoyo del 15M internacionales, esta red social no ha tenido un papel tan importante en el proceso de evolución del 15M.

Se ha hecho una búsqueda en la red social¹⁷⁷ de los contenidos relacionados con el 15M y los últimos contenidos entrados relacionados con la palabra "15M" son de finales de 2012 y principios de 2013, por lo que se puede apuntar la bajada de intensidad de uso de la red social por parte de los usuarios que los usaron tanto durante los inicios del 15M como posteriormente en asambleas de barrio o de ciudad. Se han encontrado referencias concretas a algunos acontecimientos analizados como Rodea el Congreso, Gamonal o las Marchas por la Dignidad, pero únicamente los días del acontecimiento y con pocas entradas. También se han buscado los grupos de la PAH o de vivienda y tan sólo se han encontrado 30 grupos y con la actividad más reciente del grupo en fecha de enero de 2013. Por lo tanto se concluye que N-1, una red social asociada principalmente a movimientos sociales, tiene su momento de explosión ante las necesidades organizativas en mayo de 2011 pero cuya actividad decrece en la red social y no opera como infraestructura comunicativa de las iniciativas y grupos que expresan la continuidad del 15M.

Mumble

La otra herramienta que se destaca es Mumble, una herramienta de chat de voz que permite encuentros virtuales, y es especialmente útil para las reuniones que no requieren de una presencia en un mismo espacio físico. Según la Encuesta 15M un 16,9% de los participantes del 15M usaron esta herramienta en el 15M. No se han obtenido datos sobre cantidad de uso de esta herramienta pero sí que se ha documentado su uso especialmente durante el primer año después de la explosión del 15M en el servidor de DRY¹⁷⁸. Respecto al servidor de tomalaplaza¹⁷⁹ la continuidad ha sido mayor ya que se han ido creando salas que responden a la propia continuidad del 15M, como por ejemplo: La PAH, las Mareas con sus respectivos subcanales (Marea ciudadana, Marea blanca, verde, granate), encuentros estatales (22M) o comisiones estatales (#primaveraestudiantil, #tomalazarzuela, Auditoría de la deuda), así como una gran variedad de salas como Primavera Global, Universidades Indignadas, hardware libre, o cooperativas integrales. También se ha documentado el uso de Mumble por iniciativas posteriores a la explosión como 15MpaRato o la Red Ciudadana del Partido X. Mumble aparece en 2011 como una herramienta que soluciona el problema de la comunicación a tiempo real de grupos a través de Internet y esta herramienta sigue siendo usada para la realización de reuniones virtuales. Si bien esta necesidad es claramente palpable en los inicios del 15M, esta necesidad también disminuye en la medida que se diversifican las herramientas de trabajo de los grupos.

Listas de correo

También se apuntan las listas de correo electrónico como un herramienta de comunicación interna de grupos que se popularizaron mucho a finales de los años noventa y que han tenido una extendida difusión entre los movimientos sociales hasta la actualidad. Esta práctica comunicativa y organizativa es heredada también por el 15M de manera muy

¹⁷⁷ El buscador de N-1 (<http://n-1.cc>) permite buscar por palabras y proporciona los resultados ordenados según el tipo de contenido en el que aparece la búsqueda, como por ejemplo un grupo, una imagen, una discusión, un usuario, etc.

¹⁷⁸ <http://mumble.democraciarealya.es>

¹⁷⁹ <http://mumble.tomalaplaza.net>

significativa siendo lo primero que crea en la mayoría de grupos e iniciativas vinculadas al 15M. Para dar algunos datos se ha analizado el caso de Google Groups un servicio de listas de correo gratuito ofrecido por Google. Se ha realizado una búsqueda de los grupos relacionados con el 15M a través de una búsqueda con la palabra "15M". Se han obtenido 297 listas de las que se han filtrado las que no tenían ningún tema, obteniendo 235 listas y un total de 74.296 temas¹⁸⁰. El primer dato interesante es el carácter abierto de estas listas siendo un 77,4% de las listas (183) abiertas, lo que permite a cualquier persona añadirse a la lista. El resto de listas son moderadas lo que implica una autorización de un administrador para formar parte de ella. En la Tabla 30 se ilustran estos datos. Si en cambio se mira el número de temas de las listas abiertas, éste desciende hasta el 59,4% con un total de 44.139 por lo que se puede indicar que proporcionalmente circulan muchos más mensajes por las listas moderadas¹⁸¹.

	<i>Moderadas</i>	<i>Abiertas</i>
Nº de Listas	53	182
%	22,6	77,4
Nº de Mensajes	30157	44139
%	40,6	59,4

Tabla 30: Número de listas y mensajes de Google Groups vinculadas al 15M según si son listas abiertas o cerradas

Google Groups permite obtener la fecha del último mensaje enviado a la lista de correo. En la Tabla 31 se observa el número de listas en función de el último correo enviado a esa lista, y por lo tanto de su actividad. Los porcentajes de listas por año indican que un 25,4% de las listas abiertas tienen su último correo en 2011, un 20,3% en 2012, un 15,9% en 2013 y un 38,5% han tenido (y probablemente siguen teniendo) actividad en 2014. Lo que indica un mayor porcentaje significativo casi del 40% de listas activas. Pero si se analiza a partir del número de temas (hilos) abiertos, un 88,3% de éstos forman parte de las listas que han tenido su última actividad en 2014 y que en el momento de hacer el análisis seguían con actividad. El número de temas es el total de hilos abiertos desde que empezó la lista por lo que es probable que gran parte de contenido enviado a la lista tenga mayor significancia durante 2011 y 2012, pero sí que se constata la permanencia de las listas como espacios de comunicación abiertos.

<i>Año de publicación del último mensaje</i>	<i>Nº Listas</i>	<i>%</i>	<i>Nº Temas</i>	<i>%</i>
2011	46	25,3	496	1,1
2012	37	20,3	2161	4,9
2013	29	15,9	2507	5,7
2014	70	38,5	38970	88,3

Tabla 31: Número de listas de correo en función del último correo enviado a la lista respecto el total de listas abiertas analizadas (182)

¹⁸⁰ Un tema es un hilo de conversación por lo que cada tema puede contener varios mensajes, y por tanto el número de mensajes enviados es mucho mayor.

¹⁸¹ Cabe tener en cuenta que un 27,5% de las listas abiertas (50) tienen menos de 10 mensajes y sólo un 7% por el caso de las listas moderadas (4).

La Tabla 32 indica las listas de correo con más actividad, o sea que han tenido más temas e hilos de discusión. Por lo que hace a las listas abiertas se ve cómo todas ellas siguen activas en 2014, y que el volumen de mensajes de las 10 listas con más temas es prácticamente tres veces mayor que en el caso de las listas moderadas. Si bien antes se ha destacado que proporcionalmente las listas moderadas tenían más mensajes, las listas abiertas contienen pocas listas con mucho mensajes y muchas listas con pocos mensajes. En la Figura 65 se ilustra esta diferencia de comportamiento entre listas abiertas y moderadas. Se entiende que las listas moderadas, se crean con un mayor compromiso, ya que requieren como mínimo una adscripción autorizada y una moderación y gestión de los usuarios nuevos, mientras que una lista abierta es más fácil empezarla y también que quede sin actividad.

<i>Listas de correo abierta</i>	<i>Temas</i>	<i>Última actividad</i>	<i>Listas de correo moderada</i>	<i>Temas</i>
Barrio de Salamanca 15M	6409	2014	#MareaAzul 15M	2525
medioambientesol	3728	2014	Asamblea Movimiento 15M	2434
15M Prosperidad	3578	2014	Cerro Amate - Sevilla	2075
15mcamas	1659	2014	asambleazarzalejo	1653
INDIGNADOS	1552	2014	MIGRACIONLAVAPIES	1577
DOSHERMANAS			sanidad_15M	
Asamblea 15M	1362	2014	Grupo de Acción de Arganzuela	1430
Tarragona			Asamblea Delicias.	1388
Mov. 15M barrio Sevilla	1273	2014	Asamblea Barrios Parque	1351
Asamblea de Parados	1198	2014	Alcosa, Sevilla	
15M Madrid			Asamblea Popular de Galapagar	1247
Comisión Actividades	1185	2014	Comisión Movilizaciones	1225
15M-Valladolid			15M Valladolid	
AcampadaPatraix (Valencia)	1067	2014		

Tabla 32: Número de temas de las listas de correo abiertas y moderadas con más de 1000 temas.

Las listas de correo con más volumen de temas corresponden principalmente a asambleas de barrio (Salamanca, Prosperidad, Sevilla, Delicias o Arganzuela en Madrid, Cerro Amate en Sevilla, o Patraix en Valencia) o de algunas ciudades (Tarragona, Galapagar), comisiones (Actividades, Movilizaciones, Acción) o grupos de trabajo temáticos (medioambientesol, 15Mcamas, Asamblea de parados Madrid, #MareaAzul, Migración, Sanidad) todos ellos asociados a la continuidad de las acampadas.



Figura 65: Número de temas de cada una de las lista abiertas (derecha) y moderadas (izquierda) con más de 10 temas.

Se ha realizado de nuevo la búsqueda para el caso de la Plataforma de Afectados por la Hipoteca y se han obtenido 82 listas relacionadas con la PAH y Stop Desahucios, 53 de ellas con más de 10 temas y con un total de 15.173 temas. La mayor parte de las listas son moderadas y las que no lo son siguen en activo en 2014, con algunas excepciones que dejan de ser activas en 2013. Las listas con más actividad son la PAH de Zaragoza, la PAH de Castellar del Vallès, la PAH Vall de Tenes y la PAH Osona. En el caso de las Mareas se han obtenido 38 listas, 25 de ellas con más de 10 temas y un total de 11.937. A diferencia de la PAH muchas más listas son abiertas, y la actividad reciente de todas las listas corresponde a 2014.

Existen otras herramientas desarrolladas por el propio movimiento 15M que han proporcionado listas de correo con la herramienta Mailman. TakeTheSquare¹⁸² ha alojado varias de las listas creadas después de la explosión del 15M, con el objetivo de proporcionar infraestructura comunicativa para grupos y acciones a nivel global. Un ejemplo significativo de estas listas es la de Communication12M15M, un lista que estuvo operativa entre marzo y junio de 2013 para la coordinación de la comunicación a escala internacional durante el primer aniversario del 15M. Democraciarealya¹⁸³ también alojó varias listas de correo como infraestructura comunicativa para sus nodos. Un ejemplo de lista es la de DRY Barcelona (barcelona@listas.democraciarealya.es) con un volumen de más de 2.500 temas hasta mayo de 2014. Finalmente se apuntan otras iniciativas en las cuales la lista de correo ha sido fundamental como herramienta de organización interna, como es la experiencia de 15MpaRato con más de 1.400 temas entre mayo de 2012 y mayo de 2014.

La mensajería instantánea

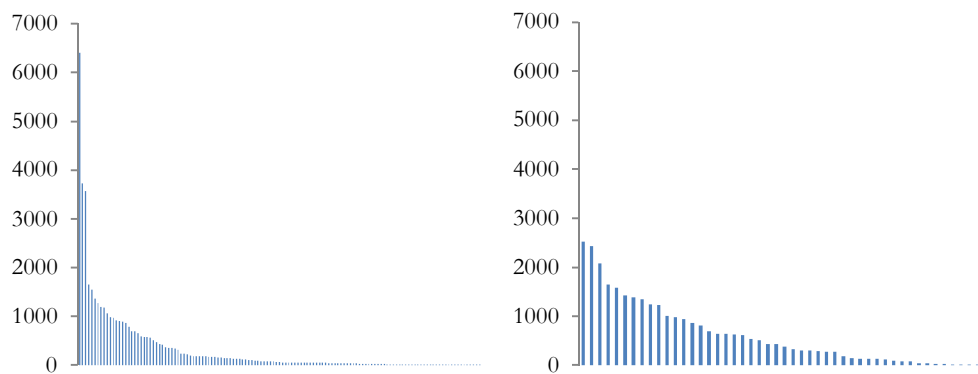
Finalmente se apunta la importancia de las herramientas de mensajería instantánea a través de la tecnología móvil para los grupos e iniciativas, como formas de comunicación y organización a tiempo real. WhatsApp es una aplicación que en 2010 tenía 10 millones de usuarios en España y 20 millones en 2012 duplicando así el número de usuarios y en 2013 el 65% de los usuarios de móvil en España usa WhatsApp como servicio de mensajería instantánea. En febrero de 2011 se incorporaba a la aplicación la posibilidad de crear grupos como espacios de comunicación entre varios usuarios. Según la encuesta 15M un 46,7% de los participantes del 15M han usado WhatsApp para el 15M. Si bien no es una herramienta que se empiece a usar por el 15M¹⁸⁴, su rápida difusión generalizada proporciona las condiciones para que los grupos de WhatsApp se conviertan en herramientas fundamentales, llegándose a convertir en una herramienta imprescindible para la dinámica diaria de los grupos e iniciativas analizadas en este capítulo. Aunque WhatsApp no tuvo mucha presencia en la gestación y explosión del 15M a partir de 2012 se generaliza su uso también en el 15M. Al igual que con WhatsApp a partir de 2013 se populariza también una herramienta similar, Telegram, que será ampliamente difundida en grupos en 2014 gracias a su cliente web para escritorio, y la posibilidad de agrupar hasta 200 usuarios en un solo grupo.

¹⁸² Listado completo de listas que aloja takethesquare.net <https://lists.takethesquare.net/mailman/listinfo>

¹⁸³ Listado completo de listas que aloja democraciarealya.es <http://listas.democraciarealya.es/mailman/listinfo>

¹⁸⁴ Tan sólo un 5,5% de los participantes del 15M empezaron a utilizar WhatsApp por el 15M.

Ahora estamos en un momento Whatsap, Telegram muy loco. Lo mismo de los grupos de mailing tenemos de Telegram o WhatsApp. Es positivo ya que te puedes comunicar en la inmediatez, y para las acciones que antes tenías esta dificultad de cómo quedamos de una forma secreta para hacer depende de que acción y tal. Pues eso ahora con los grupos de Telegram lo puedes hacer...es brutal como el uso del teléfono móvil nos permite de llegar a un montón de sitios que antes no podíamos. (L. Delgado, 2015).

Las herramientas de democracia en red

Desde sus inicios, y ya en la fase de formación y preparación de la manifestación, el debate en torno las formas de participación, deliberación y democracia ha estado presente en el 15M. Los foros de Democracia Real Ya, la utilización de sistemas de votación a través de los grupos de Facebook, o las votaciones para elegir los HT en los Pads a través de los '+1' son solo algunos ejemplos del uso de formas de deliberación y toma de decisiones en red a partir de las herramientas disponibles. Este repertorio se multiplica y amplifica con las acampadas, espacios permanentes de trabajo, organización, comunicación en red, deliberación y toma de decisiones. Por lo tanto las acampadas se convirtieron en laboratorios de democracia (Monterde, 2011a) donde se experimentaba con las formas de deliberación y toma de decisiones en tiempo real y se iban modificando a medida que cambiaba la necesidad.

Este proceso, como ya se ha visto anteriormente, no ocurre de manera aislada en el espacio físico, o sea en las plazas, sino que está en una permanente interrelación e hibridación, en el sentido que la interacción, con el resto de plazas y sus dinámicas organizativas a través de algunas de las herramientas desarrolladas en el capítulo 5 y en este apartado modifica el propio proceso. Por lo tanto lo que genera una dinámica emergente de autoorganización es la interacción entre todos los elementos que interaccionan en forma de redes. En este sentido los procesos de deliberación no son exclusivamente de las plazas y las asambleas que en ellas se desarrollan sino del conjunto de espacios tanto físicos como digitales en los que se desarrolla el conjunto de la actividad comunicativa y organizativa. Tampoco existe una formalidad en las formas de deliberación y tomas de decisión, sino más bien consensos aproximados y dinámicas de contagio entre espacios.

Igualmente cabe señalar que en las plazas y en las redes, ya aparece la necesidad de encontrar mecanismos concretos de participación democrática, cuando se empiezan a abrir debates y propuestas en torno a modelos electorales, formas de participación ciudadana o voto electrónico. En los inicios del 15M en gran parte de las plazas se crearon comisiones de participación y grupos de trabajo entorno a la democracia. A la vez, las asambleas multitudinarias fueron un terreno de experimentación sobre la toma de decisiones y la deliberación colectiva en espacios multitudinarios. Pero en la medida que las acampadas avanzaban, emergió la visibilidad de los límites de las asambleas multitudinarias en la toma de decisiones. En las redes se lanzaron varias iniciativas que apuntaban a la articulación de debates concretos y formas de votación online. Seguramente los más significativos en términos de participación y visibilidad fueron Virtual Pol - una red social que incluye varias funcionalidades como el foro o el chat, así como varios mecanismos de votación y que se

popularizó después del 15M¹⁸⁵ con un censo de más de 1.500 usuarios y más de 400 documentos de trabajo - y Propongo¹⁸⁶ - una herramienta desarrollada por tomalaplaza.net, como parte de la infraestructura tecnológica de las plazas, con el objetivo de proporcionar una herramienta a las asambleas, comisiones y grupos de trabajo para lanzar propuestas y ser votadas en red -. Una y otra no tienen una participación masiva, aunque sí que expresan la necesidad de este tipo de herramientas para el desarrollo de modelos democráticos más participativos.

Pero en el proceso de evolución y diversificación del 15M aparecen otras iniciativas concretas que apuntan al desarrollo de nuevos mecanismos de democracia ciudadana. El caso más conocido y que ha tenido más presencia en las redes analizadas es el de Democracia 4.0¹⁸⁷, una propuesta de participación directa de la ciudadanía que combina la participación a través de Internet de un voto por persona, con la actividad política diaria del Congreso de los Diputados. La ciudadanía votaría las cuestiones que quisiera y cada 100.000 votos equivaldrían al voto de un diputado. El peso de los diputados disminuiría en función de una mayor participación en las votaciones. Esta iniciativa lanzada a finales de 2012, con el apoyo de Democracia Real Ya, fue adoptada dos años más tarde como parte del programa del Partido X. Desde 2011 se multiplicaron las iniciativas para el fomento de la transparencia a través del control ciudadano como Graba Tu Pleno¹⁸⁸ para el fomento de la grabación y disponibilidad pública de los plenos municipales, o Tu Derecho a Saber¹⁸⁹, una herramienta para solicitar información institucional. En el capítulo 8 se desarrolla la forma en cómo estos debates, tecnologías y problemas son afrontados por las diferentes iniciativas electorales emergentes con una trayectoria estrechamente vinculada del 15M.

Finalmente y como redes sociales centrales para el 15M, están las dos principales herramientas de deliberación: Twitter y Facebook. Twitter no sólo es un espacio de lanzamiento de campañas y de visibilización de contenidos, sino un espacio de deliberación permanente, en la medida que se amplían y se refuerzan las comunidades y circulan los contenidos, los debates, los razonamientos colectivos y las conversaciones. Facebook aún ejerce una función mucho más extensa de deliberación ya que no tiene limitación de caracteres, y como se ha visto en apartados anteriores, es la herramienta más usada en el 15M. Todas las iniciativas colectivas más importantes están presentes de manera muy significativa en estas redes y generan conversaciones alrededor de los contenidos que se van lanzando. Estas dos redes sociales no son ni formales ni vinculantes, y la deliberación que se produce en ellas es más bien difusa y no formal. Tampoco existe la autonomía en la gestión en términos de políticas de privacidad de los datos personales y evidentemente no está todo el conjunto de la sociedad. Pero, igual que en otras funciones, estas herramientas han sido apropiadas para cubrir algunas de las necesidades existentes de organización, comunicación, visibilidad y difusión de las principales demandas del movimiento, de sus formas de acción y de los principales acontecimientos que han dado continuidad al 15M.

¹⁸⁵ La asamblea virtual del 15M es una plataforma dentro de Virtual Pol que integra otras plataformas. <http://15m.virtualpol.com/>.

¹⁸⁶ <http://propongo.tomalaplaza.net>

¹⁸⁷ <http://demo4punto0.net/>

¹⁸⁸ Es una iniciativa anterior a 2011 pero no será hasta después del 15M que empezó a visibilizarse públicamente.

¹⁸⁹ Herramienta impulsada por Access info y Fundación Civio, ambas fundadas en 2012.

7.2.6 La multiplicidad de las formas de comunicación en red y la evolución de la tecnopolítica del 15M

A lo largo de esta sección se han analizado las prácticas comunicativas en red y los usos de las formas de comunicación digital del movimiento-red 15M en el periodo de estudio a partir de las principales tecnologías usadas por parte de los grupos e iniciativas colectivas. Se ha caracterizado el incremento tanto en las frecuencias de uso como en el número de tecnologías usadas y se han definido cuáles de estas se empezaron a utilizar por el 15M.

Esto ha permitido poder analizar en detalle algunas de estas herramientas, especialmente las que se empezaron a usar de manera significativa a raíz de la emergencia del 15M y a lo largo de su evolución. De esta manera se han analizado los usos de los Pads, el *streaming*, las listas de correo, las páginas web, así como otras tecnologías menos difundidas pero con un papel importante como Mumble, N-1 o WhatsApp y Telegram. También se ha dedicado una parte importante a analizar algunos de los usos que ha tenido Twitter en el periodo 2011-2014 a partir de varios parámetros y finalmente se han repasado algunas cuestiones relacionadas con las tecnologías y procesos colectivos vinculados a nuevas formas de democracia aparecidas en el 15M. Si la tecnopolítica es entendida como el uso social y político de las tecnologías para la acción y organización colectiva, entender estos usos será el primer paso para caracterizar el papel de la tecnopolítica y su evolución en este periodo de análisis. La tecnopolítica no es cosa exclusiva de ningún grupo o iniciativa colectiva. Es un conjunto de prácticas que se dan de manera multitudinaria a través de un uso táctico y estratégico de las tecnologías de comunicación en red para la acción colectiva.

La primera característica sobre las tecnologías analizadas es la *centralidad de los usos políticos de estas tecnologías*, es decir que el punto de partida analítico está en el uso de las herramientas y no en las herramientas por sí solas. Esta distinción resulta fundamental para alejarse de posiciones deterministas tecnológicas, en las que la tecnología determina el proceso de construcción social. Esta cuestión es fácilmente rebatible en el sentido de que estas tecnologías se utilizan en otros lugares donde no existen ni han existido movimientos similares por lo que no existe una causalidad entre las tecnologías y su uso para la acción colectiva. Según Melucci (1996) las formas de comunicación son constitutivas de las formas de acción colectiva, pero las formas de comunicación se construyen a partir de una pluralidad de elementos como los usos políticos de las tecnologías y las apropiaciones sociales para la acción colectiva, así como una pluralidad de orientaciones, significados, relaciones y múltiples contextos en los que se desarrolla la acción. *Entender la complejidad*, por lo tanto, es una condición necesaria del proceso analítico y sitúa el foco en los usos colectivos y en las prácticas de los participantes del 15M y no en el diseño de las herramientas por sí solas.

Existen diferentes mecanismos de desarrollo de la participación, la organización, o la comunicación para la movilización social y los espacios de protesta. No solo son las herramientas y sus usos, sino los protocolos que se van generando y regenerando, la interacción entre procesos colectivos en espacios de participación y acción colectiva, y la concentración de la atención colectiva en momentos de sincronización colectiva del conjunto de la actividad del movimiento-red. Alberto Melucci (1991) propone un enfoque de la acción colectiva como ‘resultado de interacciones, recursos y límites con una

orientación construida por medio de relaciones sociales en un sistema de oportunidades y restricciones’, por lo que la acción colectiva no puede ser entendida ni como un simple efecto de unas determinadas precondiciones estructurales, ni de expresiones de valores y creencias. El conjunto de desarrollos analíticos realizados confirman este enfoque analítico, por lo que a las condiciones, oportunidades y valores, se debe añadir la producción de nuevas formas de acción colectiva, las innovaciones en el uso del lenguaje, la movilización emocional que generan los acontecimientos, y la acumulación de conocimiento práctico sobre las posibilidades de acción que a la vez desplazan los valores y creencias y modifican el sistema de oportunidad política. Melucci plantea huir de una visión unitaria de la acción colectiva, por lo que *la multiplicidad e interconexión de los usos* de las tecnologías para las formas de acción colectiva refuerza esta visión: frente a la unidad de las formas de acción se presentan una serie de usos que no se pueden entender por sí solos sino como un entramado de prácticas en red que diversifican los repertorios de acción y a la vez constituyen nuevos espacios de protesta. No se puede entender la dinámica organizativa de un Pad para el lanzamiento de una campaña sin Twitter, o el funcionamiento de los sitios web sin las redes sociales, o incluso el streaming sin los eventos presenciales que retransmiten y amplifican. Por lo tanto, y aunque se analicen estas herramientas por separado no se pueden entender sin las interacciones con otras tecnologías ni sin el conjunto de elementos (espaciales, comunicativos, emocionales, etc.) que entran en juego en el análisis de los movimientos-red.

Pero si la acción colectiva es el resultado de todo este conjunto de interacciones, recursos y límites, ¿por qué poner el foco en las formas de acción colectivas? En realidad, en este apartado el foco se pone en los usos de tecnologías de comunicación en red, y el resultado es *un amplio repertorio de formas de acción colectivas que se traducen en formas de organización, formas de participación y formas de movilización*, y en todas ellas se producen una serie de interacciones que son posibles a partir de su *condición de red en la que se desintermedia el proceso de participación*; los participantes interactúan directamente con la tecnología y por lo tanto con las formas de acción colectivas. Por lo tanto se desdibujan los marcos existentes que caracterizan las formas de acción colectivas en la teoría de los movimientos sociales al no existir repertorios de acción claramente definidos, y se añade otro elemento que es la centralidad de las redes en el conjunto de formas de acción, como la forma central de organización que trasciende grupos y organizaciones (Castells, 2000).

Varios autores han apuntado algunas propuestas en esta dirección. Por ejemplo Bennett & Segerberg (2012) utilizan el concepto de marcos personales de acción para la caracterización de una forma emergente de acción que es la acción conectiva. Los marcos personales de acción, según Bennett & Segerberg, se construyen a partir de dos elementos de la comunicación personalizada: un contenido político con ideas fácilmente personalizables y muchas tecnologías de la comunicación que permiten compartir estas ideas de manera rápida y veloz. Este concepto se diferencia de otras formas de acción basadas en la identidad, la ideología o la pertinencia. Aunque la construcción de los contenidos no se trata en este apartado, sí que se comparte la idea de que existe una ‘apropiación, modelización y compartición de los temas en los marcos personales de acción, un proceso interactivo donde las redes de comunicación son escaladas y estabilizadas a partir de las herramientas digitales que la gente usa para compartir ideas y

relaciones con otros' (Bennett & Segerberg, 2012a, p. 746). Lo que sí que se discute es que estos marcos sólo actúen en el plano personal. En gran parte de los análisis realizados se ha puesto el foco en iniciativas y grupos que junto a personas constituyen redes mucho más amplias, que generan formas emergentes de identidad colectiva, que no tienen que ver con adscripciones ideológicas o formas de afiliación tradicional¹⁹⁰.

Lo cual permite constatar que no se puede disociar en las dinámicas colectivas la actividad de los individuos de la de los grupos, ya que operan en la misma escala y de manera simultánea e interconectada, y esto es posible ya que las redes sociales como Twitter o Facebook permiten actuar como individuos a grupos, pero será el grupo el que fijará las normas de manejo y funcionamiento de éstas. Por eso *las ideas fácilmente personalizables, se construyen también de manera colectiva y en red* a través de las diferentes herramientas analizadas, donde las iniciativas colectivas que actúan a la vez como si fueran sujetos juegan un papel importante, y por lo tanto los marcos personales de acción también tienen una clara dimensión colectiva en su formación, elaboración y difusión. Es más, la construcción de la colectividad o lo que se ha llamado identidad multitudinaria, se constituye a partir de la acción, es decir que la colectividad existe en la medida en que hay interacción y la ésta se produce entre un universo complejo de personas, iniciativas e identidades de grupo, donde los marcos personales de acción también son colectivos.

De esta manera se apunta otro motivo para fijar el foco del análisis en las formas de acción colectivas, entendidas como el conjunto de prácticas de participación, organización y comunicación y su relación con los usos de las tecnologías de comunicación, que aunque son el resultado de una serie de interacciones complejas, constituyen las formas de construcción de los procesos colectivos y la propia identidad multitudinaria en los movimientos-red. *La acción colectiva y la construcción de un espacio común de conflicto se construye a partir de prácticas (e interacciones) concretas.* El "hacer" es un acto individual o colectivo que se puede expresar de múltiples maneras. En el capítulo 5 se han detallado las formas de participación (y por lo tanto de acción) en el 15M, analizando su amplitud en términos de repertorios de protesta (McAdam et al., 2003). Esta cultura del hacer tiene claros antecedentes en las formas de acción de los primeros usuarios de Internet, los hackers y sus modos de hacer, donde se produce una agregación a través de la práctica y el trabajo colectivo se valida en la medida que se desarrolla (Monterde, Alòs-Moner, & Peña-López, 2013). Esto abre la necesidad de observar las formas de comunicación, acción y organización en red en su conjunto, para comprender no sólo las interacciones entre ellas sino cómo evolucionan en términos de repertorios de acción. Si se piensa en el movimiento-red 15M como algo dinámico pero con elementos comunes que se mantienen en el conjunto, se deben entender las formas de acción en relación al conjunto del 15M, a sus prácticas y a como cada nueva forma de protesta aparece frente a límites anteriores.

Si bien es verdad que la acción colectiva es un fenómeno comunicativo (Flanagin et al., 2006), el énfasis que se ha puesto entre los investigadores en torno al interés hacia un determinado bien público al que apela la acción resulta poco operativo cuando se desdibuja la frontera entre público y privado. Incluso se podría llegar a cuestionar como condición

¹⁹⁰ En este caso sí que tienen que ver con la identidad entendida como identidad multitudinaria, concepto desarrollado en el capítulo anterior.

para la acción colectiva la contribución a este bien público, en un momento en que el movimiento-red tiene una serie de demandas o temas más bien generales y que sólo se concretan en la medida en que determinadas iniciativas consiguen situarse como un enunciador del movimiento que trasladan al campo de la acción demandas concretas, como la PAH, las Mareas, 15MpaRato, etc. No porque no exista tal contribución sino porque esta contribución es difusa en la medida que el movimiento-red tiene una delimitación interactiva que cambia a lo largo del tiempo. La propuesta de estos autores sobre las dimensiones de análisis (tipo de interacción - personal e impersonal - y tipo de compromiso¹⁹¹ emprendedor o institucional) para definir lo que ellos han llamado el 'espacio de acción colectiva', caracterizando las formas de acción colectivas como cruce de estas dos variables, resultará insuficiente para explicar los movimientos-red. Esta propuesta permite desplazar el foco del análisis sobre el adentro y afuera de las formas de acción colectivas en el movimiento. Pero el eje de la interacción personal-impersonal, no contempla el universo híbrido de formas de acción en la que se sincronizan individuos pero también grupos que actúan como una unidad personal pero son el resultado de una negociación colectiva, como el caso de las cuentas de Twitter o las páginas de Facebook. A la vez pueden existir numerosas interacciones interpersonales, sin que haya un conocimiento del otro (por lo tanto impersonal), pero sí de conocimiento y confianza con las cuentas colectivas. A la vez será necesario remitirse a otras dimensiones de análisis para las formas de comportamiento colectivo como las formas de autoorganización que se dan a partir de las tecnologías de la comunicación en red.

Si bien el movimiento ha encontrado límites, también ha encontrado soluciones concretas en el terreno de la acción para superar estos límites. En este sentido el uso masivo de redes sociales corporativas como - Facebook y Twitter - se ha traducido también en un apoyo indirecto a una infraestructura tecnológica más bien centralizada y con un control limitado sobre los datos personales. La mayor parte de las herramientas analizadas han tenido un papel fundamental en la coordinación, lanzamiento y difusión de campañas concretas o contenidos. Pero a la vez se han encontrado límites en las herramientas de debate y deliberación colectivas, en el sentido que pudieran facilitar una mayor articulación de las discusiones más allá de los grandes acontecimientos. También cabe apuntar los límites de la cultura de la adhesión a través de las redes sociales, donde la participación activa en estos espacios no encuentra una interfaz para dinámicas de participación más especializadas.

Internet es básico también en el conjunto de la sociedad, que transforma el concepto clásico de poder, del 'monopolio efectivo de las fuerza coactivas del estado'...Proliferan muchas contraconductas que pueden entrar en conflicto con la realidad analógica. (F. Jurado, 2014).

La acumulación de saberes prácticos hace que cada vez haya más conocimientos dentro de los movimientos, no sólo de manejo y uso de herramientas para la acción, sino a partir de monitorización, seguimiento y mapeo de la actividad en las redes, generando nuevos indicadores propios para la medición del éxito, que ya no se basa sólo en las audiencias de los medios de comunicación de masas. Existe un aprendizaje y una *evolución de la comunicación*

¹⁹¹ En su texto original en inglés *engagement*, un concepto que no sólo expresa compromiso sino una capacidad de activación del individuo delante un determinado proceso de acción colectiva, más próximo a un agenciamiento colectivo que a un compromiso.

en red, de los usos de las herramientas y la alfabetización tecnopolítica - entendida como el aprendizaje en los usos de las tecnologías de la comunicación digital para la acción colectiva - , en la medida que se difunden y se generalizan las redes sociales en el conjunto de la sociedad. Esto le otorga al movimiento un *carácter autorreflexivo y dinámico* que permite su permanente actualización y adaptación veloz a nuevas condiciones tecnopolíticas y a la adaptación a nuevos espacios de conflicto:

Y luego cosas técnicas, si Facebook cambia el algoritmo de que sale en los muros de FB, ...hay truchitos de cosas de *community manager*... que en un ecosistema de compartir inteligencia colectiva en el que estamos con un momento de listas de correo y canales comunicativos fluyen muy rápido y gratis y de una manera no competitiva. (M. G. Franco, 2014)

Y a la vez se acumulan espacios de articulación de la comunicación, a través de grupos organizados, que permanecen después de levantar las acampadas y siguen proporcionando cobertura y difusión comunicativa en las redes durante 2012 y 2013:

Desde entonces esta comisión (Difusión en red) ha seguido funcionando hasta ahora ligada a proyectos o campañas e comunicación determinadas, bien por la PAH, 12M15M, 15o,...cosas que han pasado los últimos años siempre relacionadas con la comunicación a través de Internet. (M. G. Franco, 2014)

Para cerrar esta sección se recupera la idea inicial sobre la relación de los usos de las herramientas con la escala temporal como indicador del carácter dinámico del movimiento-red. Se han analizado los usos de los Pads y como mejoran los mecanismos de comunicación como espacios de lanzamiento de campañas comunicativas en las redes sociales, o cómo *los streamings* se empiezan a difundir de manera significativa a partir de 2012, o la permanencia de las listas de correo creadas en torno a grupos e iniciativas del 15M que en 2014 siguen activas. También el caso de los usos de Twitter es significativamente relevante para ilustrar las estrategias comunicativas llevadas a cabo, pero también para ilustrar los momentos de mayor o menor actividad según los HTs y las cuentas colectivas, así como los momentos de latencia que se analizarán con más detalle en la siguiente sección de este capítulo sobre las formas de organización colectiva en la evolución. En todo caso se constata la centralidad tecnopolítica en la evolución del movimiento-red, pero aunque cambie la intensidad y contenido de los mensajes existe una acumulación de aprendizajes y a la vez una mejora en los usos, así como en la búsqueda de nuevas herramientas que den solución a las necesidades colectivas de cada momento concreto. En resumen las prácticas tecnopolíticas en el 15M que se expresan en los usos de las tecnologías de la comunicación en red para la acción colectiva son constitutivas del movimiento-red 15M, en la medida que construyen nuevos espacios de conflicto, nuevos campos de acción y modifican los espacios y las prácticas de protesta existentes.

7.3 Redes, autoorganización y propiedades emergentes del movimiento-red en el proceso de evolución, transformación y diversificación del 15M

7.3.1 Movimientos, autoorganización y complejidad

En el capítulo 4 se han analizado las dinámicas de autoorganización del 15M durante la explosión, y son numerosos los estudios del 15M que utilizan el análisis de redes y los sistemas complejos para explicar las dinámicas de autoorganización del 15M (Aguilera et al., 2013; Barandiaran & Aguilera, 2015; Borge-Holthoefer et al., 2011b; González-Bailón, Borge-Holthoefer, & Moreno, 2013). Algunos autores han caracterizado las formas de autoorganización como la ausencia de formas de liderazgo formal, o una coordinación central, como formas de acción de los movimientos (Flanagin et al., 2006), lo que explica algunas de las propiedades observadas del 15M.

Los sistemas complejos son sistemas abiertos que carecen de límites bien definidos y realizan intercambios con el medio externo. No se trata de sistemas estáticos con una estructura rígida. Sin embargo, cuando las condiciones de contorno sufren sólo pequeñas variaciones con respecto a un valor medio, el sistema se mantiene estacionario, es decir, las relaciones entre sus elementos fluctúan, sin que se transforme su estructura (García, 2006, p. 60). Otros estudios recientes proponen el uso de la neurociencia sistémica y los sistemas complejos que permitan la articulación de analogías para integrar una formulación matemático-operacional con una formulación experiencial y empírica del fenómeno 15M, al ser estos campos de conocimiento un ámbito de desarrollo conceptual con la riqueza, la precisión empírica y el rigor formal (Barandiaran & Aguilera, 2015), necesarios para afrontar la complejidad analítica que el 15M requiere. La percepción de las dinámicas sistémicas emergentes que generan dinámicas de autoorganización y complejidad es algo que se apunta en algunas de las experiencias recogidas en este trabajo:

En esta secuencia, para mí es una secuencia casi casi de desarrollo, de desarrollo ecosistémico de cómo los sistemas se van haciendo más complejos, van teniendo más diversidad y además con un gráfico estocástico, de que hay de repente crisis en las que se reduce drásticamente la diversidad pero a la larga siempre va aumentando la complejidad, y su vez se van pasando niveles, puntos en los que emerge más complejidad. Lo que sucede es emergencia de complejidad y autoorganización. (S. Salgado, 2014).

En el capítulo 6 se ha analizado cómo en el movimiento-red 15M emerge un tipo de identidad sistémica y macroscópica caracterizada como una identidad multitudinaria y que se construye a partir de las interacciones entre individuos, grupos e iniciativas colectivas. Los análisis allí desarrollados muestran como más allá de las iniciativas colectivas existe una dinámica emergente que no se puede explicar a partir de un determinado grupo o iniciativa con cierto protagonismo en algún momento del periodo de estudio, sino que es necesario analizarlo en su conjunto y de esta manera identificar el tipo de redes que se generan, observar sus propiedades topológicas y su dinámica estructural y funcional a lo largo del tiempo.

El planteamiento sobre las formas de organización en el 15M es que emergen formas de autoorganización que no pueden explicarse por las partes del sistema y que denotan una dinámica colectiva en permanente mantenimiento y transformación. Más allá de la constatación de que el 15M es un movimiento-red en el que se dan dinámicas de autoorganización, en este trabajo se quiere profundizar en explicar y caracterizar las estas dinámicas de autoorganización, tanto en la escala meso y macro a partir del análisis de redes como en la escala micro a partir de la experiencia de los participantes. Uno de los principales déficits del análisis de redes y de los sistemas complejos es que sólo observan y analizan las propiedades sistémicas de una red. Lo que se propone aquí es complementar la dimensión sistémica del análisis con la experiencia de los participantes, una relación que no sólo modifica la concepción de las formas de organización del 15M sino que permite construir y articular nuevas estrategias organizativas que modificarán las dinámicas autoorganizadas del 15M en su periodo de evolución. De esta combinación analítica se derivan una serie de propiedades específicas de la dinámica del movimiento-red 15M, como son las formas de especialización funcional, las formas emergentes de un liderazgo temporal distribuido o la combinación entre emociones, lenguaje y transversalidad, que generan una dinámica de autoorganización y autoconciencia emergente, que operan en diferentes escalas de espacio y tiempo.

7.3.2 Estructura y dinámica de las redes en el 15M

En la sociedad de la información y el conocimiento, las redes juegan un papel central en las formas de comunicarse y relacionarse de nuestra sociedad formando complejos entramados sociales fuertemente interconectados. Existen sistemas tan diversos como el genético o la propia estructura de Internet que son definidas como redes con una topología compleja (Barabási & Albert, 1999). La creciente disponibilidad y análisis de grandes cantidades de datos a lo largo de los últimos años ha permitido entender la estabilidad topológica y dinámica de las redes a gran escala. En este sentido fenómenos como la autoorganización de una red han sido ampliamente estudiados.

El estudio de las redes complejas se puede dividir en dos campos diferentes y a la vez complementarios: estructura y dinámica (Aldana, 2006). El primer campo estudia las propiedades sobre el tipo de conexión existente entre los nodos de una red, y se analizan propiedades como la distribución de vecinos ($P(k)$)¹⁹². El segundo en cambio observa las interacciones entre nodos y los fenómenos dinámicos a que estas interacciones dan lugar. Algún ejemplo concreto de esta dinámica podría ser la propagación de una epidemia, el movimiento de las bandadas de peces o la evolución de una conversación en Twitter a través de un HT determinado. Tanto en neurociencia contemporánea como en análisis de rede sociales, en las redes complejas se hace la distinción entre conectividad estructural y conectividad funcional de una red (Barandiaran & Aguilera, 2015).

Se pueden diferenciar entre varios tipos de redes según su distribución. En primer lugar está la distribución de *Poisson* o aleatoria, que fue importante en los inicios de los análisis de redes al creerse que todas la redes eran distribuidas de manera aleatoria delante de las

¹⁹² Probabilidad de que un nodo escogido al azar tenga k conexiones (o vecinos).

limitaciones técnicas existentes para hacer su cómputo. También son conocidas como redes tipo *Erdős-Rényi*. Estas redes se alejan de lo que hoy se observa en la naturaleza. Por otro lado está la distribución libre de escala. Las redes libres de escala van desde las redes de estructuras metabólicas hasta redes de llamadas telefónicas. Estas redes son conocidas por su gran heterogeneidad, ya que existen nodos muy poco conectados, otros medianamente conectados y algunos nodos altamente conectados¹⁹³. En la Figura 66 se pueden observar las diferencias topológicas entre una red con una distribución de *Poisson* y una libre de escala.



Figura 66: Distribución normal (límite de Poisson) generada mediante el modelo Erdos-Rényi y distribución libre de escala generada mediante el modelo Barabási-Albert. Ambas redes cuentan aproximadamente con 200 nodos y 200 enlaces. [Copyright 2013 Xabier E. Barandiaran Creative Commons Reconocimiento-Compartir Igual 3.0 Unported]

A diferencia de la conectividad aleatoria, en la vida real la conectividad en una red (por ejemplo en una red social) se da a partir de una elección o preferencia de conectarse con otro nodo, como por ejemplo seguir a un persona en Twitter y no a otra en función de los propios intereses, o hacer un 'Me Gusta' a un post en Facebook y no a otro. Como consecuencia el crecimiento que se produce tampoco es aleatorio. En estas redes existe un alto nivel de autoorganización como característica de las propiedades de las redes complejas de gran escala (Barabási & Albert, 1999, p. 5). Barabasi propone el concepto de enlace preferencial para indicar la probabilidad $p(k)$ de que un nodo de la red esté conectado con k nodos sea proporcional a $k^{-\gamma}$, es decir, sigue una ley de potencias¹⁹⁴. Por lo tanto en las redes libres de escala unos pocos nodos tienen muchos enlaces y la mayoría de nodos pocos de tal manera que la distribución de enlaces por cada nodo es igual en cada escala. Si se comparan con las redes aleatorias las redes libres de escala son más robustas, resilientes y más eficientes en la transferencia de información y en flujos de energía (Barandiaran & Aguilera, 2015).

¹⁹³ Estos nodos se denominan núcleos o centros de la red (*hubs* en inglés).

¹⁹⁴ El exponente γ no es universal, sino que depende del tipo específico de red. Para la mayor parte de los sistemas se encontró que dicho parámetro se encontraba en el rango $2 < \gamma \leq 3$. Cuando $\gamma \leq 2$, la varianza de la distribución del número de enlaces por nodo es infinita.

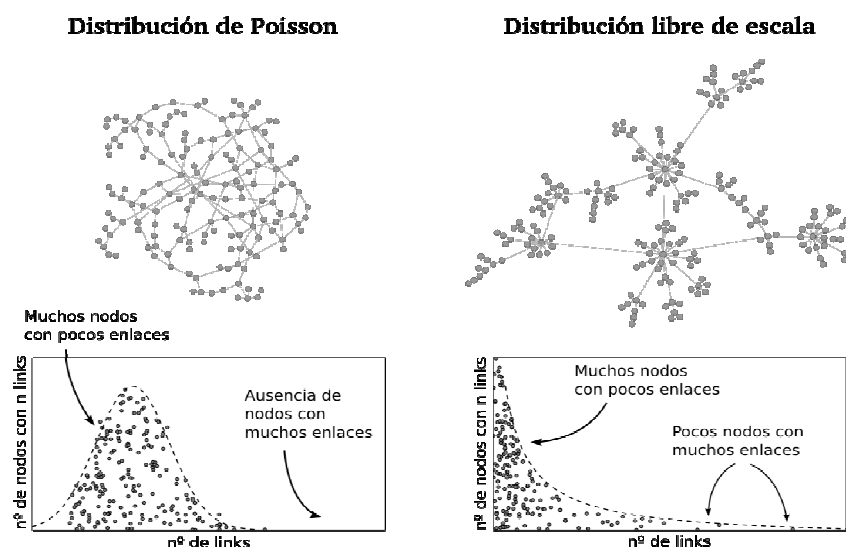
Las redes libres de escala son uno de los tres tipos de redes de mundo pequeño (Amaral, Scala, Barthélémy, & Stanley, 2000). Las redes de mundo pequeño tienen una distancia media mucho menor de la esperada de una red aleatoria pequeña (Watts & Strogatz, 1998) (Figura 67), debido a la existencia de algunos pocos nodos centrales muy conectados. Las redes de mundo pequeño se forman a partir de dos propiedades: que cumplen la regla de que dos nodos de la red se comunican por un camino de nodos intermediarios relativamente pequeño, y que poseen valores altos de coeficiente de agrupamiento. A la vez este tipo de redes presentan algunas propiedades como una mejor eficiencia en su comportamiento (Latora & Marchiori, 2001).



Figura 67: Diferentes tipos de redes en función de la probabilidad de enlaces aleatorios (a la izquierda es igual a 0 y a la izquierda la probabilidad es igual a 1). En medio se encuentra una red de mundo pequeño o *small world* (sw).

Son ya varios los estudios relacionados con el movimiento-red 15M que han caracterizado algunas de las redes de comunicación del 15M como redes de libre escala y/o mundo pequeño (Aragón et al., 2015; Barandiaran & Aguilera, 2015; Borge-Holthoefer et al., 2011b; Morer, 2012), pudiendo operar a escalas diferentes (micro, meso o macro) manteniéndose la conectividad aunque crezca o disminuya el número de nodos. Frente a ideas más reduccionistas como la horizontalidad o el carácter totalmente distribuido¹⁹⁵ del movimiento, estas aproximaciones sostienen como la alta conectividad de algunos de los nodos de las redes del 15M da lugar a redes libres de escala que mantienen su efectividad en el tiempo.

Las redes libres de escala aportan al 15M algunas propiedades como la robustez, la flexibilidad o la adaptabilidad (Barandiaran & Aguilera, 2015) y que desarrollaremos junto a otras propiedades a lo largo de este capítulo. Las formas de organización social tradicionales como partido políticos y sindicatos, medios de comunicación o manifestaciones organizaciones de base se constituyen a través de estructuras jerárquicas, fuertemente centralizadas o totalmente descentralizadas. Por lo tanto se ve emerger un tipo de estructura de red que otorgará nuevas características al movimiento-red 15M. Si hacemos el mismo paralelismo en las redes de mundo pequeño según la Figura 67, en las redes donde no existe aleatoriedad y por lo tanto los caminos son muy largos - lo cual equivale a poca flexibilidad y efectividad de la comunicación - estarían los sindicatos tradicionales; en el lado opuesto y con una aleatoriedad máxima estarían momentos de movilización o protestas espontaneas puntuales y con cierto desorden interno. Finalmente en medio, y como redes de mundo pequeño, estarían gran parte de los fenómenos

¹⁹⁵ Una red totalmente distribuida donde no hay ningún nodo central, es un modelo teórico que no se encuentra en las redes analizadas en el 15M.

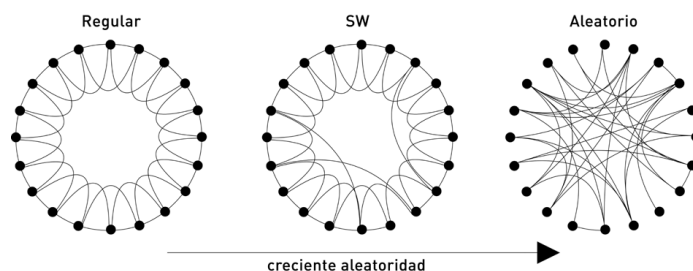
asociados a las iniciativas colectivas analizadas en este capítulo, que consiguen movilizar a una gran parte de las redes del 15M.

Pero entender la dinámica del movimiento-red 15M a lo largo de más de tres años requiere también entender las redes estructurales y funcionales que lo sostienen y a la vez le permiten la flexibilidad y adaptabilidad necesarias para cambiar y adecuarse a nuevos contextos y a nuevas funcionalidades asumidas por el movimiento-red. Por lo tanto se pueden llegar a identificar las redes estructurales que conforman el 15M, como por ejemplo las redes de seguidores de Twitter de determinadas cuentas colectivas o las redes de *likes* de Facebook, y las redes funcionales que consisten en redes que se forman en los momentos de gran actividad, concentración comunicativa y sincronización en un momento concreto a través, por ejemplo, de las redes creadas alrededor de un determinado HT. Esta forma de organización no formal y con estructura libre de escala permite una flexibilidad organizativa que garantiza las formas de liderazgo temporal, ya que se produce en la medida que el resto de la red responde a una determinada llamada a la acción, siendo estas acciones de amplio consenso ciudadano una de las características del 15M desde sus inicios.

Las redes estructurales del 15M

¿Cómo se pueden identificar las redes estructurales del 15M después de tres años de actividad? En este apartado se realizan dos análisis similares de dos redes construidas a partir de datos diferentes. La primera consiste en una red de seguidores entre los usuarios de varias listas en Twitter elaboradas manualmente a partir de la agrupación de las cuentas colectivas que forman parte de una iniciativa colectiva como por ejemplo DRY (que incluye los principales nodos locales y temáticos de DRY), las acampadas, las asambleas, mareas, iaioflautas, la PAH y una lista con otras iniciativas colectivas vinculadas al 15M (JSF, Auditoría de la Deuda, 15MpaRato, Marchas dignidad, Coordinadora 25s, Occupy Wall Street, PartidoX, Podemos, Ganemos,...).

Las redes de seguidores de Twitter se pueden entender como redes estructurales en la medida que articulan una estructura que permanece en el tiempo, ya que hay un canal de comunicación activo; una cuenta que sigue a otra cuenta recibe sus mensajes y por lo tanto genera un canal directo de comunicación entre ambos nodos, pero para que haya interacción el usuario tiene que lanzar un mensaje. También cabe tener en cuenta que sólo se están analizando redes formadas por identidades colectivas, pero que en general las redes de Twitter están formadas tanto por cuentas personales como por cuentas colectivas. En el caso de las redes de páginas de Facebook sí que se trata de páginas principalmente colectivas. Analizar la composición estructural de la red de cuentas colectivas del 15M permite ver sus propiedades y el tipo de red que se forma.

En la Figura 68 se puede observar la red estructural de seguidores¹⁹⁶ de las 596 principales cuentas colectivas del 15M. Esta red está formada por 596 nodos y 57.459 enlaces. La longitud media de camino es de 2,005 por lo que se puede decir que se trata de una red de mundo pequeño. El grado medio de la red es de 96 y la densidad es de 0,162 lo que indica una alta conectividad entre todos los nodos. Al ser una selección de cuentas colectivas no

¹⁹⁶ Cada enlace corresponde a una relación de seguimiento (*follow*) de una cuenta a otra.

sorprende que el grado medio de la red sea tan alto. Como sólo están recogidos los enlaces entre las cuentas seleccionadas, se dirá que es una red hecha con profundidad 1. Otra propiedad a destacar es el valor de la *embededness*¹⁹⁷ de 116,56.



Figura 68: Red de seguidores de Twitter entre las principales cuentas colectivas del 15M (Nodos DRY, acampadas, asambleas, mareas, nodos PAH así como otras iniciativas y grupos), con un total de 596 nodos / cuentas. Se aprecian tres comunidades DRY-Acampadas en azul, PAH en verde y varios nodos del 15M en amarillo.

Después de dibujar la red se ha calculado la modularidad (Blondel et al., 2008) y se ha obtenido una modularidad de 0,307 por lo que su valor por encima de 0,3 indica su validez. Se han identificado tres claras comunidades: la primera y mayor (44,3% de los nodos) en azul, corresponde a la comunidad formada por los nodos de DRY, las acampadas y las asambleas de barrio. En segundo lugar y en verde está la comunidad correspondiente a la PAH (30,37% de los nodos) correspondiente a los nodos de la PAH. Finalmente y en amarillo está una tercera comunidad mucho más heterogénea del 15M (25,34% de los nodos) en la que se encuentran las distintas mareas, los Iaioflautas y otras iniciativas como Coordinadora25s, 15MpaRato, JSF, 15Mpedia o Auditoría ciudadana. El elemento más significativo de esta red no sólo es el nivel de cohesión de los nodos con un valor de *embededness* notablemente tan alto, sino que tres comunidades que representan a iniciativas claramente distintos entre sí, y representativas de diferentes momentos estén tan cerca y formen parte de la misma ID fuertemente conectada (97,48% de los nodos). Respecto a los nodos con grado de entrada más alto de cada una de las comunidades se destaca @democraciareal @acampadabcn y @acampadasol en la comunidad DRY-Acampadas, @La_PAH, @PAH_MAdrid, @PAH_BCN en la comunidad PAH y @juventudsin, @iaioflautas y @15MpaRato en la comunidad 15M. El grado de entrada indica el número de nodos que apuntan hacia ese nodo.

Se ha realizado el mismo ejercicio sólo para los casos de las cuentas de DRY y las acampadas en Twitter. La estructura de la red es similar pero con menor número de nodos. Se obtiene un red con 165 nodos y 6.407 enlaces, con un grado medio de 57 y una densidad

¹⁹⁷ Esta métrica de red ha sido detallada en la sección 3 del Capítulo 6.

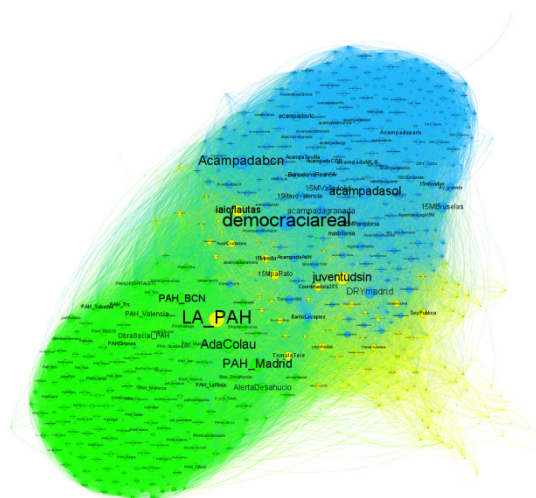
de grafo de 0,348. Igual que en la red anterior la ID fuertemente conectada está formada por el 98,8% de los nodos, o sea por encima del 95%. Junto al valor de la *embeddedness* de 69,6, indica el alto nivel de cohesión y proximidad entre los nodos vecinos. La modularidad es de 0,123¹⁹⁸ y proporciona dos comunidades claramente diferenciadas, la comunidad DRY en azul (56,7% de los nodos) y la comunidad Acampadas en naranja (53,3% de los nodos). Los nodos con mayor grado de entrada de cada comunidad son @AcampadaBcn, @AcampadaParis, @AcampadaGranada para la comunidad acampadas y @democraciareal @acampadasol y @15Mbruselas.



Figura 69: Red de seguidores en Twitter de las 165 cuentas de los nodos de DRY y Acampadas.

Las redes de *likes*¹⁹⁹ de Facebook también pueden ser otro ejemplo de redes estructurales del 15M. Aunque sean redes sociales diferentes (Twitter y Facebook), las redes de *likes* entre páginas en Facebook tienen un comportamiento parecido a las redes de followers en Twitter, con la diferencia que las páginas en el 15M generalmente corresponden a grupos y en cambio las cuentas de Twitter pueden ser individuales o colectivas²⁰⁰. Pero se debe entender la diferencia en los usos específicos de cada red social. En este caso se ha dibujado una red a partir de las relaciones de *likes* extraídas a partir de seis²⁰¹ crawlers de cien páginas cada uno. Se ha hecho la extracción por separado a partir de una profundidad de 2²⁰², por lo que el universo es ampliamente mayor y no sólo está formada por los nodos iniciales sino por una extensa red mucho más heterogénea. El resultado es una red significativamente diferente a las redes de profundidad 1. Esta red está formada por 4.782 nodos y 61.960 enlaces. El grado medio es de 12,9 y la longitud media de camino es de 3,7 lo que indica que es una red de mundo pequeño. La *embeddedness* es de 18,19 lo que sigue siendo un valor alto. Esta red sigue una distribución de grado que sigue una ley de potencias por lo que se afirma es libre de escala a diferencia de las redes de seguidores con profundidad 1 de Twitter. En la Figura 70 se pueden apreciar ocho comunidades: la comunidad PAH en verde, la comunidad Mareas en rosa, la comunidad Asambleas en rojo,

¹⁹⁸ Aunque el valor de la modularidad esté por debajo de 0,3 se diferencian claramente 2 comunidades DRY y Acampadas. Al estar tan cohesionadas las dos comunidades nos da un valor muy bajo de modularidad.

¹⁹⁹ En la sección 6.3 se han desarrollado varias redes de *likes* de Facebook.

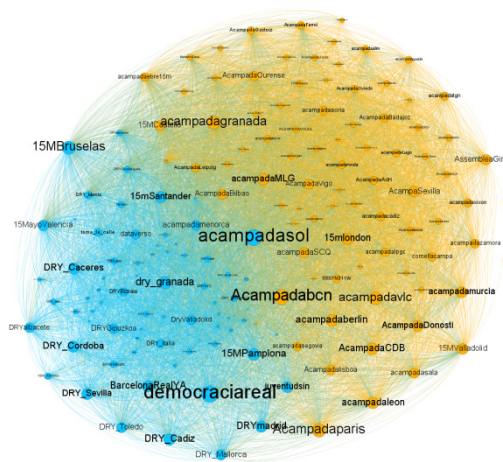
²⁰⁰ Es decir que representan a una organización, grupo o iniciativa colectiva.

²⁰¹ Los seis crawlers corresponden a DRY, Acampadas, Asambleas, PAH, Mareas y Iaioflautas.

²⁰² Esto quiere decir que primero se han extraído las relaciones de likes entre las 100 páginas iniciales y después entre estas 100 y todas las páginas que cada una tiene relación de *like*.

la comunidad 15M en amarillo, la comunidad Acampadas en naranja, la comunidad DRY en azul y la comunidad Internacional en violeta²⁰³. De nuevo se observan unos altos niveles de cohesión entre vecinos, y la ID fuertemente conectada que representa un 58,34% de los nodos.



Figura 70: Red resultante de la unión de las redes de "likes" de las páginas de Facebook de DRY, Acampadas, Asambleas, Iaioflautas, Mareas y PAH con profundidad 2. La modularidad (el grado en que un conjunto de nodos muestra más conexiones internas que las conexiones con los nodos externos) hace posible distinguir ocho comunidades.

Más allá de las propiedades topológicas el elemento destacable es la cohesión entre comunidades formadas por iniciativas diferentes pero cuya alta conectividad permite una rápida circulación de contenidos y a la vez una adaptabilidad a nuevas acciones, movilizaciones o acontecimientos. En el capítulo 6 se han analizado las diferencias de las redes del 15M con otro tipo de redes como la de los sindicatos en la misma red social, anotando las diferencias no sólo a nivel de cohesión de la red en general sino por la incapacidad de conectar con otras iniciativas o grupos más allá de la propia organización tradicional.

¿Porque es importante entonces entender la red estructural del 15M en Facebook o Twitter? La red estructural, es la estructura mínima de comunicación del movimiento-red que posibilitan las redes funcionales. Por ejemplo en Twitter se puede activar una red funcional a partir de las relaciones de *Retweet* y *Mention* alrededor de un HT donde la red estructural será la condición necesaria para actuar como lanzadera y difusora de la red funcional, focalizando la comunicación en un tema o canal (HT) concreto. Si bien en Facebook no es tan fácil monitorizar un tema ya que el uso de las etiqueta no está tan extendido, una determinada red estructural puede dar lugar a redes funcionales de usuarios comentando y haciendo *like* a cuestiones relacionadas con un determinado tema específico. La otra cuestión fundamental de las redes estructurales es que con el tiempo van ganando robustez. Los acontecimientos forman nuevas redes que utilizan la acumulación de redes estructurales forjadas en momentos anteriores a los inicios del 15M:

²⁰³ En realidad aparecen dos comunidades una de DRY Italia y Francia y otra de *OccupyWallStreet*.

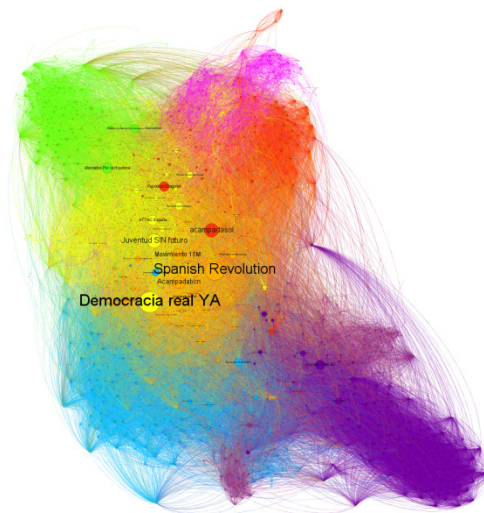
Se ha ido tejiendo una red de personas que hacían cosas y montaban grupos. Sería como una red de movimientos inmateriales. (F. Jurado, 2014)

En general las cuentas de Twitter o las páginas de Facebook pueden tener un momento de crecimiento y luego estancarse pero no es común dejar de tener seguidores de forma masiva. Las redes estructurales en estas redes sociales a lo largo del tiempo no son más que redes de confianza que articulan la red a partir de los contenidos que se van generando.

Pero lo que ahora mismo queda del 15M es un sinfín de redes, de gente conectada de un sitio a otro, gente que ha visto que no está sola que es como lo fundamental (P. Padilla, 2014)

Así en diferentes momentos del 15M veremos diferentes redes estructurales como resultado de una acumulación de confianza por parte de los seguidores de cada cuenta colectiva. Esta propiedad es fundamental para entender cómo se va ampliando el número de comunidades involucradas en las conversaciones relacionadas con los principales eventos del 15M entre 2011 y 2014.

Las redes funcionales en el 15M

En este apartado se caracterizan algunos ejemplos de redes funcionales en el 15M. Se han caracterizado las redes funcionales, como las redes que se generan a partir de interacciones activas en un periodo corto y muy determinado de tiempo. El ejemplo más claro y extendido sin duda alguna son las redes de *Retweets* (RTs) y menciones alrededor de un determinado HT. Ya desde sus inicios, cada nuevo evento, acción o campaña comunicativa en la red se ha construido a partir de un HT en Twitter intentando posicionarse como tendencia y así llegar a involucrar nuevos usuarios en las conversaciones y a la vez amplificar la difusión y el alcance de ese evento concreto. Otros ejemplos de redes funcionales son las redes de interacción en Facebook a través de comentarios y *likes* en torno una determinada cuestión y en un periodo de tiempo concreto, e incluso las redes de sincronización de actividad²⁰⁴.

Entender las redes funcionales permite entender el tipo de interacciones que se producen en determinados momentos concretos y las comunidades involucradas en las redes, y a la vez nos indica cuales son las funciones del movimiento-red 15M en cada momento concreto, entendiendo que las funciones siempre son múltiples y nunca únicas. En varios estudios se han caracterizado redes funcionales a partir de HTs desde los inicios del 15M, como por ejemplo las redes que van desde mayo de 2011 hasta mayo de 2012 (Aragón et al., 2015). Este estudio muestra cómo diferentes cuentas juegan diferentes roles según el periodo concreto a partir de los HT asociados a cada momento estudiado. En la Figura 71 se observan las cuatro redes correspondientes a los cuatro periodos de análisis equivalentes a momentos de gran actividad, a partir de eventos que marcan la agenda del movimiento-red hasta su primer aniversario. Todas ellas son redes de mundo pequeño con una distancia promedio menor que 6 y en cada periodo analizado se encuentran volúmenes diferentes de nodos y enlaces: Gestación 3.403 nodos y 6.607 enlaces, Explosión 110.198 nodos y 367.440 enlaces, Globalización 72.364 nodos y 169.996 enlaces, y Aniversario 82.447 nodos

²⁰⁴ Ver capítulo 6, apartado Propiedades dinámicas de la identidad 15M y su evolución.

y 225.299 enlaces. Estos datos indican cómo la red de conversación alrededor del 15M pasa de más de 6.000 a 110.000 usuarios en pocos días pero también como se mantienen la cantidad de nodos y enlaces de la red tanto en el mes de octubre de 2011 como en el mes de mayo de 2012. Los principales eventos de estos dos últimos periodos se sitúan en la manifestación del 15 de octubre de 2011 y en las acciones y manifestaciones que van del 12 al 15 de mayo de 2012. Este tipo de red también proporciona información sobre los nodos y su relevancia en cada momento concreto utilizando la métrica PageRank²⁰⁵ para determinar qué nodos juegan un papel importante en cada momento.



Figura 71: Redes de retweets de la fase de gestación, explosión, globalización y aniversario del 15M en Twitter de los periodos determinados. [Copyright 2013 Pablo Aragón Creative Commons Reconocimiento-Compartir Igual 3.0 Unported]

Obviamente en estas redes se producen interacciones entre todo tipo de cuentas, personales, colectivas, medios de comunicación de masas, alternativos e incluso celebridades que estén utilizando los HTs. De este trabajo se destaca la relevancia de las cuentas colectivas respecto las individuales a medida que se avanza en el tiempo. Esto sostiene el planteamiento de la acumulación de las cuentas colectivas que forman el movimiento-red 15M. También se aprecia cómo se incorporan a la red entre los nodos más significativos de la misma, nuevos grupos nacidos una vez pasada la explosión del 15M, como los Iaioflautas en el primer aniversario del 15M, o las cuentas vinculadas a *Occupy Wall Street*, que no sólo explican la incorporación a la red del movimiento *Occupy*, sino que expresan el potencial global del 15M. También se pueden caracterizar y agrupar las principales cuentas según su función en la red (Activistas, medios de comunicación tradicionales, medios digitales, cuentas colectivas,...).

En el proceso de evolución se ha destacado también la convocatoria del 25s Rodea el Congreso, un acontecimiento donde las redes del 15M se reconfiguran, siendo un momento fundamental para el 15M, según un 74,5% de los participantes del 15M en la encuesta. Existe un estudio en detalle sobre las redes de *Mentions* (MTs) y *Retweets* (RTs) a partir del HT #25s (Cancian, Moure, & Malini, 2013). Este estudio se realizó a partir de la extracción de la red de menciones el 25 de septiembre de 2012 de los *tweets* que contenían ese HT (8.344 usuarios y 7.701 *tweets*) y la red de *retweets* (102.772 usuarios involucrados y 223.815 *retweets*).

²⁰⁵ Algoritmo utilizado para asignar de forma numérica la relevancia de los nodos. Esta métrica está patentada por Google y viene del algoritmo para la priorización de resultados de su motor de búsqueda.

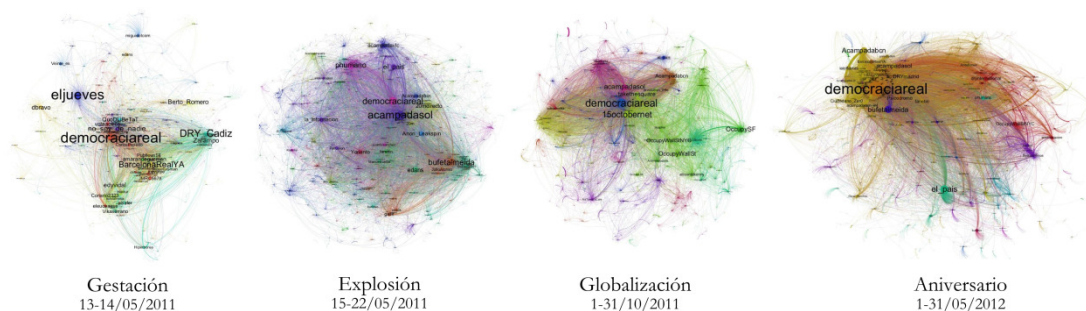

Figura 72: Red de menciones (a la izquierda) y red de retweets (a la derecha) alrededor del HT #25s en Twitter capturados durante el día 25 de septiembre de 2012. El tamaño de los nodos corresponde a los principales hubs. [Copyright 2013 Cancian, Moure, & Malini Creative Commons Reconocimiento-Compartir Igual 3.0 Unported]

En la Figura 72 (izquierda) se observa la red de menciones y los nodos más mencionados donde aparece de manera significativa @marianorajoy (cuenta oficial del presidente del gobierno) con 137 menciones, @ccifuentes (Delegada del gobierno en 2012) con 121 menciones y @policia (cuenta oficial de la Policía) con 110 menciones. De esta red se puede destacar su funcionalidad, donde gran parte de las menciones son dirigidas al gobierno y a las fuerzas de seguridad. Esto no quiere decir que estas cuentas formen parte del movimiento ya que no emiten ningún mensaje, sino que son mencionadas N veces por parte de los usuarios que están lanzando *tweets* con el HT #25s para notificar su rechazo a su actuación ante los manifestantes. Por lo tanto esta red funcional indica una función de denuncia pública principalmente de la policía y de la delegada del gobierno con motivo de las agresiones que los manifestantes sufrieron por parte de la policía ese día. Se observa una red cuya función es de denuncia ante unos determinados hechos del 15M.

En un país normal, con un vídeo así el responsable actuaría de oficio, ¿no Sra @CCifuentes?
<http://www.youtube.com/watch?v=UDCRgqspmyU> #25S hostigamiento a prensa (@fanetin, 26 de septiembre de 2012, 48Rts)

En el grafo de la derecha de la Figura 72 se observa la red de RTs, dónde el tamaño de los nodos corresponde al número de Rts de cada nodo. Este tipo de red es caracterizada como funcional ya que ilustra la articulación de un compleja red de comunicación para la difusión masiva de contenidos en este caso sobre el #25s. Esta red está formada por nodos como @eldiarioes con 5839 RTs o @el_pais con 3329 RTs que ilustran el papel de dos medios de comunicación como informadores, o las cuentas del 15M como @democraciareal con 5895 RTs, @Ocupaelcongreso con 2173 RTs y @Rodeaelcongreso con 2151 RTs. En la red también se destacan otras cuentas colectivas como @acampadabcn_int y varias cuentas de activistas o participantes del 15M como @Ciudadano_Zer0, @fanetin, @110010010011010 o @patrihorriilo.

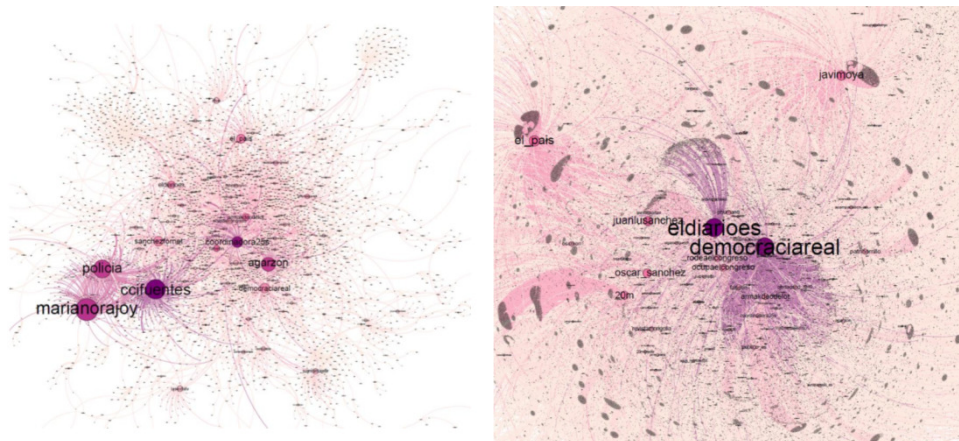
Emergencias confirma que el herido grave en la manifestación del 25-S tiene una lesión medular
<http://bit.ly/NPr6pM> #25s (@democraciareal, 25 de septiembre de 2012, 674RTs)

En definitiva se observa como en un acontecimiento producido un año y medio posterior a la explosión del 15M, es protagonizado en las redes de Twitter por @democraciareal una de las cuentas iniciadoras del 15M - y las nuevas cuentas creadas a partir del acontecimiento del 25s como @Ocupaelcongreso o @rodeaelcongreso -, así como otras cuentas colectivas y/o individuales. Los medios de comunicación también aparecen como difusores de información, no por el hecho de que difundan grandes cantidades de información sino porque son retuiteados gran cantidad de veces.

Una vez analizado el 25s se traslada el análisis a enero-febrero de 2013 durante la campaña de la ILP de la PAH. Se han recogido los datos correspondientes al conjunto de tweets que contenían los HT #ilpesdemocracia, #ilpoescrache, #opilp, #ilpoalacalle, #ilpessolucion, #notoqueislailp, #hablalapah y #impahrables en el periodo comprendido entre el 1 de enero y el 28 de febrero de 2013, con un total de 124.246 tweets²⁰⁶. La red está hecha a partir de las relaciones de RT y MT y está formada por 4.382 nodos y 9.130 enlaces. La longitud media de camino es de 5,095 por lo que se trata de una red de mundo pequeño y si miramos la distribución se trata de una red libre de escala. El grado medio de la red es de 2,084 y el diámetro de la red es de 12. La Figura 73 ilustra esta red y se pueden identificar claramente dos comunidades, después de filtrar la red por su componente gigante²⁰⁷ - formada por el 93,22% del total de los nodos - y calcular la modularidad (0,357) con un parámetro de 6²⁰⁸. En verde está la comunidad correspondiente a la PAH (88,42% de los nodos) y en azul está la comunidad correspondiente al Partido Popular (10,97% de los nodos).



Figura 73: Red de menciones y retweets a partir de los tweets recogidos que contenían los HT #ilpesdemocracia, #ilpoescrache, #opilp, #ilpoalacalle, #ilpessolucion, #notoqueislailp, #hablalapah y #impahrables entre el 1 de enero y el 28 de febrero de 2013.

²⁰⁶ Estos datos fueron recogidos por Pablo Aragón y analizados de manera colectiva en el grupo Datanalysis15M en marzo de 2013, gracias a la iniciativa de Xabier Baranadrian y Antonio Calleja-López.

²⁰⁷ La componente gigante o isla gigante de una red es el subgrafo más grande donde todos los nodos están conectados entre sí.

²⁰⁸ Se ha forzado este parámetro para obtener el menor número de comunidades con un valor de modularidad por encima del valor que se considera válido.

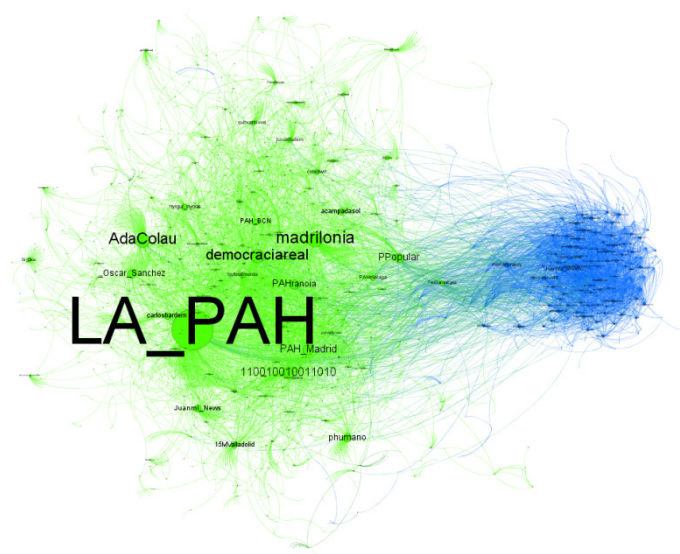
Probablemente la Figura 73 ilustra uno de los ejemplos más claros de red funcional del 15M. La campaña de la ILP en Twitter, iniciativa llevada a cabo por la PAH, no sólo interpela directamente al gobierno, como en el caso del 25s, como medida de presión para que el gobierno apruebe la Iniciativa Legislativa Popular, sino que ilustra una de las formas de acción más innovadoras del movimiento: el escrache. Los escraches fueron una medida de presión para el conjunto de los diputados del Partido Popular, los cuales son interpelados presencialmente siendo animados a votar a favor de la ILP. Según la encuesta un 11,3% de los participantes del 15M participaron en algún escrache. Esta medida de presión también se llevó a cabo en Twitter. La comunidad azul está formada principalmente por políticos del Partido Popular como resultado de las menciones realizadas por parte de los participantes a la campaña de la PAH. Los usuarios más mencionados de esta comunidad son @JuanMa_moreno, @marianorajoy, @gmariscalanaya, @nachouriarte, @AlfonsoAlonsoPP, todos ellos del Partido Popular y con más de cuarenta menciones. En cambio si se analiza la comunidad verde los nodos con mayor grado de entrada, o sea con mayor número de menciones y retweets, en primer lugar está @LA_PAH con un grado de 534, después @madrilonia, @AdaColau, @democraciareal y @110010010011010. Es importante analizar este grafo con detalle. Obviamente La PAH y Ada Colau (su portavoz en 2013) son los nodos con más autoridad de la red, pero de nuevo aparece @democraciareal. También vemos la cuenta de @madrilonia, una cuenta correspondiente a un sitio web/blog de opinión muy vinculado al 15M. A diferencia de los dos grafos anteriores, no parecen medios de comunicación como @el_país o @eldiarioes aunque sí @phumano. Esta es otra especificidad de este tipo de redes funcionales. Si bien los HT's más generalistas como #15M o #25s involucran no sólo a los participantes de estos acontecimientos, sino también medios de comunicación o periodistas, en cambio si se analizan los HT's que expresan una acción concreta, como el caso de la ILP, la comunidad activa involucrada responde a una forma de acción y apoyo a esa campaña concreta con estrecha vinculación y/o simpatía por el movimiento.

"El martes se vota en el Congreso la tramitación de la ILP respaldada por 1.400.000 firmas"
http://politica.elpais.com/politica/2013/02/09/actualidad/1360440847_455559.html
#ILPoEscrache #democracia (@La_PAH, 10 de febrero de 2013, 90Rts).

También se destacan cuentas colectivas, a parte de los nodos de la PAH, como @acampadasol, @15Mvalladolid o @juventudsin. A la vez se ilustra la centralidad de La PAH como nodo central de esta red. Finalmente aparecen cuentas individuales vinculadas a participantes de @La_PAH o del 15M en general. Por lo tanto esta red funcional generada alrededor de los HT de la campaña de la ILP por parte de la PAH, es otra representación de una red funcional que se activa en un momento de actividad del movimiento-red, que moviliza a una determinada comunidad para realizar una función concreta - la de interpelar a los políticos para que aprueben la ILP - y a la vez difundir la campaña y las acciones asociadas a ella.

En mayo de 2013 se produce una nueva movilización coincidiendo con el segundo aniversario del 15M, ToqueaBankia. El siguiente análisis es el resultado de la red de RTs y MTs alrededor del HT #TocandoaBankia recogidos el 9 de mayo de 2013 entre las 11:36 de la mañana y las 12:20 del mediodía. El resultado es una red de 755 nodos y 976 aristas.

En el grafo se ha filtrado la componente gigante con sólo 258 nodos. La Figura 74 ilustra esta red, y igual que en el caso de la PAH se visibiliza una red funcional alrededor de una acción (ToqueaBankia). En la red están usuarios como @democraciareal @madrilonia



Figura 74: Red de retweets y menciones alrededor del HT #ToqueaBankia el 9 de mayo de 2013 entre las 11.36 am y las 12.20 am.

Las redes funcionales en Twitter juegan un papel fundamental para entender los acontecimientos y los principales eventos del 15M, en los que convergen grandes cantidades de usuarios en un mismo canal comunicativo (uno o varios HTs). Estos momentos refuerzan las redes estructurales de las cuentas colectivas y amplían la robustez de éstas. También consiguen reactivar al conjunto de las principales cuentas del movimiento-red. Por ejemplo se observa que @democraciareal o @Acampadasol están presentes en cada una de las redes analizadas sin ser impulsoras o promotoras de las convocatorias. Esto muestra un tipo de relación con los procesos colectivos que no responde a una afiliación 15mayista sino más bien a una serie de consensos no implícitos que se construyen en la medida que se desarrollan las relaciones efectivas de comunicación y organización en red. Estos consensos son el resultado de la actividad del movimiento-red, donde se constata una vez más que la adscripción se construye en la medida que se forma parte del proceso en las redes y en el resto de espacios de protesta. A la vez las redes estructurales permiten difundir rápidamente contenidos al existir una alta conectividad y un reconocimiento entre cuentas individuales y colectivas del 15M

Y la acción no se construye a partir de relaciones horizontales sino ‘netocráticas’, donde las redes como resultado de interacciones entre individuos y grupos, son el principal sistema de regulación y articulación de las formas de acción más allá de espacios de organización horizontal centrales,

En las campañas se ha instituido completamente. Una cosa que nos ha influido mucho ha sido el cambio de chip entre lo que era un movimiento horizontal y un movimiento netocrático. Capacidad de sacar proyectos adelante y no pararnos mucho En una red distribuida, netocrática, el tema de los permisos no funciona, no se pide permiso, el consenso es proactivo si la gente se une sale adelante y sinó cae por ella misma. Esto ha facilitado que se lancen desde entornos digitales mucho proyectos que luego han salido (F. Jurado, 2014).

7.3.3 La especialización funcional

Una vez analizadas el tipo de redes que se forman en el proceso de evolución del 15M, se realiza a continuación un análisis cualitativo para explicar algunas de las principales características de las formas de organización y la dinámica de evolución del movimiento-red 15M. A lo largo de este capítulo y el anterior, se han analizado algunas propiedades del movimiento-red a partir de una lógica donde el movimiento-red no aparece y desaparece sino que se mantiene y a la vez se transforma. Se ha analizado este proceso de transformación en detalle por lo que se propone una hipótesis sobre la dinámica colectiva del 15M y sus transformaciones: las iniciativas colectivas y grupos que nacen posteriores al 15M pero que se integran bajo una misma lógica de organización y acción colectiva, nacen como respuesta a los propios límites que el 15M va encontrando, y a la vez especializan su campo de acción en terrenos de conflicto mucho más específicos, ejerciendo una función articulada con en el conjunto del movimiento-red. Esto genera dinámicas de especialización funcional que trascienden la escala temporal de un evento concreto al ser una interpretación sobre los modos en que el movimiento-red avanza como entidad abierta que se autoorganiza. También se encuentran procesos que operan a diferentes escalas. A continuación se desarrolla la hipótesis de partida sobre la especialización funcional como característica de la dinámica de evolución del 15M. Este razonamiento se realiza a partir de la experiencia de las personas entrevistadas, la observación participante en los principales eventos así como el uso de fuentes secundarias.

La primera cuestión que se discute es sobre las formas de organización después del levantamiento de las acampadas, y su proceso de descentralización en barrios, ciudades medias y pueblos. *La descentralización* aparece como una primera necesidad del movimiento, y las acampadas se trasladan hacia los barrios en una dinámica territorial localizada en el espacio urbano. Los espacios de discusión y organización colectiva iniciados en las plazas se trasladan a través de las asambleas de barrio, aunque su tiempo y su éxito sea limitado:

Después de la acampada el paso a las plazas, a los barrios, la descentralización parece el paso natural, funciona durante un tiempo y sirve un poco para que se conozca la gente en lo local y después se acaben montando otras iniciativas (E. Fernández, 2014).

Las asambleas se van a encontrar con el problema de ‘que solo piensa su forma de organización en ese método analógico territorial descentralizado donde la gente se junta porque vive en el mismo barrio’ (P. Carmona, 2014), pero la unidad territorial no tiene porqué implicar una afinidad política, y teniendo en cuenta la transversalidad de las dinámicas del 15M, éstas encuentran sus límites como dinámica organizativa. A través de la afinidad es de donde salen algunas de las iniciativas que permiten focalizar la acción colectiva y ganar en efectividad de la organización:

Mientras que si yo me junto con mi grupo de afinidad que somos especialistas en no sé qué cuestión a la semana tenemos un informe a las tres semana tenemos no se qué, y eso permite un engrase que luego hay que casarlo con lo otro. (P. Carmona, 2014).

Pero las acampadas también se descentralizan hacia las redes a partir de las infraestructuras comunicativas generadas durante la explosión. Iniciativas colectivas como DRY también encontrarán en las formas de organización en red sus dinámicas de continuidad.

La segunda cuestión se refiere a las dinámicas de *continuidad y discontinuidad* del movimiento-red, y los momentos de máxima atención colectiva. Las dinámicas de evolución del movimiento son múltiples y en ellas se cruzan una gran cantidad de procesos colectivos a diferentes escalas, pero desde junio de 2011 toma fuerza una narrativa en los medios de comunicación que da por acabado el 15M después de las acampadas o que achaca al movimiento la falta de consecución de objetivos concretos:

Pero eso no significa ni mucho menos que la cosa estuviera muerta porque a nivel de vivencia política de la gente está muy abierto por encima de las posibilidades organizativas de cada lugar, y creo que eso se ha demostrado en que periódicamente hemos tenido momentos de subidón increíbles que han sido el 15 de octubre, las marchas del 19j, toda la serie de acontecimientos que hemos tenido, el 25s,... una serie de hitos que han ido demostrando una vez más que cada vez que parecía que el 15M había muerto o que intentaban matarlo,...pues volvía a surgir y volvía a sorprendernos a todos (E. Fernández, 2014).

Toda esa evolución tiene un desgaste en "bueno es que no estáis consiguiendo nada", que ha sido una tónica bastante repetida por quien no quería que consiguiéramos nada, combatir esto y combatir el permanentemente "estáis muerto", desde el 16 de mayo de 2011 estábamos muerto, somos unos zombies muy pesados y no dejamos de hacer cosas y de innovar, pero son dos de los elementos que hemos tenido que lidiar en la propia conformación del 15M. (P. Padilla, 2014)

Por lo tanto se encuentran a lo largo del periodo de estudio diferentes *momentos de sincronización del movimiento-red y momentos de latencia*, en los que se reduce la actividad macroscópica pero siguen las dinámicas de micro y de meso escala. Se produce como una 'lógica de sístole y diástole, de expansión y convergencia [...] una lógica expansiva y de ramificación siempre por grupos de afinidad personal o especialización de las tareas o geográficos, pero con momentos álgidos en los que se produce esa convergencia en acontecimientos aumentados' (F. Jurado, 2015).

La tercera cuestión, reside en un razonamiento ampliamente extendido a lo largo de la evolución del 15M, sobre cómo se generan *nuevas dinámicas de acción y organización especializadas en ámbitos concretos*. Estas materializan parte de las demandas iniciales del 15M en nuevas iniciativas colectivas y grupos, fuertemente atravesados por la experiencia del 15M, pero también se trasladan a otros lugares generando nuevos espacios organizativos. Algunos ejemplos claramente significativos de eso son, 15MpaRato y la cuestión de las crisis de Bankia, la PAH y la vivienda o la Marea Blanca y la sanidad.

Después eso va dando paso a distintas concreciones de la cosa. Pues tiene que ver con que aparezcan movimientos como la PAH, con trabajos específicos que todo el mundo reconoce, y con un discurso súper específico acerca de la vivienda, o tiene que ver con las mareas. (E. Fernández, 2014).

Se pasa un poco de los grandes eventos a cosas más sectoriales, estoy pensando en grupos de trabajo como el tema de vivienda o tema de la deuda. (P. Padilla, 2014)

Todo empezó a cambiar cuando nos fuimos de la plaza pues por ejemplo en los barrios, pasamos a engrosar las filas de la PAH y empezamos a parar desahucios masivamente. Eso fue una línea de trabajo, luego vi que había una línea por aquí otra por aquí, unos se ponen a grabar los plenos, otros a cubrir información internacional, otros a producir video, otros a sacar fotos. (S. Salgado, 2014)

Y creo quizás que la evolución del 15M es esa que al principio era un espacio mucho más abierto a millones de cosas y la gente se ha ido especializando y a meterse en cosas concretas. (M.G. Franco, 2014)

El 15M era 15MpaRato, a ver como se mete un banquero a la cárcel y a partir de esto se crea 15MpaRato. Y esto quien lo ha decidido? Esto es la dinámica del trabajo cotidiana que se relacionan para hacer cosas. (C. Sánchez, 2014)

Estas iniciativas que intentan llevar una dinámica colectiva iniciada en mayo de 2011 al terreno de lo concreto, también aparecen como resultado de encontrar ciertas limitaciones a los espacios de protesta, a las multitudinarias manifestaciones (19J, 15O, 12M15M) y a los costes colectivos, debido a la intensidad la movilización presencial:

El 15M evoluciona primero seguimos con la idea de los grandes eventos; después del 15M el 19j las marchas, y luego el 15 de octubre, y luego no se que... Yo creo que ese repertorio se agota, sobretodo porque no sé si podemos sacar a más de 1,5 millones de personas a la calle de manera permanente. Eso es un coste tanto para gente que lo organiza como la gente que sale a la calle, y por la cultura política que tenemos pensaba bueno si salimos 2 millones de personas a la calle Mariano se va y ya lo tenemos solucionado. (P. Padilla, 2014)

El caso del 25s es relativamente diferente, al desplazar el espacio de conflicto de la calle y las plazas a los alrededores del Congreso de los Diputados. Una innovación en la forma de acción, que rápidamente viralizó en las redes y generó una enorme expectativa por el propio carácter simbólico destituyente de la acción.

Eso tenía que ver con una especie de sentimiento que los repertorios de acción que se habían estado llevando a cabo hasta entonces estaban agotándose un poco, habíamos salido en muchas manifestaciones parecidas, y aquello se viralizó tan rápido porque la gente tuvo la sensación de que era como ir un paso más allá, o hacer algo diferente que no se había probado, si que era como un reto distinto, ponerlos a prueba un poquito más a ver qué ocurría y que eso hizo de que se expandiera muy rápido (E. Fernández, 2014)

Durante la evolución del 15M se produce un proceso de *acumulación de experiencia y de aprendizajes sobre las dinámicas colectivas de organización* del movimiento-red igual que pasa con los usos tecnopolíticos de las herramientas de comunicación. El movimiento-red es la matriz de un espacio de experimentación de prácticas políticas en las que se innova a partir de razonamientos compartidos y de la corta e intensa experiencia previa desde mayo de 2011. Las redes estructurales juegan un papel importante ya que permiten que las experiencias y los razonamientos colectivos circulen y se extiendan. En todo caso existe una toma de conciencia sobre la importancia de la acción con objetivos concretos y la centralidad de las prácticas y formas de acción frente a planteamientos más bien teóricos o no situados.

Nos encontramos un año antes en las plazas y nos fuimos conociendo en cosas concretas durante aquel año. Esa es una de las características de la lógica concreta que inaugura el 15M,...

lo único que importa son los objetivos concretos de esta acción ahora, más que planteamientos ideológicos, si los compartimos o no los compartimos. Cuando toca trabajar toca trabajar en algo concreto con objetivos muy concretos. (S. Salgado, 2014)

Se observa *la emergencia de nuevos espacios y dinámicas de autoorganización* que operan en diferentes escalas, pero que a la vez se produce una cierta toma de conciencia sobre la propia experiencia colectiva que mejora y retroalimenta al propio movimiento-red. Se han observado procesos de microescala como puede ser un grupo local de la PAH cuando realiza una acción concreta como parar un desahucio, y ésta puede ser amplificada a través de las redes, convirtiendo una acción localizada en una acción que opera en la mesoescala. Otros ejemplos de procesos de micro y meso escala podrían ser los Iaioflautas o los grupos de la Auditoría de la deuda:

Nosotros lo que hicimos fue mirar cómo se estaba replicando el 15M, y decir esto es el camino. (C. Sánchez, 2014)

Después están los procesos de mesoescala como podría ser 15MpaRato, siendo su espacio de enunciación, organización y acción las redes de comunicación digital. Finalmente están los procesos de macroescala, como la campaña de la PAH por la ILP o las movilizaciones de las Mareas, que operan simultáneamente en la escala micro con las diferentes movilizaciones, en la meso en su dinámica de interacción en red, y en la macro en la medida en que se articula un espacio común autoorganizado que permite vertebrar y articular cada una de las iniciativas colectivas.

Hay otro punto que cuando yo hablo de la red no estoy hablando de Internet, estoy hablando de una manera de organizarse que hemos aprendido en Internet, por eso digo que el 15M es un movimiento nativo digital. Y da la casualidad además que esta manera de organizarse en red, está muy facilitada por las herramientas que nos da Internet, y por las facilidades que nos da Internet. A la hora de 15MpaRato, estamos organizados más parecido a cómo se organizaría una comunidad desarrollo de software a cómo se organizaría un asamblea de un movimiento social. (S. Salgado, 2014)

Se puede apuntar hacia la apertura de nuevos espacios de autoorganización mucho más inclusivos y distribuidos, sin intermediación, muy vinculados al espacio de trabajo y con una presencia creciente en las redes para su visibilidad y difusión. Se ha dado una enorme vinculación con las asambleas de barrios y grupos provenientes de las primeras acampadas del 15M en muchas ciudades igual que pasó con la PAH, produciéndose una hibridación que abre nuevos espacios del 15M.

Y luego aparecen las mareas [...] porque saben impregnar a lo sindical que ya existía previamente y con todo este aspecto 15M de gente no movilizadora, que saben vincular, estoy pensando en la marea blanca, profesionales con usuarios con gente que nunca se va a ver afectada por los recortes pero que entienden que la sanidad pública es importante, o la marea verde que combina profesores, estudiantes, personal administrativo, sindicado y no sindicado,... (P. Padilla, 2014)

En resumen, se caracteriza como propiedad emergente del movimiento-red 15M la *especialización funcional*, donde un componente o nodo del sistema se especializa en un ámbito de trabajo específico apuntando a resultados concretos, en la medida que existe una noción colectiva sobre la necesidad de transformar las formas de organización y acción por

parte de sus participantes. Durante el periodo de evolución del 15M aparecen una gran cantidad de grupos especializados en ámbitos temáticos específicos (vivienda, sanidad, educación, crisis financiera, deuda, agua, democracia, etc.). La especialización funcional presenta una variabilidad en el tiempo, produce desplazamientos de la actividad sincronizada, opera en diferentes escalas, multiplica las iniciativas colectivas y presenta continuidad y discontinuidad en el tiempo.

La especialización funcional se presenta como una fase lógica después de las grandes movilizaciones donde la transversalidad del 15M, se traduce en iniciativas concretas y en demandas concretas de mínimos, y con la posibilidad de conseguir cosas factibles y escalables:

Para nosotros el 15M es una manera de hacer muy transversal donde las personas van como individuos y no como grupos, tiene una primera fase de manada, de grandes pactos colectivos, y luego se especializa en temas, y no por nada, la PAH se hace muy grande y muy famoso, la auditoría de la deuda, se crea 15MpaRato, luego la marea blanca,...se entra en una fase de especialización a través de una cosa que se hace desde el principio que son las peticiones de mínimos.(S. Levi, 2014).

Y se inserta en una segunda fase en la que surgen identidades concretas que se materializan en objetivos concretos en objetivos factibles y asumibles, que no es cambiar el mundo, porque no es un objetivo escalable, sin embargo conseguir este pequeño hack sin el cual el sistema no puede seguir funcionando tal y como lo conocemos sí que es un objetivo escalable asumible y factible, y sobre el que además lo podemos operativizar en un trabajo que nos podemos poner a hacer ya. (S. Salgado, 2014).

Retomando la metáfora evolucionista, las iniciativas colectivas que mejor situadas estarán en la dinámica del movimiento-red entre 2011 y 2015, son aquellas con mayor capacidad de dar continuidad a los procesos ‘más engrasados y articulados, y más distribuidos en sus múltiples apuestas’ (P. Carmona, 2014).

Y luego como cada cual se ha enganchado a ese ciclo, esa época allí es donde ya se ha abierto una enormísima diversidad, hay gente que ha preferido engancharse a proyectos más concretos, barriales por ejemplo, hay gente que se ha lanzado a hacer proyectos más de colectivos o a escalar los sitios en los que ya estaba, eso sería la microfísica (P. Carmona, 2014).

7.3.4 Las formas de liderazgo temporal distribuido

Otra de las principales características de la forma de organización del movimiento-red 15M en su proceso de evolución tiene relación con las formas de liderazgo. A diferencia de otras organizaciones sociales como los sindicatos - con estructuras más jerárquicas donde el liderazgo se forma a partir de la posición en la estructura - o los movimientos sociales con estructuras más horizontales y atomizadas - donde los liderazgos tienen que ver con las capacidades individuales en los espacios analógicos de toma de decisión como son las asambleas-, en el 15M aparecen otras dinámicas organizativas que permiten entender el liderazgo en otras escalas, meso y macro, y de manera sistémica, gracias a sus redes libres de escala, que le otorgan las propiedades de gran *flexibilidad organizativa* y *gran adaptabilidad* a nuevos contextos. Los liderazgos en el 15M son esencialmente colectivos y raramente

individuales²⁰⁹, aunque exista una amplia red de individuos conectados que se articulan y que permite estos liderazgos colectivos en la medida que los reconoce y les da validez. La dinámica de red permite una aproximación sistémica que a la vez requiere ser descrita cualitativamente.

Estas formas de liderazgo emergentes aparecen como una consecuencia de la propia dinámica colectiva de autoorganización del movimiento-red y no parte de formas de liderazgo formal, sino más bien de formas de reconocimiento que operan en función de la actividad en el conjunto del sistema según cada momento de actividad analizado. El liderazgo en el 15M tiene su centralidad principalmente en grupos e iniciativas colectivas como puede ser DRY, Acampadasol o la PAH. La forma de organización dinámica del movimiento-red se plantea como una red de grupos e iniciativas colectivas y de individuos, donde los enlaces se construyen a partir de las interacciones entre ellos en los momentos de actividad del conjunto del sistema. Por lo tanto la organización se construye, igual que la identidad, con acciones e interacciones concretas, a través de múltiples formas de participación²¹⁰.

A partir de los diferentes análisis realizados en este capítulo sobre la actividad de uso de las herramientas y el análisis de las redes estructurales y funcionales, si se concibe el liderazgo en el 15M como un proceso dinámico que va cambiando a lo largo del tiempo, se constata la existencia de una forma emergente de liderazgo: *el liderazgo temporal distribuido*. Este concepto es el resultado del trabajo de varios autores estrechamente relacionados con el movimiento-red 15M y se sostiene en varios análisis en torno a los sistemas complejos y analogías con la neurociencia (Barandiaran & Aguilera, 2015; Monterde, 2013; Toret et al., 2015). Esta forma de liderazgo se presenta como una serie de relevos asincrónicos de las iniciativas colectivas y/o grupos que lanzan y a la vez dinamizan una determinada acción, movilización o evento.

Estos liderazgos van cambiando en el tiempo, e incluso pueden operar simultáneamente. El liderazgo temporal distribuido tiene una estrecha relación con la especialización funcional. En la medida que el movimiento-red se especializa en ámbitos concretos de protesta y acción, se distribuye mucho más la actividad del propio movimiento. Por ejemplo, en 2012 nace 15MpaRato, está el 25s-Rodea el Congreso o el inicio de la campaña de la ILP de la PAH, siendo los momentos de acción de cada una de estas iniciativas, momentos en los que éstas asumen una forma de liderazgo que es el propio movimiento-red quien se lo otorga en la medida que reconoce su actividad. Es temporal en la medida que cada una de las iniciativas colectivas analizadas no siempre asumen el liderazgo continuamente sino que tienen picos de actividad en la medida que desarrollan campañas, acciones o movilizaciones específicas. Retomando la Figura 60 de la sección 2 de este capítulo, se puede observar claramente la temporalidad de los momentos de actividad y de 'liderazgo' de algunas de las iniciativas analizadas a partir de su actividad en Twitter. También se observa la simultaneidad de algunos procesos e iniciativas como sucede por ejemplo en noviembre de

²⁰⁹ Durante la formación y la explosión del 15M se encuentran a figuras públicas con gran reconocimiento mediático en las redes de Twitter como pueden ser Andreu Buenafuente o Berto Romero, los cuales no han tenido una participación activa en el 15M pero que en su día lanzan mensajes de apoyo a las movilizaciones de mayo de 2011. También se destacan algunos blogueros conocidos vinculados a las luchas por la defensa de la neutralidad de la red como Ricardo Gallir, Enrique Dans, Javier de la Cueva o Carlos Sánchez Almeida.

²¹⁰ Ver capítulo 5.

2012 donde coincide la huelga general del 14N, la campaña de la PAH de la ILP o las protestas de la Marea Blanca.

Esta forma de liderazgo temporal distribuido es un modelo que se puede ver, como analogía, en el funcionamiento del cerebro a través de un mecanismo caracterizado como *Núcleo Dinámico*, y que consiste en la integración transitoria de la actividad de varias áreas neuronales (aunque no todas al mismo tiempo) en lo que se ha denominado un núcleo dinámico (Barandiaran & Aguilera, 2015, p. 183). La actividad consciente emerge a partir de momentos de integración, en los que diferentes áreas neuronales se conectan y se desconectan a una unidad dinámica sincronizada, que actúa como polo de referencia para el resto de la actividad neuronal. Un núcleo dinámico tiene la forma de una red de actividad neuronal, lo que viene a llamarse una red funcional y también tiene estructura libre de escala. En la organización en red del movimiento 15M se observa un fenómeno muy parecido. El movimiento-red actúa como un sistema en el que destacan diferentes áreas funcionales y geográficas que se coordinan y sincronizan entre sí de diferentes formas en cada momento, a diferentes escala y desconectándose y conectándose entre sí. En la Figura 75 se observan tres redes analizadas anteriormente, de tres momentos concretos en 2011, 2012 y 2013. Las tres redes corresponden a procesos ampliamente relacionados con el 15M por parte de sus participantes, según la encuesta. En octubre de 2011 se observa el papel central de DRY, en septiembre de 2012 con el 25s la Coordinadora 25s, y en febrero de 2013 la PAH. Esto tiene sentido en la medida que cada uno de estos grupos es el convocante en cada caso. Pero si miramos por ejemplo el caso del DRY (subrayado en rojo) se observa cómo sigue jugando un papel relevante pero secundario en 2012 y 2013 aunque no tenga la centralidad. Junto a las principales cuentas se articula otra gran cantidad de cuentas colectivas e individuales que forman las redes del movimiento-red, en este caso en Twitter.



Figura 75: Redes de RTs y MTs de Twitter relacionadas con el 15M, en octubre de 2011 (15O), en septiembre de 2012 (25s) y en febrero de 2013 (Campaña sobre la ILP de la PAH). Fuentes: Pablo Aragón (2013), Fabio Malini (2013) y Datanalysis15M (2013).

El liderazgo por lo tanto es colectivo en la medida que los principales agentes de enunciación lo son, y en la medida que las cuentas colectivas priman sobre las individuales (con algunas excepciones como el caso de Ada Colau), y también es temporal y funcional, en el sentido que se sitúa al frente en unos momentos concretos para realizar una función o

acción concreta, y que luego dará paso a otro liderazgo. En el caso de la red de octubre de 2011 la función está en la manifestación del 15O, en septiembre de 2011 en la acción de rodear el Congreso del 25s, y en febrero de 2013 en las diferentes movilizaciones de la PAH para la aprobación de la ILP en el Congreso. Esto a la vez demuestra el carácter prioritario del ‘hacer’ frente a las ‘ideas preconcebidas’ que agregan el movimiento.

La formación de este tipo de liderazgos en el 15M es una de las propiedades del movimiento-red y amplía las posibilidades para la organización y acción colectiva. Si tradicionalmente encontramos liderazgos que se mueven alrededor del eje vertical-horizontal y de las formas de liderazgo personalistas o asamblearias, el liderazgo temporal distribuido irrumpe desafiando ambos ejes, en los que la estructura no es ni horizontal ni vertical sino mediada por las redes del movimiento red, que la permiten y que operan en otra lógica temporal, funcional, estructural, y colectiva-personal, donde los liderazgos más importantes representan a procesos colectivos, pero a la vez también a las cuentas personales y a la contribución singular de los sujetos, que crean y difunden contenidos formando redes que articulan la dinámica organizativa del 15M. Las cuentas colectivas difunden contenido de primera mano, lanzan las convocatorias, dan instrucciones sobre cómo proceder, y tienen un mayor nivel de legitimidad al ser contenidos compartidos por grupos muy amplios y con mucho reconocimiento.

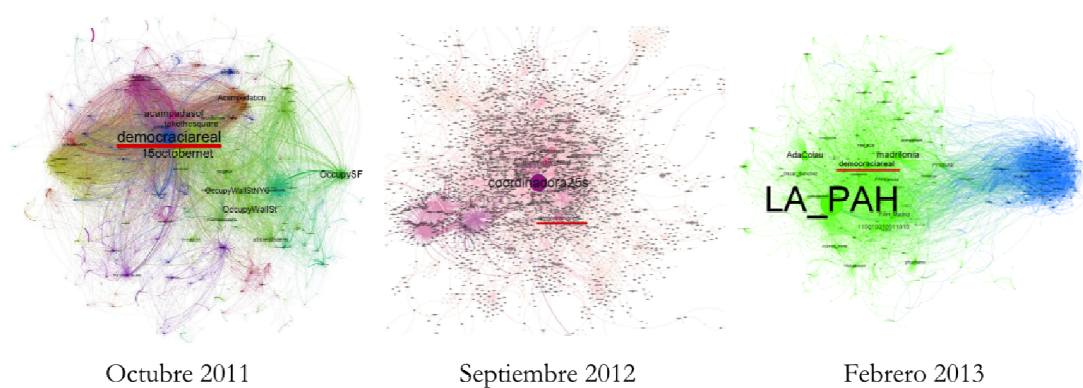
En resumen los liderazgos sistémicos en el 15M son el resultado de una serie de procesos colectivos y acontecimientos, que sin una dirección formal se alternan en la medida que se sitúan en el momento máxima atención y sincronización de la actividad del movimiento-red. Este liderazgo es negociado en red por el conjunto del movimiento-red a través de dinámicas de autoorganización que conectan en un espacio meso y macroscópico, la actividad de grupos e iniciativas colectivas, tanto en las redes como en las calles donde se desarrolla la protesta.

7.3.5 Otras propiedades

Autoconciencia, el caminar preguntando del movimiento-red

En este capítulo se han analizado gran cantidad de redes estructurales y funcionales correspondientes a momentos diferentes en el tiempo. También se han caracterizado algunas de las propiedades del movimiento-red como conjunto, como la especialización funcional o el liderazgo temporal distribuido. Los movimientos-red son autorreflexivos (Castells, 2012b, p. 216) al interrogarse constantemente como movimientos y como individuos sobre ‘quiénes son, qué quieren, qué tratan de conseguir, a qué tipo de sociedad aspiran y como evitar las trampas y dificultades’. La autorreflexión se refleja en el proceso de deliberaciones asamblearias y en numerosos foros de Internet, en miles de blogs y discusiones en redes sociales y genera nuevos aprendizajes también sobre las propias lógicas organizativas, sus limitaciones, pero también sus posibilidades.

Este permanente cuestionamiento sobre la dinámica propia se da simultáneamente dentro del transcurso de los propios espacios y acciones de protesta, en múltiples canales, lo que permite una enorme agilidad organizativa y la posibilidad de dar respuestas muy ágiles a

determinadas acciones. En este sentido se puede plantear la analogía del movimiento como un organismo ‘vivo’, ya que su carácter autorreflexivo le permite tener una suerte de autoconciencia como resultado de la interacción y circulación de procesos de deliberación en red, característicos de las dinámicas de autoorganización del 15M. Este proceso se produce también gracias a la gran cantidad de conocimiento abierto y accesible que genera el movimiento, donde todo tipo de contenidos son subidos a la red, difundidos, discutidos y trasladados a las dinámicas de las iniciativas colectivas y grupos.

Una de las cosas que se ha aprendido con el 15M es, todo no lo podemos inventar. Tenemos esa virtud de ir construyendo preguntando. Porque todo un poco se ha hecho así...Se ha ido haciendo las cosas preguntando a la gente que sabía, con ganas e ilusión de un montón de gente y siempre utilizando la inteligencia colectiva de toda la gente que participaba en eso. (L. Delgado, 2014).

El movimiento-red 15M no sólo se interroga constantemente sino que amplían sus repertorios de acción a medida que acumula experiencia. Son los movimientos que más datos digitales han generado, dejando una huella enorme que permite un profundo estudio desde los propios movimientos que aprenden de sus propios errores. La producción de un gran archivo de conocimiento, puede producir un salto cualitativo en el nivel de conciencia de la sociedad (A. Alonso & Arzoz, 2011). Esto es el resultado de una acumulación de saberes y conocimientos concretos, sobre las formas de comunicación, acción y organización, en forma de aprendizajes sobre las dinámica del movimiento.

A continuación se destacan algunos de los aprendizajes acumulados sobre las dinámicas de organización del 15M. Por ejemplo C. Almeida (2014) apunta la ‘evolución organizativa e intelectual de sus participantes’ como aprendizaje del 15M. La toma de conciencia sobre las formas emergentes de organización colectiva también se relaciona con la dinámica de desintermediación política:

El 15M está mutando permanentemente y para reconocerlo tenemos que ser capaces no de ver la sigla, sino lo que es de fondo, la horizontalidad, son las personas y su relación con las otras personas. Quien construye las cosas son las personas y no un comité central. Si buscas esto, la frescura en el lenguaje, el huir de como siempre se ha hecho las cosas, si buscas eso te das cuenta de que el 15M lo encuentras en un montón de sitios. (C. Sánchez, 2014)

Finalmente se señalan los aprendizajes organizativos que huyen del cierre identitario, a partir de la autonomía de las plazas y de los grupos con más capacidad de operar por sí solos a partir de relaciones de confianza y de una construcción meritocrática a partir de acciones concretas.

Hemos aprendido mucho a trabajar de una manera más orgánica y no obsesionarnos tanto con que es 15M y no es 15M, que es consenso y que no es consenso. Aprender esto de la viralidad y como más dejar hacer, antes había como esa idea de que había una lista de correo de todas las plazas, y la gente quería llegar a un consenso unitario de todo el 15M, como un gobierno alternativo donde realmente hubiera des representación. Era la paradoja de siempre....Ahora se ha entendido más la necesidad de tener más consenso de grupos no totalmente abiertos, de que hay cosas que mejor no hablarlas en otro tipo de espacios, no siempre asambleas abiertas no siempre en las plazas no siempre desde cero, lo cual tiene una parte mala porque también nos volvemos activistas identitarios y dejamos de ser más inclusivos con gente que no se había acercado, pero también es más operativo, vamos aprendiendo más también a dejar a hacer, a no

estar encima de todo el mundo y a funcionar de una manera un poco más basada en que si tu lo haces tú eres quien decides cómo se va a hacer, o sea nos hemos pasado horas y horas hablando sobre que queremos hacer y ahora lo hacemos, quizás ahora es una cosa más hacker-meritocrático con todas las críticas que se pueda tener. (M. G. Franco, 2014)

Temporalidad del movimiento-red

El movimiento-red ya desde sus inicios se caracteriza por una temporalidad propia durante su evolución. Tener la perspectiva analítica de tres años permite ver algunas de las características temporales del movimiento-red en este periodo. En primer lugar la continuidad no se presenta de manera lineal como una única secuencia de hechos y acontecimientos. La temporalidad del movimiento-red se puede dividir en momentos de *sincronización*, momentos de *multiplicidad* e incluso superposición y momentos de *latencia*. La sincronización se produce cuando convergen diferentes comunidades de la red, grupos e iniciativas en un mismo espacio multicapa de protesta. Esto genera una multiplicidad de procesos que operan a la vez, donde existe una simultaneidad cuando ocurren eventos diferentes en lugares diferentes.

...esto es una narrativa eco sistémica en la que cada nueva acción establece una nueva bifurcación con un montón de posibilidades para enriquecer este ecosistema. No va a haber nunca un final en plan, "y el 15M consiguió estos objetivos 'y al final ganó' lo que si va a haber es una lógica de acontecimiento de un antes y un después del 15M que todo el mundo pueda ver. (S. Salgado, 2014)

También se observa una tensión o equilibrio inestable entre momentos de movilización y acciones multitudinarias y momentos de latencia donde la actividad del movimiento opera con otra intensidad y a otra escala. En estos momentos no hay grandes acciones ni movilizaciones y la actividad se concentra básicamente en procesos de la escala micro más localizados, o en la escala meso de las redes. Durante esta fase se refuerzan las comunidades, y la actividad latente sigue en el espacio de las redes digitales, en forma de comunicación distribuida, reforzándose y rearticulándose las redes que volverán a sincronizarse en otros momentos. Aunque la protesta no esté permanentemente en la calle, el 15M sigue teniendo una presencia pública en el imaginario común, sostenido precisamente por este carácter latente que permite activar un determinado potencial social colectivo gracias a las redes estructurales y a la acumulación de experiencia en prácticas concretas. Evidentemente hay una diferencia entre estructuras generadas en torno a la explosión del 15M y las transformaciones de sus identidades colectivas predecesoras, pero se mantienen las dinámicas autoorganizativas del movimiento-red.

La continuidad del movimiento no se presenta de manera lineal como una única secuencia sino que existe una simultaneidad (superposición de acciones diferentes), una sincronización (en la que convergen diferentes comunidades de la red), una multiplicidad (muchos procesos operando a la vez) y una tensión o equilibrio inestable entre momentos de expresión pública del movimiento a través de acciones y acontecimientos y momentos de latencia. Si bien el 15M nace con una gran intensidad en las plazas en mayo de 2011 ya toma conciencia de otros tiempos organizativos ante la complejidad de articular procesos tan multitudinarios. El lema 'vamos despacio porque vamos lentos' presente en una

pancarta en las acampadas, expresa una noción del tiempo que no apunta al cortoplacismo. A medida que el movimiento-red evoluciona, se empieza a articular sobre una dinámica temporal del medio plazo, donde se aprende que los resultados a las demandas concretas no se van a conseguir en periodos cortos de tiempo:

Desde la PAH también lo decimos, no podemos pretender que las cosas se hagan ya. La PAH tiene casi 6 años de vida y es tiempo, aún así estamos aprendiendo, siempre innovando, cambiando,...es un proceso vivo y siempre alerta de que las cosas se pueden cambiar y que no son inmóviles y siempre van a cambiar porque en ese momento se necesitan cambiarlo. (L. Delgado, 2014).

Pero otra de las características de la temporalidad del movimiento-red con sus implicaciones organizativas es el de su *imprevisibilidad*, donde más allá del trabajo de las iniciativas colectivas que impulsan acciones o momentos de movilización, se producen acontecimientos y movilizaciones impredecibles como el 25s, los escraches de la PAH, o el conflicto en Gamonal.

Y esa época es una apertura cuyas consecuencias son siempre imprevisibles como podemos ver todo el rato... Todo el rato son sobresaltos de novedad y masividad que te indican que es una época en la que hay muchísima gente que está pensando en esa dinámica. (P. Carmona, 2014).

Aunque el 15M se articule en varios tiempos, tiene un tiempo ágil de respuesta como son las movilizaciones frente a los casos de corrupción aparecidos en 2013, pero también tiene un tiempo de acumulación, y de rearticulación (latencia) donde existe cierto ‘repose’ para garantizar su propia continuidad, ante el agotamiento de las formas de protesta conocidas. Aún así y en la medida que se concretan las demandas y se focalizan en la llegada de éstas al espacio institucional, como es la ILP de la PAH, los tiempos pasan a ajustarse a otros ritmos marcados desde fuera del movimiento. Esta es una cuestión fundamental para entender el papel del 15M en la fase institucional con el nacimiento de iniciativas electorales emergentes, ya que los tiempos irán marcados por una dinámica mucho más acotada y con unos tiempos fijos que obligarán necesariamente a replantear sus dinámicas organizativas.

7.3.6 Autoorganización multitudinaria en red

Los procesos de organización en red han despertado gran interés durante los últimos años a raíz de la emergencia de nuevos movimientos, como el 15M, *Occupy* o la Primavera Árabe, donde las redes digitales de comunicación han jugado un papel fundamental para articular formas emergentes de comunicación, acción y, en definitiva, organización colectiva. La generalización de Internet y su amplio uso para la protesta ha ampliado enormemente los repertorios de acción y organización de los movimientos. Según Castells, Internet va más allá de la pura instrumentalidad, Internet ‘crea las condiciones para una forma de práctica compartida que permite a un movimiento sin líderes sobrevivir, deliberar, coordinar y expandirse’ (Castells, 2012b, p. 219).

En términos de la organización hace falta ir más allá de la relación entre las redes digitales de comunicación y las formas de acción colectiva. Como se ha analizado en esta sección, y después de analizar múltiples casos, se puede afirmar que en la evolución del 15M, se encuentran formas emergentes de autoorganización que no se pueden explicar tan sólo por

la dinámica de los grupos, sino del conjunto del sistema o movimiento-red. Desde la teoría de redes han aparecido numerosos estudios que intentan caracterizar las relaciones entre las redes y las formas de acción colectivas, así como las propiedades sistémicas de estas formas emergentes de autoorganización en el 15M (Borge-Holthoefer et al., 2011b; Borge-Holthoefer, Rivero, & Moreno, 2012; González-Bailón, Borge-Holthoefer, Rivero, & Moreno, 2011). El estudio de las relaciones existentes entre los movimientos y las redes requiere de análisis multidisciplinares en los que se combinen diferentes aproximaciones metodológica, donde esté el análisis de redes pero también información cuantitativa y cualitativa que no desconecte la interpretación sistémica de los movimientos de sus prácticas y experiencias concretas. En este sentido se destacan otras aproximaciones que combinan el análisis sistémico con el cualitativo y con formas de observación participante (Aguilera et al., 2013; Monterde et al., 2015; Toret et al., 2015).

Es innegable hoy en día, la importancia de la forma red en la configuración de los movimientos emergentes. Como se ha observado a lo largo de este estudio las redes juegan un papel central durante la formación, explosión y evolución del movimiento. Las redes permiten la articulación de la organización, su masiva difusión y la replicación y multiplicación de formas de protesta y acción colectiva. La estructura descentralizada de las redes maximiza las oportunidades de participación en el movimiento, teniendo en cuenta que estas redes son abiertas, sin límites definidos y se reconfiguran continuamente de acuerdo con el nivel de participación de la población, reduciendo su vulnerabilidad (Castells, 2012b, p. 212). La aproximación a los movimientos emergentes como movimientos-red permite pensar los movimientos desde su lógica colectiva y dinámica, y su indisociabilidad de las redes, donde éstas son parte constitutiva del propio movimiento.

La aproximación a los movimientos-red desde el análisis de redes y los sistemas complejos muestra cómo muchas de las redes del 15M son redes libres de escala e incluso redes de mundo pequeño. Esto les otorga una serie de propiedades sistémicas como la robustez, la resiliencia y la eficiencia en la transferencia de información que se cumplen en el caso del 15M. Entender la evolución del 15M desde las perspectiva de las redes y las dinámicas de autoorganización, implica entender el papel de las redes estructurales del movimiento como resultado de una acumulación de enlaces entre personas pero también entre iniciativas colectivas. Comprender la hibridación entre cuentas personales y colectivas que se produce en las redes sociales digitales será otro de los elementos centrales para la discusión de nuevas formas de organización en red. Las redes estructurales son útiles para entender la evolución del movimiento, ya que permiten monitorizar y analizar las redes a lo largo del tiempo, y a la vez proporcionan mayor capacidad de respuesta de las redes funcionales, o sea las que se activan solo en momentos concretos para realizar una función concreta, como es lanzar una acción o una campaña, difundir una movilización o generar un espacio de discusión y/o deliberación en red.

A partir del análisis de las redes funcionales se ha podido observar una de las principales propiedades del 15M durante su evolución: la especialización funcional. Después de las acampadas en mayo de 2011 aparecen una gran cantidad de nuevos procesos colectivos, movilizaciones y acciones. Las iniciativas colectivas más significativas del 15M analizadas, expresan la diversificación y especialización de éstas, en campos de conflicto concretos (vivienda, sanidad, educación, deuda, bancos, etc.). Se observa cómo las redes de la

explosión del 15M se reconfiguran a lo largo del tiempo, y se integran en nuevas dinámicas de red que expresan nuevos conflictos en los que el conjunto del movimiento-red se reconoce.

Otra propiedad emergente observada tras el análisis del movimiento-red tiene que ver con las formas de liderazgo. Las redes horizontales multimodales dan lugar a la unidad (Castells, 2012b, p. 215) y esta unidad se presenta en forma de enlace dinámico que permite generar formas de comunidad temporales. Las redes también favorecen la colaboración y la solidaridad sin ser necesario un liderazgo formal. Por eso lo que aparece como una forma ineficaz de deliberación y toma de decisiones, es una condición necesaria para generar confianza para poder realizar acciones conjuntas. Y aunque el 15M sea un movimiento sin líderes, donde existe una especie de autogobierno del movimiento por la gente del movimiento (Castells, 2012b, p. 215) se observa una forma de liderazgo temporal distribuido. Este liderazgo es esencialmente colectivo y es el resultado de las interacciones que se producen entre nodos que acompañan, difunden y validan la propia legitimidad del proceso colectivo, y a la vez es lo que da continuidad al movimiento-red.

En estrecha relación con lo anterior también se ha analizado como propiedad emergente la autoconciencia del movimiento-red. Los movimientos emergentes producen gran cantidad de datos abiertos y en múltiples formatos, y esto permite tener grandes cantidades de información. Nunca antes ningún movimiento había producido tanta metainformación sobre sí mismo y esto posibilita que sus participantes aceleren los procesos de comprensión de sí mismos y a la vez puedan mejorar los procesos de acción colectivos. Tanto la acumulación y crecimiento de la conectividad a través de las redes estructurales, como la especialización funcional y el liderazgo distribuido explican la autoconciencia como propiedad emergente, que a la vez se traduce en aprendizajes subjetivos de los participantes del movimiento-red.

Una vez analizadas las propiedades de los procesos de autoorganización del 15M, se plantea la noción de autoorganización multitudinaria, para expresar la multiplicidad de procesos que nacen después de la explosión y que agrupa estas propiedades. Otros autores han analizado las redes de movimientos similares como los de *Occupy*, y que han sido caracterizadas como ‘las redes que posibilitan las multitudes’²¹¹ (Bennett, Segerberg, & Walker, 2014b), a partir de los procesos de producción, curación e integración dinámica de varios tipos de información y contenido a través de la comparación con las comunidades de *peer-production*. Estas redes dependen fundamentalmente de los mecanismos de conexión dinámica entre diferentes partes de la multitud y la circulación de contribuciones a lo largo de diferentes capas (Bennett et al., 2014b, p. 239). Estos autores han encontrado la existencia de una organización coherente en la asignación de recursos, la adaptabilidad a condiciones externas y la adaptación a largo plazo, lo que podrían ser propiedades más bien genéricas de las redes libres de escala.

Por lo que hace a las redes analizadas y los liderazgos, González-Bailón et al., (2013) sugieren que el crecimiento de las protestas emergentes ‘depende del desarrollo estratégico de las redes preexistentes y de la capacidad de capitalizar la visibilidad de los nodos mejores

²¹¹ *Crowd-enabled networks*

conectados'. Esta afirmación es coherente con el análisis realizado, aunque la capitalización de la visibilidad de los nodos no es algo independiente de su organización y gestión colectiva, como se ha observado en las principales redes del 15M analizadas y en las que predominan las cuentas o nodos que corresponden a iniciativas colectivas. Como respuesta Bennett et al., (2014, p. 250) plantean que la autoridad de un nodo determinado puede cambiar a lo largo del tiempo en la medida que las necesidades de las multitudes cambien. Esto se aproxima a la noción de liderazgo temporal pero no explica su carácter distribuido del proceso de evolución del 15M donde la negociación no se produce como necesidad sino como especialización de una parte de la red, por lo que se generan nuevas autoridades o nodos colectivos que no existían previamente y que son impulsadas por el resto de cuentas que forman parte del proceso de acumulación estructural de enlaces.

Paolo Gerbaudo (2014) ha criticado también el acercamiento a las multitudes desde una lógica de los participantes individuales sin tener en cuenta que iniciativas colectivas operan como individuos pero representan otras formas de autoridad o de ser un nodo. En este sentido se coincide con el planteamiento de Gerbaudo y la necesidad de recuperar la dimensión colectiva también en el análisis de redes y su validación cualitativa que complementa la dimensión sistémica del análisis.

Otras aproximaciones teóricas sobre la organización, plantean cómo estos movimientos son masivos pero no tienen una organización masiva, y no es que la organización haya desaparecido sino que ha cambiado (Nunes, 2013). En cambio, sí que presenta formas de organización emergentes y multitudinarias en la medida que articulan la interacción entre personas y grupos, pero de manera desintermediada. Si pensamos la organización en términos de evolución del movimiento, se puede afirmar que existen formas de autoorganización más allá de los acontecimientos y que se dan entre los momentos de latencia y los de sincronización. Las mutaciones del 15M han sido descritas como multitud progresiva (A. Alonso & Arzoz, 2011) para explicar el carácter dinámico pero sin entrar en su análisis.

Finalmente de nuevo se plantea la cuestión de la autonomía como variable que explica y refuerza el análisis de las dinámicas de autoorganización analizadas. En la medida que el movimiento-red se convierte en múltiples procesos, el éxito de éstos se explica por la autonomía de los procesos de organización. Hay una gran cantidad de proyectos e iniciativas colectivas que nacen después de la explosión del 15M, pero sólo algunas son reconocidas ampliamente como parte del movimiento-red. Las dinámicas de autoorganización son las que permiten que, a través de las propias redes que se generan en el movimiento, se produzca el proceso de negociación que hace que una acción o iniciativa colectiva sea reconocida, aceptada y asumida por el movimiento-red. Esta propiedad de negociación permanente en el espacio de las redes para la validación de procesos colectivos, tiene una carga intrínseca de autonomía que es la que explica la continuidad del movimiento-red como algo múltiple, no único, pero algo que permanece y a la vez se transforma. Esto apunta a una gran cantidad de nuevas preguntas sobre los límites de estas dinámicas de autoorganización, pero en la medida que se generan espacios transversales de participación y se desdibuja la frontera entre las formas de participación en el movimiento, se abre la cuestión de cómo seguirán operando estas dinámicas autoorganizadas ante la

aparición de nuevas iniciativas colectivas que se sitúan en el terreno electoral y que se ven restringidas por las propias normas y valores de un espacio que funciona con otras lógicas colectivas (donde hay más competencia que cooperación, verticalidad de la toma de decisiones frente a la descentralización, o regulación normativa frente a modelos emergentes de autoorganización y validación). Por lo tanto se plantea la cuestión de en qué medida el movimiento-red seguirá evolucionando bajo la lógica que lo hace en el periodo de estudio, o como se modifica y sigue manteniendo mecanismos de autorregulación que le permitan sobrevivir en esta nueva fase institucional de los movimientos-red.

Capítulo 8. Efectos electorales del 15M. El asalto institucional

No hay ningún actor del pasado que vaya hacer lo que hay que hacer. Y lo que hay que hacer es de algún modo hacerse cargo de ese asalto institucional' Pablo Carmona (2014)

En este capítulo se analiza y se discute el papel de las iniciativas electorales emergentes que nacen a partir de 2013, que se constituyen a partir de una estrecha relación con el movimiento-red 15M y sus efectos en términos electorales. En esta dirección se describen estas iniciativas, se señalan los elementos comunes y las diferencia entre el movimiento-red y estas, y se perfilan algunos elementos para la discusión que apuntan hacia una nueva fase de evolución del movimiento en la medida que empiezan a aparecer nuevas expresiones que entran de lleno en el plano político institucional pero con una serie de formas de hacer que siguen un claro camino iniciado con el 15M. Se discute sobre la relación entre la emergencia de nuevos prototipos políticos electorales y el movimiento-red, que elementos mantiene, cuales innova, y se apuntan algunas potencialidades y límites de esta relación compleja entre movimientos y partidos. (Revisar-rehacer)

8.1 Del #NoNosRepresentan al #SíSePuede

El presente apartado se construye a partir de dos ideas iniciales. La primera es que existe un cierre de las relaciones entre el movimiento-red 15M y el espacio institucional desde 2011, que empuja al movimiento-red a acercarse a este espacio sin la intermediación de ningún otro partido preexistente, en la medida que se acentúa no sólo el cierre sino las medidas de gobierno que van en la dirección opuesta a las que se plantean desde el 15M. Entender la evolución de este razonamiento colectivo del movimiento-red a partir de algunas de las principales iniciativas analizadas en este trabajo será clave para entender esta sección. La segunda idea de partida es que existe una estrecha relación a través de numerosos elementos de continuidad entre el movimiento-red 15M y las iniciativas electorales emergentes analizadas, que se concretan en el desarrollo de una serie de prácticas concretas en el terreno electoral (transparencia, primarias abiertas, programas colaborativos, financiación colectiva,...) que irrumpen frente a las formas previas en las que se conciben los partidos tradicionales para dar respuesta a una serie de problemas asociadas con ellos. De esta manera se abre el interrogante sobre si estas iniciativas, y sobre todo después del éxito electoral de Podemos en las elecciones europeas de 2014 y la multiplicación de las candidaturas municipalistas y su posterior éxito en las elecciones de mayo de 2015, abren una nueva transformación del movimiento-red 15M, e inauguran un nuevo ciclo político desplazando partes de su campo de acción.

La relación entre el 15M y el espacio electoral se remonta a la movilización del 15 de mayo del 2011 y la posterior proliferación de las acampadas, en el contexto de celebración de elecciones municipales y autonómicas en varias comunidades. Con anterioridad, NLV nacía

con el objetivo de promover el voto de castigo contra las formaciones políticas que habían aprobado la Ley Sinde (PP, PSOE y CIU). Como se ha visto en el capítulo 4, esta campaña esboza ya una dura crítica al sistema político, y tiene una relación directa con una masa crítica movilizadora en Internet contra la Ley Sinde y por la defensa de la neutralidad de la red. La semana previa a las elecciones municipales de 2011 es donde se concentra la mayor parte de actividad de la explosión del 15M, siempre marcada por el escenario electoral, la prohibición de las acampadas por parte de la Junta Electoral, y la jornada de reflexión iniciada la noche del 22 al 23 de mayo que congrega a miles de personas en las plazas, bajo los lemas ‘No nos representan’ o ‘Nuestros sueños no caben en vuestras urnas’, expresando un claro rechazo al sistema de representación, y a sus déficits.

La crítica al sistema de partidos y especialmente al bipartidismo del PSOE y del PP es una variable transversal en el 15M y durante su evolución. El periodo entre mayo de 2011 y mayo de 2013, como se ha visto, se caracteriza por una intensa movilización social. En la Figura 76 se pueden observar el diferencial de votos de las elecciones generales del 20 de noviembre de 2011 respecto a las de 2008, en las que se constata la caída del PSOE, que pierde 4.315.000 votos y el PP gana 500.000 más de votos consiguiendo una mayoría absoluta. También se observa un crecimiento significativo de IU (710.000 votos), UPyD (834.000 votos) respecto 2008. Finalmente se observa un crecimiento de los votos nulos (150.000), blancos (46.000) y de la abstención (530.000).



Figura 76: Diferencial de votos de los principales partidos entre las elecciones generales de 2011 y las de 2008. Tan sólo están representados los partidos con más de 100.000 votos en 2011 y que la diferencia entre 2008 y 2011 es mayor de 50.000 votos.

Aunque no exista una relación directa entre estos resultados y la emergencia del 15M, se extraen dos cuestiones preliminares. Primero la importante caída del PSOE, en parte por su gestión de la crisis desde 2008 y en parte por los movimientos emergentes, que no se traduce en un claro crecimiento del PP. Segundo que sólo una parte del voto de castigo del PSOE se va a partidos minoritarios como IU o UPyD, creciendo también la abstención y bajando la participación del 73,85% a 71,69 con 1.300.000 votantes menos. Por lo tanto en las elecciones generales de 2011 se constata la caída profunda del PSOE y también la no

existencia de un partido o formación política que exprese la emergencia del 15M en las urnas por lo que los partidos existentes no consiguen canalizar el descontento expresado en el 15M:

Existe un techo de NoLesVotes. Los otros partidos que más se ha hablado, Izquierda Unida y UPyD, no conseguían catalizar emociones colectivas que pudiesen desbordar a los partidos mayoritarios, se veían como partidos minoritarios (C. Almeida, 2014)

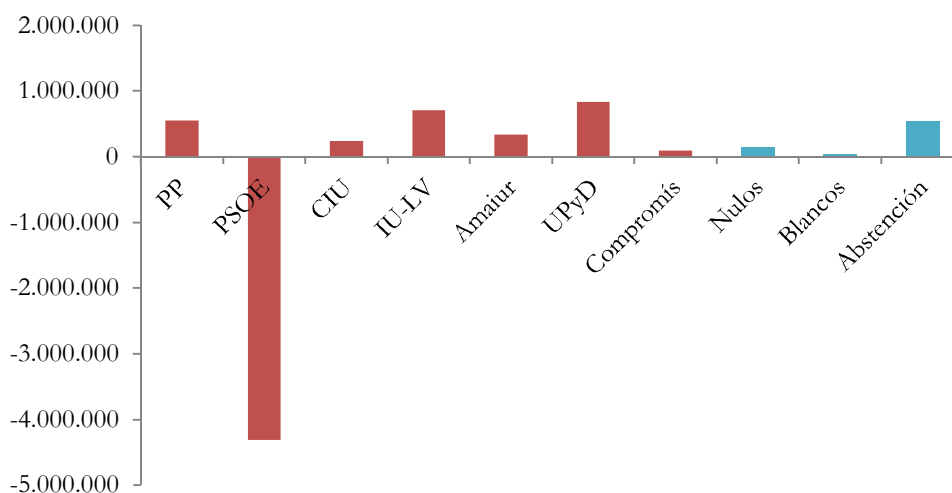
Durante el año 2012 se producen nuevas movilizaciones multitudinarias. Entre ellas, cabe poner especial atención a la acción del 25S de rodear el Congreso de los diputados, que desplaza el espacio de conflicto de las plazas y las manifestaciones a los alrededores del Congreso siendo este el máximo órgano de representación del sistema político español. Aunque el 25S no tiene una relación directa con el espacio electoral en el sentido estricto, se presenta como una denuncia manifiesta del estado de crisis del sistema político representativo, siendo el proceso constituyente una de las principales demandas de esta acción, situando en el centro la necesidad de una reforma constitucional. En este mismo periodo nacen las mareas como expresiones colectivas de defensa de derechos fundamentales como la sanidad, la vivienda o la educación, siendo estas formas de búsqueda de ‘alternativas políticas’:

Diferentes búsquedas del movimiento de alternativas políticas. La primera alternativa es ocupar las calles. Las mareas lo que hacen es llevar las protestas del 15M a sectores específicos donde se están produciendo recortes de derechos fundamentales. (C. Almeida, 2014).

En febrero de 2013 llega al Congreso de los Diputados la Iniciativa Legislativa Popular (ILP) de la Plataforma de Afectados por la Hipoteca por la dación en pago, el fin de los desahucios y el alquiler social, junto a manifestaciones masivas, con unos niveles de apoyo ciudadano por encima del 80% (El País, 2013b). La reacción del gobierno del PP será una negativa esta Iniciativa. La mayoría absoluta de este partido en el Congreso desfigura la ILP, presentada con el apoyo de 1,5 millones de firmas (rtve, 2013). La ILP de la PAH es clave en el proceso de evolución del 15M (Toret & Monterde, 2014), y representa la constatación de que existe un cierre institucional del Gobierno central después de dos años de movilizaciones del movimiento-red 15M. Incluso más allá del bloqueo, en este periodo se promueven una serie de leyes que tipifican delitos penales contra algunas de las propias prácticas del movimiento, como es en el caso de la ley de Seguridad Ciudadana que penaliza la paralización de los desahucios o las convocatorias de manifestaciones de través de las redes sociales.

Por lo tanto la formación de las iniciativas electorales emergentes con una estrecha relación con el 15M viene marcado claramente por los límites institucionales encontrados desde el movimiento después de dos años de protesta, que a través de la metáfora del ‘techo de cristal’ ilustra el cierre institucional existente y la impermeabilidad del gobierno frente a las principales demandas del 15M y las iniciativas colectivas relacionadas con el movimiento-red.

En el ámbito institucional se están generando una serie de movimientos que por un lado podría ser natural, llegado a un punto de techo de cristal, o sea hemos hecho todo lo posible, nos hemos movilizado, hemos recogido un millón y medio de firmas, pero queremos que eso sea

posible. Y como es? pues por un lado siguiendo la lucha y reforzando los movimientos a tope. Hay un montón de grupos que están super activos creciendo cada día. Y por el otro lado pues si no queremos este tipo de representación, esa forma de institución, creemos una nueva. Se están creando estas dos sinergias (L. Delgado, 2014).

A partir de 2013, el razonamiento sobre la entrada del movimiento-red (o de los movimientos) en las instituciones, no se hace a partir de la idea de que sean sólo los movimientos quienes desde fuera presionen con sus demandas a la instituciones, sino que se piensa en la creación de nuevas instituciones que transformen las formas de representación. En poco menos de dos años, el debate sobre la crítica al modelo de representación se empezará a trasladar a la construcción de iniciativas colectivas que irrumpirán en el propio sistema de representación:

Quizás ha pasado los últimos meses lo de los partidos, al principio hablar de partidos era una cosa tabú y ahora cada vez más se habla sobre política institucional (M. G. Franco, 2014)

El cierre institucional va acompañado del descubrimiento de casos de corrupción en los principales partidos mayoritarios (PP, PSOE y CIU) que suponen una profunda crisis de la legitimidad político-institucional. Aunque el 15M apenas permea en el plano institucional en el periodo 2011-2013, sí que lo hace en el ámbito extra-institucional, en la sociedad y la opinión pública. El 15M, como se analiza en el siguiente capítulo, ha cambiado la percepción social y la dinámica propia de los movimientos recuperando una gran legitimidad de estos. Esto ha ido de la mano de una acentuación de la crisis de legitimidad del sistema representativo en España, donde un 81,8% de la población considera en enero de 2014 que la situación política en España es mala o muy mala (CIS, 2014b), con la aparición a la luz pública de numerosos casos de corrupción, unos niveles de confianza política en mínimos históricos y siendo la actividad de los bancos, los políticos y partidos desaprobada por un 88 y 89% de la población española (Toharia, 2013). En la Figura 77 se puede observar la presencia de los casos de corrupción a inicios del año 2013 en las portadas de los principales periódicos españoles, especialmente los que afectan al PP (Caso Bárcenas), pero también se destacan los casos de CIU (caso Millet), el PSOE (caso EREs) o la casa Real (caso Urdangarin).



Figura 77: Superficie de las portadas de los principales periódicos españoles dedicada a la corrupción durante los meses de enero y principios de febrero de 2013. Los diferentes colores indican el partido o agente implicado en cada uno de los casos de corrupción. Fuente: Numeroteca «El color de la corrupción en España» (Rey, 2013).

En un escenario de crisis creciente de la política institucional y sus representantes, la incapacidad de interlocución con el movimiento-red y sus principales demandas en torno a la reforma del sistema político y una serie de emergencias sociales urgentes (desahucios, cierre de camas,...) (C. Almeida, 2014), la creciente articulación de la ciudadanía organizada en movimientos emergentes como son las dinámicas de protesta que dan continuidad al 15M y que favorecen la acumulación de enlaces entre personas, iniciativas y grupos²¹², y una parte de agotamiento de las formas de protesta en la calle que no consiguen trascender ese espacio institucional inmóvil, serán algunos de los factores por los cuales el debate sobre la entrada en el espacio electoral e institucional pasará a estar en el seno del movimiento-red entre 2013 y 2014 y desencadenará la aparición de diferentes iniciativas electorales emergentes.

Si queremos escalar esta crisis de gobernanza e instaurar una nueva gobernanza más democrática más abierta hay una única puerta (S. Salgado, 2014).

Nuevas estructuras políticas. No basta con disputar la calle al sistema, hay que disputar las urnas (C. Almeida, 2014).

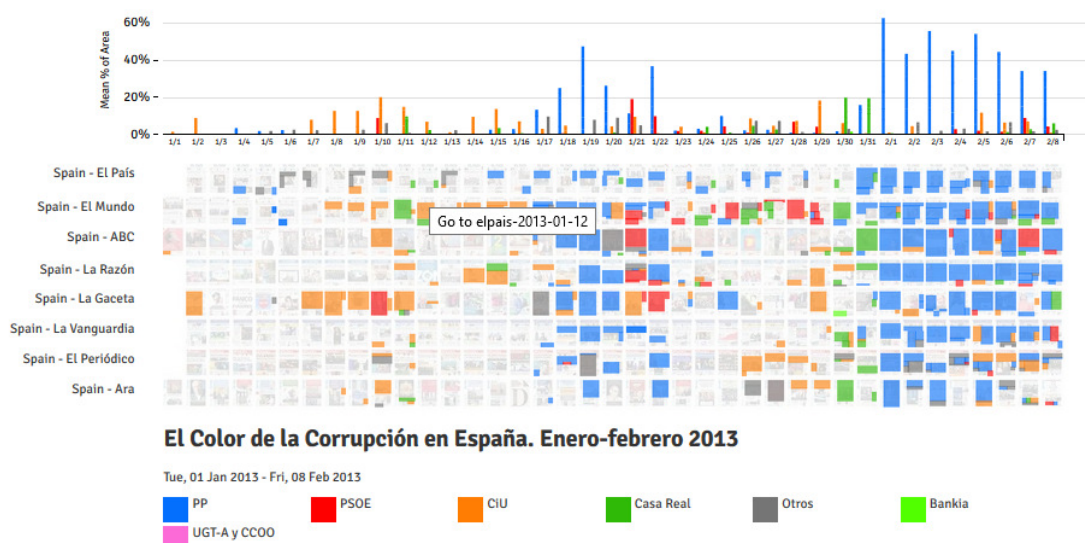
La formación y desarrollo de las diferentes iniciativas electorales emergentes post15M tiene tres momentos fundamentales en el recorrido de la evolución del movimiento-red 15M. En primer lugar está el nacimiento del Partido X a principios de 2013 como iniciativa que nace al calor de la evolución del 15M. En segundo lugar está el nacimiento de Podemos en 2014, sus importantes resultados en las elecciones al Parlamento Europeo de 2014 y su posterior desbordamiento y crecimiento masivo. Y finalmente y en tercer lugar está la aparición de las candidaturas municipalistas en 2014 y su éxito electoral en las elecciones municipales de mayo de 2015.

8.2 El primer asalto: el Parlamento Europeo

8.2.1 El 15M y las iniciativas electorales emergentes

Las elecciones al parlamento europeo serán las primeras elecciones en España en las que aparecen nuevas formaciones políticas nacidas posteriormente a la emergencia del 15M y con una estrecha relación dentro del análisis de su evolución. En el capítulo 7 se ha caracterizado la especialización funcional como una de las características de la evolución del 15M. La emergencia de nuevos partidos políticos puede ser entendida en estos términos, atendiendo a la función que pueden realizar estas iniciativas, siendo la especialización la capacidad de estas para actuar en las instituciones bajo una lógica de funcionamiento relacionada con el 15M. Pero analíticamente se ha preferido diferenciar las iniciativas electorales emergentes (partidos y candidaturas) del resto de iniciativas colectivas analizadas

²¹² Ver el papel de las redes funcionales en la evolución del 15M en el Capítulo 7 de este trabajo.

en este trabajo, tanto por la rigidez normativa y organizativa del espacio institucional, como por la construcción cultural y la construcción de subjetividad en la que se enmarcan, siendo los partidos y el sistema de representación un modelo de organización política sujeto a unas reglas y normas, y con una concepción social de las formas de liderazgo, de la participación política, y de la representación política muy marcadas por el propio modelo existente. Por lo tanto se analizarán de manera diferenciada. Aún así uno de los objetivos de este capítulo reside en analizar la relación de estas iniciativas electorales emergentes con el 15M.

En la encuesta realizada hay un bloque de preguntas sobre las elecciones en el parlamento europeo, y en una de ellas se plantea la influencia del 15M en estas elecciones. Una semana antes de su celebración, según la encuesta un 64,9% de los participantes del 15M consideraban que el 15M influenciaría en las elecciones. En la Figura 78 se observa el conjunta de formaciones políticas que se presentaban en las elecciones al parlamento europeo, asociadas al 15M. Se destaca claramente la diferenciación del Partido X y de Podemos del resto de partidos, tanto para los participantes del 15M como para el resto de la muestra.

Partido	Participantes		Total Muestra (%)	
	15 M (%)	Resto (%)		
Partido X	63,6	35,5	57,1	*
Podemos	56,0	34,9	51,1	*
Primavera Europea (Compromís, Equo, CHA...)	21,2	12,8	19,3	*
Confederación Pirata - European Pirates	17,1	7,6	14,9	*
Escaños en Blanco	15,8	10,5	14,5	*
Izquierda Plural (IU, ICV, Anova...)	15,2	12,2	14,5	*
Agrupación de electores Recortes Cero	12,3	7,9	11,3	*
<i>Ninguno</i>	11,6	22,4	14,1	*
Movimiento RED	11,4	12,2	11,6	*
NS/NC	5,9	14,8	8,0	*
Partido Animalista (PACMA)	3,8	3,3	3,7	*
Los pueblos deciden (Bildu, BNGa...)	3,2	2,0	2,9	*
Ciudadanos	2,6	3,3	2,7	*
<i>L'esquerra pel dret a decidir</i> (ERC...)	0,8	2,3	1,1	**
UPyD	0,6	0,0	0,5	**
VOX	0,6	0,7	0,6	***
PSOE	0,5	1,3	0,7	**
Foro de Ciudadanos	0,3	0,3	0,3	***
PP	0,1	1,0	0,3	**
Coalición por Europa (CIU, PNV, CC y CxG)	0,1	0,0	0,1	***

Figura 78: Formaciones electorales asociadas con el 15M. Pregunta multirespuesta. N=1313 (Test Chi Cuadrado *<1% **<5% ***<10%)

Para obtener más información y ver como se agrupan las respuestas (al ser una pregunta de respuesta múltiple) se ha realizado un análisis de clústeres. En la Figura 79 se observa el dendograma que utiliza una vinculación de Ward para ver como se agrupan las diferentes formaciones políticas asociadas con el 15M. Después de realizar este análisis se destacan claramente tres clústeres. El primero (Clúster A) está formado por los partidos que no se vinculan con el 15M, con porcentajes menores al 4%, donde se encuentran PP y PSOE, pero también Coalición Europa, Foro Asturias, UPyD, VOX, ERC, C's, Bildu y PACMA. El segundo (Clúster B) está formado por esos partidos que se relacionan en menor medida con el 15M, presentando valores que oscilan entre el 11 y el 19%. En este grupo se

encuentran la Primavera Europea, formado por Equo, Compromís y CHA, la confederación Pirata, Escaños en Blanco, Izquierda Plural o Movimiento RED. Finalmente, aparece un tercer clúster (Clúster C) con tan solo dos formaciones políticas y con un porcentaje de asociación con el 15M por encima del 50%. Este clúster se diferencia claramente del resto y está formada por el Partido X y por Podemos. Ambas iniciativas nacen entre 2013 y 2014, y el propio dendograma nos indica claramente una clara vinculación con el 15M. En consecuencia ambos serán incluidas en el análisis de las iniciativas electorales emergentes en relación al movimiento-red 15M.



Figura 79: Dendograma de los partidos políticos en las elecciones europeas de 2014 y su asociación con el 15M

Por lo tanto, ambos partidos nacidos dos y tres años más tarde del 15M aparecen asociadas por los participantes del movimiento al 15M, muy por encima de los otros partidos. Al estar la encuesta realizada antes de las elecciones europeas, ya se visualiza una primera intervención del movimiento en esta cita electoral. Por lo tanto será pertinente pensar que la irrupción de Podemos y Partido X en las elecciones Europeas, y la posterior e inesperada victoria de Podemos, se podría llegar entender en parte como otro acontecimiento en la fase de evolución del 15M

En esta misma dirección son varias las contribuciones que apuntan y refuerzan cualitativamente la relación entre el 15M y estas dos formaciones, que de manera diferenciada recogen el sustrato generado en el periodo de emergencia y evolución del 15M:

Hay un sustrato que va creando ideología y va buscando salidas para presentar una alternativa a las elecciones. Esto es algo que recoge por un lado el Partido X y por otro lado Podemos (C. Almeida, 2014).

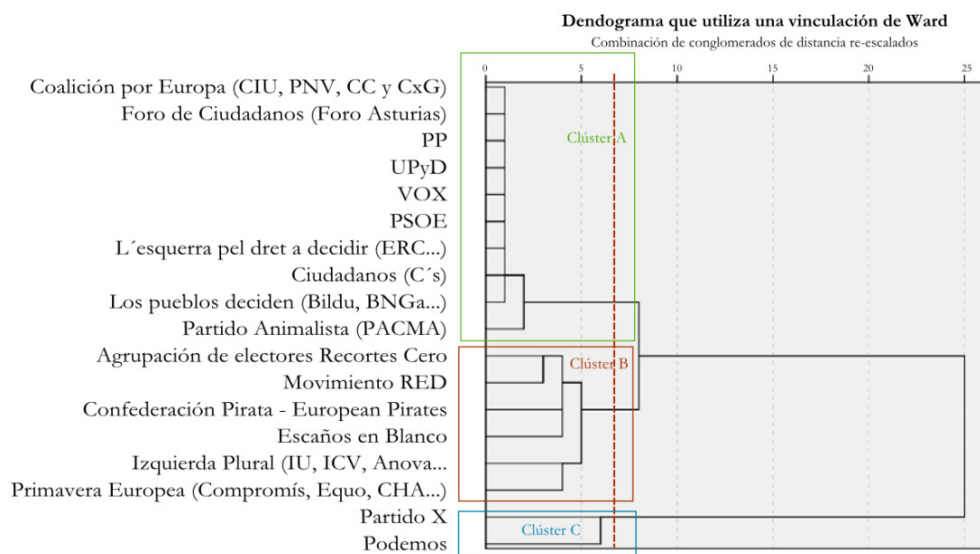
La llegada primero del Partido X y después de Podemos abren un debate sobre la ampliación hacia nuevas formas de acción colectiva del 15M, y también abren la puerta a la

posibilidad de pensar desde el 15M en el espacio institucional como un espacio de intervención del propio movimiento-red:

La irrupción del PX y luego con Podemos cambia un poco las cosas. Yo personalmente hace 4 años me oponía rotundamente a la institución. Por el recorrido de bloque institucional, ya que ha habido unas cuotas de movilización que antes no las había habido, y hay un bloqueo institucional que dice que da igual que lo que hagáis, y dos experiencias más o menos cercanas en el tiempo y en el espacio que son Grecia y las Primaveras Árabes, pues a lo mejor sí que hay que darle un par de vueltas a lo institucional (P. Padilla, 2014).

Aunque se constate la relación existente entre el 15M y estas dos formaciones políticas a principios de 2014, se debe analizar en profundidad cada una de ellas, sus formas de organización, su lenguaje, el papel de las redes y los medios, y la relación de cada una de ellas con el 15M, para entender tanto sus elementos comunes como sus diferencias. En los apartados siguientes se analiza con detalle cada una de ellas, sus resultados en las elecciones europeas y la posterior explosión de Podemos.

8.2.2 De las redes a las elecciones europeas: El Partido X

El 8 de enero de 2013 se presenta públicamente el Partido X (PX), inicialmente bajo el nombre ‘Partido X, Partido del Futuro’ como un ‘dispositivo ciudadano’ para ‘reiniciar el sistema’ y ‘recuperar la democracia’ (Sánchez, 2013). Lo hace en las redes a través de un video viral en Youtube, con un gran impacto inicial²¹³ y en algunos medios digitales como el País (2013a). El PX se presenta inicialmente de manera anónima, sin caras visibles reconocibles, con el objetivo de poner el foco de atención en sus ‘contenidos, métodos y propuestas’. Aunque huye de la identificación directa con el movimiento (Riveiro, 2014) el PX nace en estrecha relación con el imaginario del 15M y con su lógica del ‘hacer’ vinculada a la cultura de la red adoptando la forma de un partido o plataforma-red (Peña-López, 2013). En sus inicios el PX pone especial énfasis en el método²¹⁴, así como en las nuevas formas de ‘entender la democracia en el siglo XXI’²¹⁵. Esto se aprecia en su propuesta de programa ‘Democracia y Punto’, centrado en cuatro mecanismos desarrollados ampliamente: la transparencia en la gestión pública, la democracia en red, el voto real y permanente, y los mecanismos de legislación colaborativos.

El #PartidodelFuturo propone cumplir su programa (Democracia y Punto) a través de 4 mecanismos. Los enumeramos en los siguientes tuits. (@Partido_X, 8 de enero de 2013, 35Rt)

Aunque no se haga explícito en su presentación, el PX tiene una estrecha relación con iniciativas nacidas en la evolución del 15M, como 15MpaRato²¹⁶ o la Plataforma por la

²¹³ En Twitter supera a los 10.000 seguidores en un sólo día, y la página web estuvo inactiva prácticamente todo el día de su lanzamiento debido a la gran cantidad de tráfico que recibió.

²¹⁴ El ‘método’ aparece con un doble significado: como un nuevo mecanismo de elaboración del programa y otro como una manera de referirse a sí mismo ya que se dice que el propio PX un método “para cambiar radicalmente los cauces de la democracia” (<http://partidox.org/metodo/>).

²¹⁵ <http://partidox.org>

²¹⁶ El Partido X y 15MpaRato han trabajado conjuntamente en acciones relacionadas con la anticorrupción como son #LosCorreosdeBlesa o Las tarjetas negras de Caja Madrid (<http://partidox.org/anticorrupcion/>).

Auditoría Ciudadana de la Deuda²¹⁷ e incluso en experiencias previas al 15M como VdeVivienda. Algunos de los antecedentes de sus participantes se remontan al 15M donde se da gran parte de su politización, e incluso antes. Pero también hay otros para quienes el PX es su primera experiencia política:

La gente que hemos estado impulsando el proyecto éramos activistas y ya nos conocíamos al menos del 15M y otros de V de vivienda y de muchos otros temas. La gente más novata es gente que se ha politizado con el 15M...La gente inicial era activistas pero ha entrado mucha gente que era su primera experiencia política. (S. Levi, 2014).

Se dice que el Partido X nace en la red, ya que se presenta públicamente con un video en Youtube, una página web, una cuenta de Twitter y una página en Facebook. También viene de una trayectoria de lucha por la defensa de Internet y de la defensa de la cultura libre, siendo estas cuestiones ampliamente desarrolladas en su programa (N.d.C.). Pero una de sus características iniciales que hacen de este un caso singular, es el anonimato con el que se presenta, donde no hay ninguna cara pública enfrente de la iniciativa hasta 10 meses más tarde de su nacimiento (Público, 2013) momento en el que se presenta a Hervé Falciani²¹⁸, como una de sus caras públicas más reconocidas. En este sentido se destaca un clara relación entre el anonimato del 15M donde no se observan liderazgos individuales, y el del Partido X que busca el anonimato para ‘poner el acento en el trabajo que se desarrolla’ (El Confidencial, 2013).

Y esto es posible gracias a que el principal medio de desarrollo y formación del Partido X son las redes digitales de comunicación. Existe una acumulación de experiencia en formas de comunicación, acción y filosofía de la red, y la propia experiencia en este terreno desde los inicios del 15M permiten lanzar el PX a partir de ahí:

El PX viene de mucha experimentación en temas de guerrilla de comunicación y también de acción en red, filosofía de red, filosofía hacker y todo esto. Entonces hemos estado todo un grupo de gente...experimentando con esto con muchos dispositivos reproduciendo esta manera de funcionar y extrapolándolas a otro tipo de acción en este caso al tema del espacio electoral y la organización de la acción en el espacio electoral. (S. Levi, 2014)

A través del análisis de las redes de *likes* de la página del PX de Facebook se puede analizar cuáles son las principales páginas, y por lo tanto iniciativas colectivas o grupos a los que el PX está conectado. Se ha realizado una extracción de la red con profundidad 2 a partir de una sola página origen (Red Ciudadana Partido X). En la red resultante se han obtenido 2416 nodos y 17182 enlaces. En la Figura 80 se observa la red resultante y después de hacer el análisis de comunidades por modularidad se obtiene que hay una comunidad principal (amarilla) que contiene el 50,17% de los nodos de la red, comunidad formada por los principales nodos del 15M (DRY, JSF, SpanishRevolution, AcampadaSol, AcampadaBcn,...). Después encontramos la segunda comunidad (violeta) formada por el 17,43% de los nodos de la red, que representa una red más cercana al PX con algunos de sus grupos locales (PX Barcelona, PX Canarias) o otros grupos con los que el PX en su

²¹⁷ En la elaboración del ‘Plan de emergencia para salir de la crisis’ aparecen numerosas referencias a los textos y propuestas de dicha Plataforma (<http://partidox.org/plan-de-emergencia-para-salir-de-la-crisis/>).

²¹⁸ Ex-trabajador del banco suizo HSBC, y conocido por su ‘lista Falciani’ en la que se aportaba información sobre más de 130.000 evasores fiscales con cuentas en dicho banco.

momento colabora para el desarrollo de su programa (Som Energía, Fundación Cívica, Filtrala,...). Finalmente se destaca una tercera comunidad (marrón claro) en lo que se destacan medios de comunicación (RTVE, Radio 3,...).



Figura 80: Red de likes de la página del Partido X en Facebook. La red está extraída a partir de las relaciones de likes con profundidad 2, a partir de la página origen del Partido X. Los colores representan las diferentes comunidades detectadas, siendo la comunidad 15M (amarilla) la más importante de la red con un 50,1% de los nodos.

Lo que nos muestra básicamente la red realizada a partir del PX es que rápidamente se dibuja la red del 15M a partir del PX, pero que el PX mantiene una comunidad propia diferenciada de la comunidad 15M. Esto ilustra por lo tanto la relación entre el 15M y el PX, pero también su carácter independiente y diferenciado.

El PX desarrolla entre 2013 y inicios de 2014 una serie de mecanismos de participación como es la elaboración colaborativa y en red de los programas electorales, la realización de elecciones primarias abiertas al conjunto de la ciudadanía para la elección de los candidatos al parlamento europeo con la participación de 2700 personas o la utilización de los *crowdfundings* como sistema de financiación independiente de bancos (a los que tradicionalmente se ha asociado la financiación de los partidos políticos), junto a un sistema de transparencia que presenta de manera detallada las cuentas del partido en su página web:

Y lanzamos el PX y dijimos una serie de cuestiones: Que los partidos tenían que hacer programas colaborativos para aprovechar la *expertise* de los ciudadanos y porque la política también consiste en escuchar, que las cuentas tenían que ser transparentes, que la financiación tenía que cumplir unos determinados estándares, y básicamente lo que hicimos fue plantear el *kernel* de ese nuevo sistema operativo, de esa nueva gobernanza que sería democracia y punto, un mecanismo sistematizado recogiendo un poco todo el ADN de estos últimos tres años, de

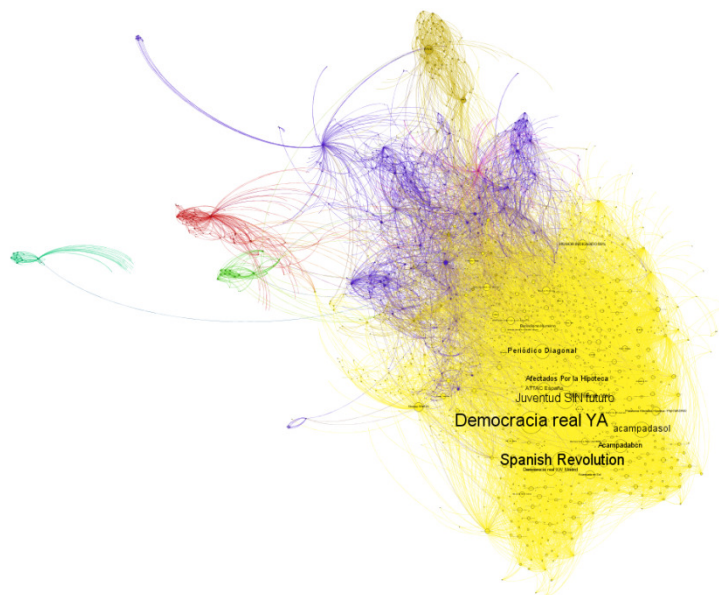
cómo debería ser esa gobernanza para la toma de decisiones la aprobación de leyes, para las políticas públicas,...(S. Salgado, 2014).

El desarrollo de estos mecanismos, se centra por lo tanto en una centralidad de la democracia, con una estrecha relación con la cultura digital y las oportunidades que las tecnologías digitales ofrecen y como resultado de una acumulación de conocimientos en la toma de decisiones colectivas desde la emergencia del 15M. El uso intensivo de las redes digitales en el PX será central tanto para su funcionamiento como para su intervención pública. Desde sus inicios pone especial atención en el uso de redes sociales como Facebook o Twitter, teniendo un gran crecimiento y siendo, por ejemplo, el partido con mayor *engagement*²¹⁹ y el segundo, seguido de Podemos, que genera más respuesta de su comunidad en Facebook durante la campaña de las elecciones europeas (Bedia y Gómez, 2014). También se destaca la retransmisión por *streaming* de todos sus actos y acciones, una práctica ampliamente extendida durante el 15M (Pérez & Gil, 2013), o la utilización de numerosas herramientas para la organización colectiva como los *Pads*, las listas de correo, los grupos en las aplicaciones Whatsapp y Telegram, o los foros (N.d.C.) generando así un entramado organizativo complejo con diferentes niveles de implicación y responsabilidad. Respecto a los medios de comunicación, existe un intencionalidad desde sus inicios de llegar a ellos, como así lo demuestra numerosas apariciones en prensa escrita (incluso medios internacionales) y medios digitales, aunque donde apenas tendrá presencia será en la televisión.

La presentación de la *#RedCiudadana @Partido_X* en el *@NYTimes* http://www.nytimes.com/2013/10/09/world/europe/09iht-spain09.html?partner=rss&emc=rss&smid=tw-nytimesworld&_r=2&... (*@Partido_X*, 8 de octubre de 2013, 100 Rt)

Por lo que hace al lenguaje utilizado, el PX retoma uno de los lemas del 15M ‘ni izquierda ni derecha’ (Uría, 2013) y pone en el centro de su discurso a la ‘sociedad civil organizada’ y a la ‘ciudadanía’, como elementos de transversalidad en su discurso y sus formas de comunicación, incorporando el sufijo ‘Red Ciudadana’ al nombre del Partido:

#RedCiudadana es un método para catalizar las mejores propuestas de la ciudadanía y hacer operativa la democracia <http://partidox.org/solo-la-ciudadania-puede-pararlos-video-y-material-generado/> ... (*@Partido_X*, 14 de octubre de 2013, 56Rt)

También se destaca la importancia de los procesos y la forma de hacer las cosas en la construcción del lenguaje, dónde desde sus inicios existe una importancia tanto del método, como de los procesos de desarrollo de su actividad, como son las formas de colaboración en la elaboración de los contenidos, o las formas de participación. En este sentido el PX incorpora en su relato algunas de las formas de trabajo y aprendizajes del 15M durante el periodo 2011-2013, como es la necesidad de crear dispositivos específicos para solucionar problemas concretos en materia de transparencia, anticorrupción o mecanismos de participación democrática, siendo estos las principales líneas de enunciación de su propuesta política:

²¹⁹ Esta medida se calcula a partir del número de interacciones divididas por el número de seguidores de la página y el número de posts publicados.

Cómo #LosCorreosDeBlesa han salido a la luz por medio de la acción ciudadana de la Comisión Anticorrupción @Partido_X <http://partidox.org/loscorreosdeblesa/> ... (@Partido_X, 11 de diciembre de 2013, 100Rt)

El PX apuesta por un modelo de organización que se basa en un crecimiento estructurado donde la función de sus participantes en la organización se construye alrededor del trabajo que se realiza y de las ‘competencias’ que tiene cada uno de ellos. Este modelo meritocrático (Peña-López, 2014) de construcción de la organización tiene una estrecha relación con la cultura digital y la construcción de legitimidad de los desarrolladores de software que se mide por sus contribuciones concretas en el desarrollo de software. Por lo tanto se observa de nuevo, la importancia del ‘hacer’ frente a modelos, pero también las recurrentes referencias a las redes en sus formas de organización.

En las elecciones en el parlamento europeo de mayo de 2014 el PX obtiene 100.115 votos (0,64%), insuficientes para tener representación pero siendo este un resultado significativo, teniendo en cuenta su corto recorrido y su limitada capacidad de estar presentes en los medios de comunicación tradicionales. Aún así, su contribución a la reinención de las formas de hacer de la política electoral, partiendo de una estrecha relación con el 15M, muestra la necesidad de abrir la participación y el control ciudadano en los partidos. En este sentido el PX abre el debate en torno a la relación entre el 15M y el espacio institucional, siendo la primera iniciativa electoral emergente en dar este paso:

La irrupción primero del Partido X, salta 4 pasos sobre el debate de lo electoral. Era un debate que según iba pasando el tiempo estaba a punto de salir en muchos espacios, pero que la irrupción del PX, que es una de las primeras fuerzas que se identifica con el 15M y dice vamos a jugarla, se salta unos cuantos pasos y me parece bien. El eterno debate sobre institución si o institución no, no éramos nosotros quien lo íbamos a solucionar...es un conflicto irresoluble (P. Padilla, 2014).

En este sentido, se reconoce desde sus participantes la necesidad de ‘romper el hielo’, donde se entiende el PX como una ‘ramificación ecosistémica’ más del 15M:

Desde que lanzamos el PX hace un año y medio, dijimos, ya que estamos logrando que esta ramificación ecosistémica llegue a todos los espacios de la política, menos el electoral, bueno alguien tiene que hacer de rompehielos, alguien tiene que romper ese tabú y alguien tiene que lanzarlo (S. Salgado, 2014).

También se traducen algunos de los aprendizajes tecnopolíticos del 15M a la forma partido desarrollando metodologías y prácticas novedosas (en torno a la elaboración de los programas, las formas de elección de candidatos, o la financiación de los partidos), que marcarán algunas de las formas de hacer de las iniciativas electorales emergentes a partir de 2014. Aún así el PX también encuentra límites en su recorrido, por lo que se destacan las críticas recibidas inicialmente al ser la primera iniciativa electoral que se presenta después de la emergencia del 15M, las críticas a la cuestión del anonimato, su poca capacidad de llegar a la televisión a través de figuras públicas reconocidas, o los propios límites de una propuesta política centrada principalmente en los mecanismos de participación democrática:

Quizás el PX es una cuestión de metodología, procedimentalmente es perfecto, así como técnico, ...pero la gente de fuera es esta gente que lo que quiere votar y quiere una buena vida, a esa gente habrá que explicarle que la participación es imprescindible, pero la gente no quiere estar movilizada permanentemente y yo creo que además no es deseable. (P. Padilla, 2014)

En resumen PX tiene una clara relación con el 15M, abre el debate, y lanza una propuesta organizativa con centralidad de las redes, que si bien no consigue representación en las elecciones europeas, marca el punto de partida de muchas de las formas de hacer que marcaran las iniciativas electorales emergentes y marcará el recorrido de sus predecesores tanto en Podemos como en las candidaturas municipalistas emergentes.

8.2.3 El nacimiento de Podemos: Televisión, redes y plazas

Podemos se presenta el 14 enero de 2014, tras el manifiesto publicado por Juan Carlos Monedero, 'Mover ficha' donde se plantea la necesidad de que en las elecciones en el Parlamento Europeo 'haya una candidatura que se ofrezca a la ola de indignación popular que asombró al mundo' (Monedero, 2014) con múltiples referencias al 15M. En esta presentación Pablo Iglesias se propone para asumir el liderazgo de una lista electoral 'ciudadana y popular' a dichas elecciones con el objetivo de 'traducir la indignación popular en poder político', a partir del uso de un 'método para que decida la gente'(Público, 2014a). El 17 de enero se presenta públicamente y se explica que la condición para presentarse a las primarias de Podemos es que 50.000 personas apoyen a Pablo Iglesias para encabezar una iniciativa electoral, cosa que se consigue en menos de 48 horas:

En menos de 48h conseguimos más de 50.000 adhesiones. Vamos ya por más de 69.000. ¿Nos ayudas a conseguir 100.000? <http://www.podemos.info/content/firma> (@ahorapodemos, 21 de enero de 2014, 100Rt)

La iniciativa crece en redes sociales, también en los diarios digitales, y toma cuerpo con la propuesta de organización básica de Podemos, que son los círculos, agrupaciones de base abiertas a la participación que se extienden muy rápidamente durante los tres meses previos a la campaña electoral. Podemos articula una masa crítica (Ball, 2004) activa entre el espacio urbano, a través de la proliferación rápida de sus círculos (territoriales y sectoriales), en Internet, a través de un uso intensivo de las redes como Facebook, Twitter y Youtube, alimentada por la presencia de Pablo Iglesias en distintos programas de televisión. La retroalimentación de la comunicación en estos espacios (redes, medios y espacio urbano) genera un crecimiento aumentado de la participación y la propagación del conocimiento de la candidatura de Pablo Iglesias.

No para de escribimos gente que quiere organizar círculos Podemos. Ese es el camino; protagonismo popular (@Pablo_Iglesias_, 19 de enero de 2014, 151Rt)

A diferencia del Partido X, Podemos focaliza desde el principio el liderazgo de la iniciativa electoral en una persona: Pablo Iglesias. La estrategia comunicativa gira en torno a Pablo, como la recogida de firmas que lo avalen a presentarse, su recurrente participación en tertulias televisivas en los medios tradicionales, con grandes índices de audiencia. Otro ejemplo de la importancia de Pablo Iglesias en la carrera electoral es la utilización de su cara

para la papeleta de las elecciones al Parlamento Europeo, como muestra la Figura 81, lo que ilustra su centralidad en la campaña electoral debido en parte a su popularidad televisiva.



Figura 81: Papeleta de Podemos en las elecciones al Parlamento Europeo celebradas el 25 de mayo de 2014.

En Podemos los medios de comunicación juegan un papel central desde sus inicios. Si hay un elemento diferencial entre 15M y los inicios de Podemos es su capacidad para atravesar y ocupar el espacio mediático y en concreto el televisivo. Cinco años antes de las elecciones, Iglesias inicia un programa con el alumnado y profesorado de la Universidad Complutense de Madrid imitando el formato del programa '59 segundos'²²⁰, y después nace el programa *La Tuerka* en la televisión local de Vallecas, TeleK, desde donde da el salto como tertuliano a la TDT y, posteriormente, a televisiones en programas de máxima audiencia como Cuatro Televisión o La Sexta, que lo consolidarán como figura pública en los medios, elemento clave en las audiencias de las distintas cadenas de televisión. La llegada de la Tuerka a Youtube también genera un impacto importante y permite empezar a experimentar en cortes de vídeo cortos que generan mucho impacto (Errejón, 2015, p. 24). Desde esta posición, Iglesias inicia como parte de una primera fase la introducción de un discurso que recoge un 'particular lenguaje, que mezcla lo emocional y lo estético; su temple, al hacer frente a tertulianos vociferantes y acostumbrados a la marrullería; y al incipiente "discurso del sentido común", que más tarde se convertirá en el principal eslogan de su formación' como características que conectan con el imaginario del público (Sampedro & Lafuente, 2015). El uso intensivo de los medios de comunicación tradicionales no sólo permite proyectar a Iglesias como figura pública sino que permite también generar sentidos compartidos propios dentro de la disputa política (Errejón, 2015, p. 29) en los medios de comunicación, lo que implica introducir los temas propios y construir la agenda mediática.

La centralidad de los medios de comunicación se combina con la experiencia en las redes, tanto de la Tuerka en Youtube, como la de algunos de sus participantes de Juventud Sin Futuro en el 15M y sus aprendizajes en las redes. Desde los inicios de Podemos se genera una rápida difusión de este partido en las redes digitales. A las pocas semanas de su nacimiento Podemos se erige como el partido con más seguidores en Facebook en tan sólo

²²⁰ Programa de televisión de TVE1, en Televisión Española, de debates de actualidad donde los participantes, generalmente relacionados con la política o los medios de comunicación, tienen 59 segundos para realizar sus intervenciones.

dos semanas y llega a 345.294 seguidores el 28 de mayo de 2011 después de las elecciones, dejando atrás a los principales partidos (PP 64.788 seguidores, PSOE 61.264 seguidores, IU 80.793). Algo similar pasa en Twitter donde el crecimiento de seguidores llega hasta 53.000 antes de las elecciones y en dos días triplicará el número de seguidores.

93700 seguidores en Fb. Llegaremos con el acto de hoy en #Valencia a los 100000? Todos los partidos doblados. [https://www.facebook.com/pages/Podemos/269212336568846 ...](https://www.facebook.com/pages/Podemos/269212336568846) (@ahorapodemos, 31 de abril de 2014, 11Rt).

La resonancia de los medios en las redes no es la única función que éstas juegan en Podemos. Las redes digitales de comunicación no sólo difunden la información sino que articulan la propia organización política en red de Podemos previa a las elecciones al Parlamento Europeo, y no lo hacen formalmente de manera organizada sino que se construye la red a medida que va creciendo la iniciativa. En estrecha relación con las prácticas comunicativas y de organización en red del 15M, el trabajo en red de Podemos permite la articulación de campañas, diferentes formas de participación de manera descentralizada y sin intermediarios, lo que genera altos niveles de participación:

Nuestro método de funcionamiento en las redes sociales es más parecido a la marea blanca que al de cualquier partido político. Esta forma de trabajo en red que tiene que ver en que muchas personas en muchos sitios aportan lo que pueden, establecen relaciones entre sí, y sacan campañas que después los otros replican aunque no hayan participado directamente...esta forma de funcionamiento más descentralizada [...] se ha impuesto por las propias condiciones de cómo la gente entendía que se hacían las cosas. Ni siquiera ha habido una discusión teórica sobre cómo íbamos a organizar las redes. Naturalmente han salido infinidad de cuentas de muchísima gente que quería participar que se hacía su *fanpage* en Facebook o su cuenta de Twitter y se han empezado a hacer las conexiones. Tenemos un grupo de Whatsapp en el que hay más de 150 cuentas de Twitter. Empezamos a coordinarnos con ellos, y estamos trabajando de una forma bastante curiosa, y esto tiene mucho que ver con cosas que vienen del propio 15M. (E. Fernández, 2014)

A la vez las redes digitales de comunicación son las que permiten la creación y multiplicación de los círculos en España e incluso en diferentes lugares del mundo. De una manera muy similar a la multiplicación de los nodos de DRY primero y las acampadas después durante el 15M, en menos de tres meses se crean más de 200 círculos que pasarán a más de 800 después de las elecciones europeas como muestra la Figura 82. Cada círculo inicialmente se crea su página en Facebook y su cuenta de Twitter, y empiezan a organizar encuentros presenciales. Por lo tanto las redes de comunicación digital permiten conectar la red que se genera alrededor de Podemos y articular una primera dinámica descentralizada y autoorganizada de multiplicación de los nodos o círculos muy semejante a la que se daba en las plazas 4 años antes.

No para de escribirnos gente que quiere organizar círculos Podemos. Ese es el camino; protagonismo popular (@Pablo_Iglesias_, 20 de enero de 2014, 151Rt)



Figura 82: Mapa de los 800 círculos de Podemos en septiembre de 2014. Fuente: Podemos.info

Igual que los medios y las redes juegan un papel central también lo hacen los contenidos que en ellas circulan, el lenguaje utilizado y la construcción del discurso que permite la producción de sentido (Errejón, 2015, p. 30). Dentro de los propios planteamientos de los impulsores de Podemos la construcción del discurso es fundamental ya que, es el propio discurso el que produce políticamente a los sujetos a los que interpela, por eso se caracteriza por un determinado y pensado uso del lenguaje.

En primer lugar está la noción de ‘Pueblo’ donde éste es definido como la ‘capacidad de generar una voluntad colectiva que pueda hablar en nombre de la universalidad, y ahí juega un papel importante el término -frontera-’ (Errejón, 2015, p. 32). La frontera permite delimitar un afuera, un ‘ellos’ que permite la construcción de un ‘nosotros’. Este ‘ellos’ es lo que en Podemos llaman ‘casta’, concepto que de manera despectiva caracteriza a los poderosos y crea un ‘enemigo’ común, que rápidamente será difundido y extendido a lo largo y ancho de la sociedad española. En la Figura 83 se observa la evolución de la palabra ‘casta’ antes y después de mayo de 2014 en las búsquedas de Google.

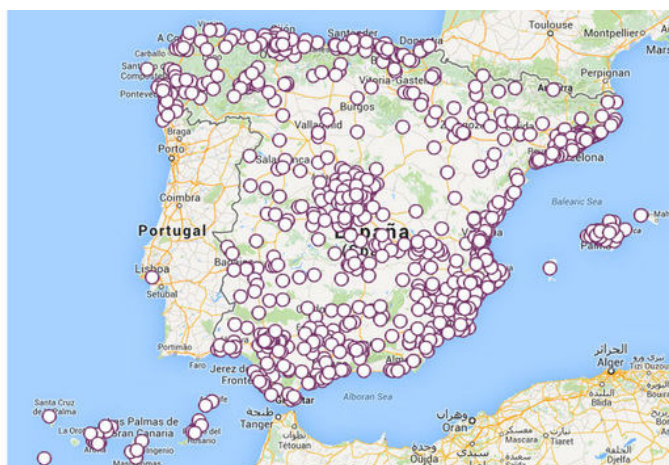

Figura 83: Evolución de la palabra ‘casta’ en las búsquedas de Google en España entre mayo de 2013 y mayo de 2015, en una escala del 0 al 100. Fuente: GoogleTrends

Si bien la noción de ‘Pueblo’ es ampliamente difundida, también lo hace de manera análoga la palabra ‘ciudadanía’ o ‘gente’, como amplias referencias a los sujetos comunes a los que interpelan.

Mientras la casta trapichea para mantener su sillón, la ciudadanía se ha puesto las pilas para decirles que no, que el chollo se les acabó! (@ahorapodemos, 23 de mayo de 2014, 75 Rt)

"La democracia tiene que estar en manos del pueblo, si está en manos de una minoría privilegiada el pueblo debe recuperarla" Pablo Iglesias (@ahorapodemos, 2 de febrero de 2014, 45Rt).

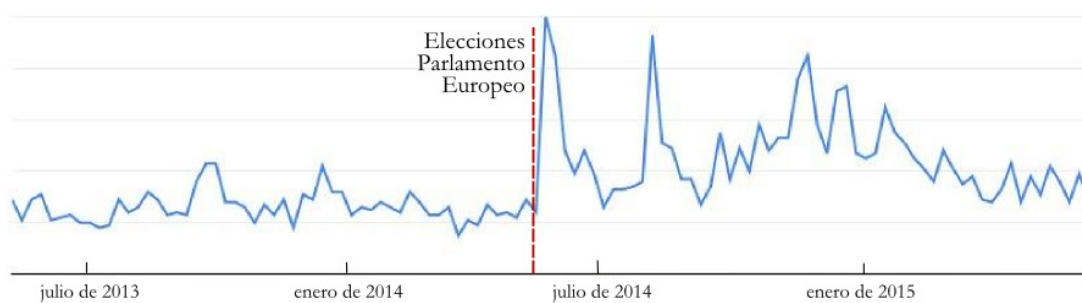
"Nadie va a solucionar los problemas de la gente si no es la propia gente" (@ahorapodemos, 29 de enero de 2014, 36 Rt)

Más allá del imaginario político, el propio abandono de las categorías izquierda-derecha como el eje fundamental y su sustitución por el arriba y el abajo, o como lo quieras llamar por casta-élite- oligarquía pueblo-personas-ciudadanía, o como lo quieras llamar, parte de lo que tiene que ver con ese cambio en las categorías, o en la introducción de determinadas temáticas que son de paso obligado como todo lo que tiene que ver con las condiciones de la democracia o en los derechos sociales, el tema de la vivienda. El propio nombre de Podemos, ese espíritu de es posible organizarse, es posible cuando nos juntamos, hemos sido capaces de hacer cosas inimaginables para todo el mundo, nos habían dicho que era imposible lograr nada y en dos años hemos conseguido cosas que han asombrado el mundo. (E. Fernández, 2014)

De la noción de ‘pueblo’ se deriva la noción de ‘los de abajo’ frente a ‘los de arriba’, noción heredada del conocido lema del 15M ‘No somos ni de izquierda ni de derechas, somos los de abajo y vamos contra los de arriba’, lo que permite huir del eje izquierda-derecha para la clasificación política:

“[...] el debate no es izquierda o derecha, sino dictadura o democracia. El problema es el pueblo frente a las elites" goo.gl/IGo3i6 (@ahorapodemos, 22 de febrero de 2014, 36 Rt)

"Se ha acabado el tiempo de la resignación y el miedo. En este país ha llegado la hora de la buena gente, de la gente de abajo." @ierrejon (@ahorapodemos, 23 de mayo de 2014, 68Rt).

Otro concepto ampliamente utilizado en los inicios de Podemos es el de ‘método’ como forma de describir el tipo de propuesta política presentada que busca diferenciarse de los partidos tradicionales y que pone el énfasis en la manera de hacer las cosas más allá de la propia organización. La noción de ‘método’ es utilizada ya anteriormente por el Partido X e incluso este último cede su método de participación ciudadana como forma de colaboración con un modelo que comparte planteamientos comunes (Público, 2014b).

.@Pablo_Iglesias_ "Proponemos un método, no queremos ser un partido mas." (@ahorapodemos, 17 de enero de 2014, 49Rt)

Los partidos de izquierda son condición necesaria, sin ser condición suficiente. En torno al método pueden contribuir a darle voz a la gente (@ahorapodemos, 29 de enero de 2014, 12 Rt)

La cuestión metodológica también tiene una estrecha relación con las formas de organización políticas. Al igual que el caso del PX, Podemos innova en alguna de las cuestiones fundamentales que conforman un partido político. Inicialmente Pablo Iglesias ya condiciona sus primeros pasos a la consecución de las 50.000 firmas como forma abierta de refrendar su participación en las elecciones. El programa electoral se realiza de manera colaborativa a través de una herramienta de participación digital. Para realizar las listas se realizan unas primarias abiertas a la ciudadanía en las que participan más de 33.000

personas, donde Pablo Iglesias es elegido con 20.661 votos como cabeza de lista, siendo las elecciones primarias abiertas online con mayor participación en Europa, superando los 22.000 electores del Partido Verde Europeo (CuartoPoder, 2014). Respecto a la financiación, Podemos incorpora en su página web, el *crowdfunding* como sistema de financiación colaborativa detallando los diferentes proyectos presentados para financiar la campaña electoral. Finalmente, Podemos utiliza un sistema de rendición de cuentas en su sitio web donde se detalla cada uno de los gastos realizados durante la campaña.

Pablo Iglesias, tiene un programa electoral hecho de manera colaborativa, que esto es muy 15M, una financiación que no es de los bancos que es por la pasta que ha puesto la gente, que eso no sé si es 15M o no pero es de sentido común ya que no se puede legislar contra los bancos si te financian los bancos y unas listas abiertas. Esos tres aspectos, ya cualquier herramienta institucional las va a tener que tener. (P. Padilla, 2014)

Son numerosas las referencias permanentes desde Podemos hacia el 15M, y aunque se puede afirmar que existen numerosas diferencias, también se presentan numerosos paralelismos, en la medida que se insertan en un mismo recorrido temporal, y dónde Podemos abre una de las posibles continuidades en la evolución del 15M. Una de las características comunes entre el 15M y Podemos es la experiencia previa de Juventud Sin Futuro, una de las iniciativas colectivas más relevantes en la formación del 15M. En este sentido una parte de la experiencia política y los aprendizajes políticos acumulados a lo largo de más de tres años desde la explosión del 15M, se ven transferidos a la formación de Podemos y a sus primeros meses de actividad:

Todas esas cosas las hemos ido experimentando en JSF yo creo, y ese modelo de organización ha sido muy importante para luego saber cómo organizar el trabajo en el equipo de redes de Podemos. (E. Fernández, 2014).

La mayor parte de gente que hay a mi alrededor han sido muy activos en los últimos años sobre todo en el 15M y en movimientos tipo JSF. De hecho mucha gente que está alrededor de mi trabajando viene directamente de JSF y vive JSF como el colectivo donde se ha criado, eso o las asociaciones universitarias de sus facultades, movimiento estudiantil. También hay gente que es su primera experiencia política. Pero sí que hay un montón de bagaje que viene de esas experiencias políticas previas. (E. Fernández, 2014)

El 15M afecta también las formas iniciales de organización de Podemos, la construcción de mecanismos abiertos de participación y el crecimiento autoorganizado de los círculos, que en cierto modo forma parte del bagaje, experiencia y recorrido de gran parte de los promotores de Podemos y de gran parte de sus participantes.

La propia dinámica de crecimiento de Podemos, la propia forma en la que ha surgido y se ha articulado tiene que ver con cosas que hemos vivido en el 15M y no es por casualidad. La gente ha interiorizado toda una serie de dinámicas de como se pueden hacer las cosas y como uno se puede organizar que después ha aplicado a la creación de una cosa completamente nueva que estaba completamente por hacer, que no tenía prácticamente guión y solamente ha funcionado porque todo el mundo tenía ya como una serie de recetas que habían ido incorporando los últimos años (E. Fernández)

Si se utiliza la metodología de delimitación estructural usada en el capítulo 6 para el análisis de la identidad multitudinaria del 15M, y se fusionan las redes de *likes* de Facebook

correspondientes a Podemos, DRY (como iniciativa del 15M) y UGT (como muestra de control) se puede ver la cohesión que existe entre estas tres redes. Después de sumar tres redes recogidas a partir de las relaciones de *like* con profundidad 2 partiendo de 100 nodos iniciales se obtiene una red resultante que si la filtramos por el parámetro de *Strongly Connected ID* y aplicamos la división por comunidades a partir de la modularidad con un parámetro de 6 obtenemos una red formada por 1861 nodos y 28575 enlaces y tres comunidades bien diferenciadas, la de Podemos (violeta), la del 15M (amarilla) y la de UGT (roja). Para ver la cohesión existente entre ellas se aplica la descomposición por *k-cores*. En la Figura 84 se observa esta descomposición y el resultado que se obtiene es que en un valor de 18 la red de UGT desaparece pero sigue fuertemente conectada la red del 15M con la red de Podemos, y no será hasta un valor de 32 que desaparecerá la comunidad, quedando sólo la comunidad de Podemos, debido a su cohesión interna ya que existe una fuerte relación de seguimiento entre todos los nodos, correspondientes a los principales círculos territoriales y sectoriales.



Figura 84: Descomposición por k -core de una red formada por las relaciones de likes de la suma de tres crawls con profundidad 2 realizados a partir de 100 nodos origen correspondientes a cada una de las tres iniciativas analizadas y que corresponde a las comunidades detectadas por modularidad: Podemos (Violeta), DRY (amarillo) y UGT (Rojo).

La irrupción de Podemos con cinco eurodiputados tras la obtención de 1.245.948 votos (7,97%) en tan solo cuatro meses de vida de la formación, la convierten en la cuarta fuerza más votada del país en las elecciones al parlamento europeo en 2014. Entre febrero y mayo de 2014 se observa el nacimiento e irrupción de una iniciativa electoral emergente que consigue unos resultados inesperados y que a partir de allí crecerá de forma exponencial generando una transformación profunda de la escena política española como se analiza en los próximos apartados. Esta iniciativa electoral parte de un uso intensivo de los medios de comunicación tradicionales y en especial la televisión a través de un fuerte liderazgo de su candidato, Pablo Iglesias. Pero junto a este liderazgo y el papel de los medios, se observa también un papel central de las redes de comunicación digital y la aparición de formas

emergentes de autoorganización a través de la multiplicación de los círculos con una estrecha relación con las dinámicas de crecimiento y de organización en red del 15M, donde también se replican y transmiten algunas de sus principales prácticas a través de sus participantes, lo que genera una innovación en las formas organizativas de la propia dinámica electoral. A partir de mayo de 2014 se crea una dinámica de crecimiento exponencial tanto en las redes como en las perspectivas electorales que situarán a Podemos primero y después a las candidaturas municipalistas emergentes en el centro de la arena política electoral en el periodo que va de mayo de 2014 a mayo de 2015.

8.2.4 Las elecciones al Parlamento Europeo de 2014

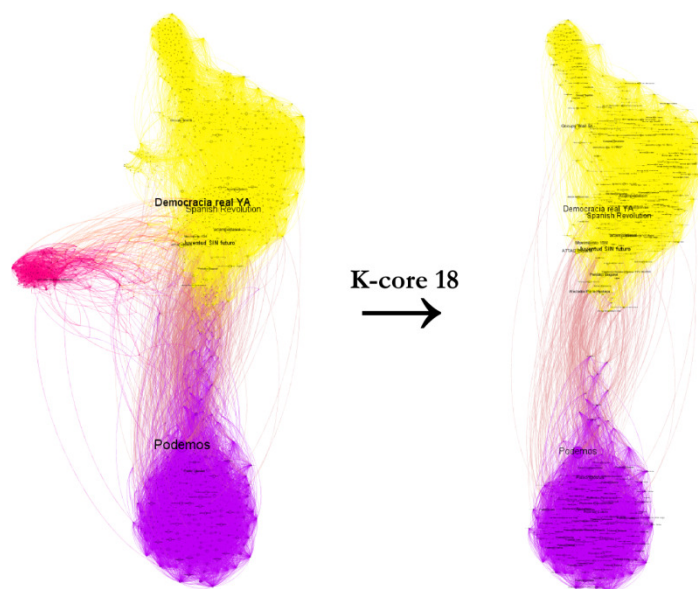
Las elecciones en el Parlamento Europeo celebradas el 25 de mayo de 2014 generan una gran expectación en los movimientos emergentes en la medida que existen varias formaciones que conectan con parte de las demandas sociales iniciadas en las plazas en 2011, pasando a formar parte de la propia agenda de los movimientos. En el plano europeo y con la votación en 28 países, los resultados principales son los 214 diputados del Partido Popular Europeo (PPE) que pierde 51 diputados respecto los comicios de 2009, los 191 diputados de los Socialistas y Demócratas (S&D) que ganan 7 diputados.

Por lo que respecta a los resultados en España se destaca un leve incremento de la participación de 1 punto, quedando aún por debajo del 50%, un descenso importante de los votos nulos y un leve incremento de los votos en blanco, tal y como muestra la Tabla 33. Pero en términos de participación no se observan notables diferencias entre las elecciones de 2009 y las de 2014.

	2014		2009	
Escrutado	99.77 %		100%	
Escaños totales	54		54	
Votos contabilizados	15920815	45.84 %	15935147	44.9 %
Abstenciones	18810754	54.16 %	19557420	55.1 %
Votos nulos	290189	1.82 %	99380	0.62 %
Votos en blanco	357339	2.29 %	220471	1.39 %

Tabla 33: Resumen del escrutinio total de España en las elecciones al Parlamento Europeo celebradas el 25 de mayo de 2014.

En cambio si se observan los resultados obtenidos en las elecciones de 2014 en comparación a los de 2009, tal y como nos muestra la Tabla 34, lo primero que se puede destacar es que se pasa de 6 partidos representados en los comicios de 2009 a 10 en los de 2014, así como la aparición de 4 nuevas formaciones que aunque no obtengan representación parlamentaria superan los 100.000 votos. La segunda cuestión que se destaca es la caída del bipartidismo en España. Si en las elecciones generales del 20 de noviembre de 2011 ya se observa una fuerte caída del PSOE, en estos comicios la caída también afectará al PP. Entre ambos partidos pierden en estos comicios 5,14 millones de votos (2,5 millones cada formación), y 17 diputados (8 el PP y 9 el PSOE).

Partido	Escaños	2014		2009	
		Votos	%	Votos	%
PP	16	4.074.363	26.06 %	24	6.670.377 42.12 %
PSOE	14	3.596.324	23.00 %	23	6.141.784 38.78 %
LA IZQUIERDA PLURAL**	6	1.562.567	9.99 %	2	588.248 3.71 %
PODEMOS*	5	1.245.948	7.97 %	~	~ ~
UPyD	4	1.015.994	6.5 %	1	451.866 2.85 %
CEU	3	850.690	5.44 %	3	808.246 5.1 %
EPDD	2	629.071	4.02 %	1	394.938 2.49 %
C's	2	495.114	3.16 %	~	~ ~
LPD	1	324.534	2.07 %	~	~ ~
PRIMAVERA EUROPEA**	1	299.884	1.91 %	~	~ ~
VOX	0	244.929	1.56 %	~	~ ~
PACMA	0	176.237	1.12 %	0	41.913 0.26 %
EB**	0	115.308	0.73 %	~	~ ~
MOVIMIENTO RED**	0	105.183	0.67 %	~	~ ~
PARTIDO X*	0	100.115	0.64 %	~	~ ~
PARTIDO ANDALUCISTA	0	49.251	0.31 %	~	~ ~
PIRATAS**	0	38.422	0.24 %	~	~ ~
F.A.C.	0	33.826	0.21 %	~	~ ~
D.E.R.	0	32.531	0.2 %	~	~ ~
RECORTES CERO**	0	30.958	0.19 %	~	~ ~

Tabla 34: Resultados de las elecciones al Parlamento Europeo en España celebradas el 25 de mayo de 2014 y de 2009. Tan sólo se observan esas formaciones con más de 30.000 votos. (* Formaciones fuertemente asociadas con el 15M (50-60%), ** Formaciones con alguna asociación con el 15M (10-20%). Ver Figura 78 y Figura 79).

La tercera cuestión fundamental, y de más interés en la presente investigación, son los resultados obtenidos por la formación Podemos en estas elecciones, que en poco más de 4 meses de su nacimiento, obtendrá 1,2 millones de votos y 5 eurodiputados, situándose como cuarta fuerza en España. Después del análisis realizado se puede afirmar que la relación existente entre Podemos y el 15M explica que, en tan poco tiempo, una formación se sitúe con unos resultados tan significativos entre las primeras fuerzas políticas del país. La cuarta cuestión y en estrecha relación con la primera y la segunda es la tendencia de caída de los partidos grandes y crecimiento de los partidos pequeños. En la Figura 85 se puede observar la diferencia de votos de los partidos en las que se comparan gráficamente los resultados obtenidos en 2009 y en 2014. Se observa claramente la caída del bipartidismo, pero también se puede ver el crecimiento de partidos como La Izquierda Plural (Izquierda Unida e Iniciativa per Catalunya) que gana casi 1 millón de votos, UPyD que gana más de medio millón de votos, o *Esquerra pel Dret a Decidir* (ERC) que gana más de 230.000 votos. Por lo que hace a las nuevas formaciones en estos comicios se destaca, aparte de Podemos, Ciudadanos con casi medio millón de votos, Los Pueblos Deciden (Bildu, BNG,...) con 320.000votos, y Primavera Europea (Compromís y Equo) con 300.000 votos.



Figura 85: Comparación de los resultados de 2009 y 2014 en España de los principales partidos en las elecciones al Parlamento Europeo.

Pero si miramos los resultados globales obtenidos en España, en relación a los datos obtenidos en el apartado 8.2.1 en los que se determinan las formaciones ampliamente asociadas con el 15M y las que tienen una asociación más bien moderada pero significativa, se pueden observar los siguientes datos ilustrados en la Tabla 35. Si se agrupan esas formaciones con una asociación moderada con el 15M, según la encuesta realizada y observando sólo a los participantes del 15M, se puede ver como esta ocupa la tercera fuerza, pasando de los 1,56 millones de votos de la Izquierda Plural a 2,1 millones de votos, y en el caso de las formaciones fuertemente asociadas con el 15M (Podemos y el Partido X) se pasa a 1,34 millones de votos respecto los 1,2 millones obtenidos por Podemos. Y si sumamos ambas formaciones con alguna relación con el 15M este valor asciende hasta 3,49 millones de votos, quedándose tan sólo a 10.000 votos de los obtenidos por el PSOE y a 57.000 votos del PP. Si bien estas agrupaciones no se basan en una intencionalidad - aunque sí que hubo intentos durante la campaña de agrupar algunas de estas formaciones²²¹ - se pueden comprobar los efectos electorales del movimiento-red 15M en los comicios europeos, en los que por primera vez en muchos años se desafía un sistema político fuertemente polarizado entre el bipartidismo del PP y PSOE, y el resto de partidos.

Partidos y formaciones asociadas al 15M	%	Votos
PP	26.06 %	4.074.363
PSOE	23 %	3.596.324
Formaciones con alguna asociación con el 15M (10-20%)	13,52%	2.152.322
Formaciones fuertemente asociadas con el 15M (50-60%)	8,45%	1.346.063
UPyD	6.5 %	1.015.994

²²¹ En marzo de 2014, el Partido X tiende la mano a Podemos y a Equo para unir fuerzas para las elecciones europeas a través de una lista conjunta y un sistema de federación de competencias (Castro, 2014).

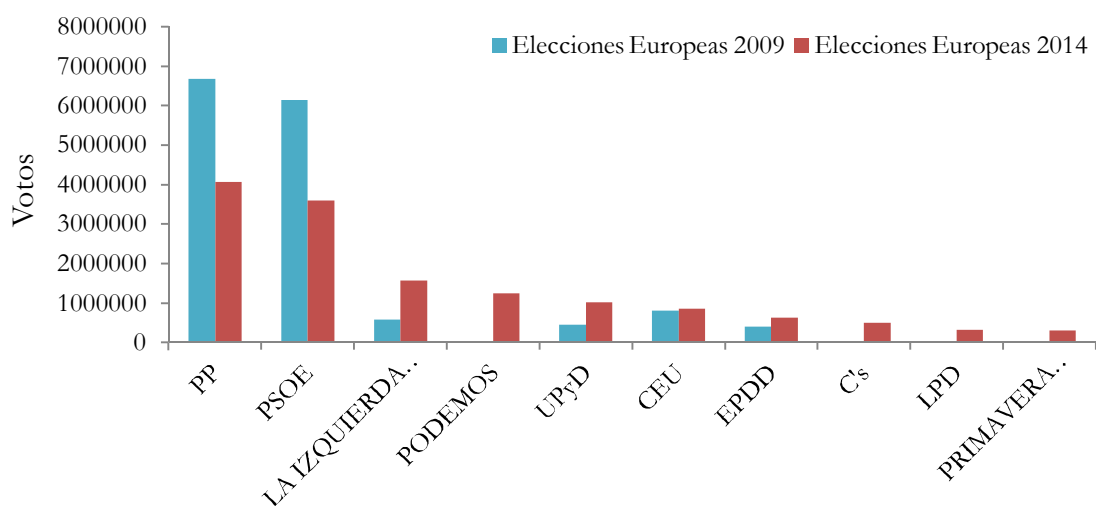
CEU	5.44 %	850.690
EPDD	4.02 %	629.071
C's	3.16 %	495.114
LPD	2.07 %	324.534

Tabla 35: Número y porcentaje de votos de los principales partidos, dónde se han agrupado a los principales partidos con asociación al 15M en dos grupos según el análisis de clústeres realizado en el apartado 8.2.1. En estas dos agrupaciones se encuentran las Formaciones fuertemente asociadas con el 15M (50-60%) integrada por Podemos y el Partido X, y las formaciones con alguna asociación con el 15M (10-20%) integrada por La Izquierda Plural, Primavera Europea, Escaños en Blanco, Movimiento RED, Piratas y Recortes Cero.

El éxito de Podemos también requiere ver con un poco más de detalle la caracterización de sus votantes justo después de los comicios europeos. Según el CIS (2014a) un 10,6% considera que Podemos hizo una campaña electoral muy buena y un 23% buena, frente al 1% y 8,9% del PP y el 0,4% y 6,7% del PSOE, lo que indica ya una clara tendencia a la alza de esta formación. Por lo que respecta a la edad de los votantes de Podemos, y según el mismo estudio, un 25% están entre 18-24 años, un 19,4% en 25-34 años, un 14,9% entre 35-44 años y un 15,3% entre 45-54 años, lo que indica el carácter principalmente joven pero también se destacan valores por encima del 10% hasta los 55 años, por lo que existe también un grueso de gente entre los 34 y 55 años.

Respecto a la procedencia de los votos de Podemos en las elecciones europeas, se destaca que un 30% de los votos proceden del PSOE, un 15,7% de IU, un 10,6% de la abstención, un 8,6% no podía votar en las anteriores elecciones, y un 4,0% del PP (Galindo, 2014), por lo que se observa cierta transversalidad de Podemos en la medida que saca votos al PSOE y a IU, pero también al PP, y que también genera una movilización del voto abstencionista y el nuevo votante. Finalmente y respecto a la relación entre los votantes de Podemos y los medios de comunicación se destaca una preferencia del 38,9% de los votantes de Podemos hacia La Sexta, cadena en la que más aparece Pablo Iglesias durante la campaña electoral, respecto al 17,2% de la media del conjunto de los votantes, y Telecinco con un 15% de los votantes de Podemos, frente a los 12,3% de la media, lo que constata la importancia para Podemos principalmente de estas cadenas para su electorado y confirma la aproximación del papel central de los medios presentada en el apartado anterior.

8.3 La explosión y desarrollo de Podemos

Los buenos e inesperados resultados de Podemos en las elecciones europeas generan una dinámica de crecimiento y multiplicación de la visibilidad, difusión y conocimiento de sus líderes, de la formación política y del conjunto de su red de círculos que conforman Podemos. La enorme popularidad que experimentan tanto Podemos como Pablo Iglesias tras las elecciones, los impulsa hacia una lógica de centralidad de la atención colectiva y centralidad en la arena política. El crecimiento de Podemos se ve impulsado por los resultados y genera una dinámica de retroalimentación que en pocos días produce un crecimiento exponencial tanto en sus redes sociales y las de sus candidatos, como de sus expectativas electorales a nivel nacional.

En esta sección no se analiza en profundidad el desarrollo de Podemos entre mayo de 2014 y mayo de 2015, pero sí que se apuntan algunos datos relevantes para entender su explosión después de las elecciones europeas, y entender los retos y problemáticas que se abren en relación a la propia dinámica del movimiento-red 15M y su capacidad de intervención en la conformación de la fase de expansión y desarrollo de Podemos que va aproximadamente desde mayo de 2014 a partir de las elecciones al Parlamento europeo hasta finales de enero de 2015 con la marcha del cambio.

El primer resultado absolutamente destacable es el crecimiento en intención de voto a partir de mayo de 2014. En la Figura 86 se observa la evolución de la intención de voto en España ante las elecciones generales de 2015, partiendo de los resultados de las elecciones generales de noviembre de 2011. Inicialmente se destaca, como se constata en las elecciones al Parlamento Europeo de 2014 la caída del bipartidismo del PP y el PSOE, y un incremento de los dos otros partidos estatales (IU y UPyD) en el periodo comprendido entre 2012 y 2013, pero que se viene abajo a partir de 2014 llegando a mínimos históricos en mayo de 2015 (IU 3-4% y UPyD <1%). Los datos más relevantes son los que se refieren a Podemos el cual experimenta un crecimiento exponencial que pasa del 0% en intención de voto antes de las elecciones al Parlamento Europeo al 15% a finales de mayo de 2014 una semana después de dichas elecciones, y que seguirá creciendo hasta enero de 2015 llegando a valores que oscilan entre el 26 y el 30% de la intención de voto, llegando incluso a superar el PP en algunas encuestas. En la misma figura se observa otro fenómeno que es el crecimiento significativo de Ciudadanos entre noviembre de 2014 - coincidiendo con el momento de estimación de voto más alto de Podemos - y abril de 2015 llegando a un valor medio máximo del 15%. Aunque en este trabajo no se vaya a desarrollar el papel de Ciudadanos, al no existir ninguna relación directa con el 15M, sí que se puede afirmar que existe una relación entre el crecimiento de Podemos y el posterior crecimiento de Ciudadanos, en parte impulsado por la aparición pública en televisiones de su líder Albert Rivera, y por las crisis que sufre Podemos a raíz de casos como el de Monedero²²², ambos con un fuerte impacto mediático y utilizados por el gobierno y por los medios de comunicación para un desgaste de la formación política en auge. Aún así a finales de mayo-junio de 2015 se observa una nueva subida de Podemos, a raíz de los resultados obtenidos en las elecciones municipales y autonómicas de mayo de 2015, que coincide con un leve descenso de Ciudadanos.

²²² El caso Monedero estalla el 27 de enero de 2015 cuando la Hacienda española y la Universidad Complutense de Madrid inician sendas investigaciones contra él por sus servicios de asesoría a gobiernos latinoamericanos realizados en 2010, por los cuales habría percibido 425 000 euros y un desacuerdo en el tipo impositivo de dicho cobro. Posteriormente presenta una declaración complementaria de su renta como persona física, ya que en 2013 había creado la empresa Caja de Resistencia Motiva 2, sin empleados ni estructura organizativa, para facturar el dinero obtenido en estos trabajos, declarando su renta mediante el impuesto sobre sociedades. Aunque no existan penas legales ni ningún tipo de imputación, Monedero anuncia su dimisión el 30 de abril de 2015.



Figura 86: Evolución de las encuestas para las principales formaciones políticas españolas en % de votos desde noviembre de 2011, fecha de las últimas elecciones generales hasta mayo de 2015. Cada color corresponde a una formación política: PP (azul claro), PSOE (rojo), Podemos (morado), IU (marrón), UPyD (rosa), CIU (azul oscuro), ERC (amarillo), PNV (verde), Ciudadanos (naranja). Fuente: Wikipedia.

Del mismo modo que lo hace en la intención de voto, se dispara el crecimiento de Podemos en las redes de comunicación digital. En mayo se disparan las búsquedas de ‘Pablo Iglesias’ en el motor de búsqueda de Google con una diferencia de 1 a 10 con el presidente del gobierno ‘Mariano Rajoy’ con un pico de crecimiento en noviembre de 2011 cuando éste gana las elecciones generales. Tal y como muestra la Figura 87 ‘Pablo Iglesias’ se sitúa 10 veces por encima del máximo pico de crecimiento de Rajoy.

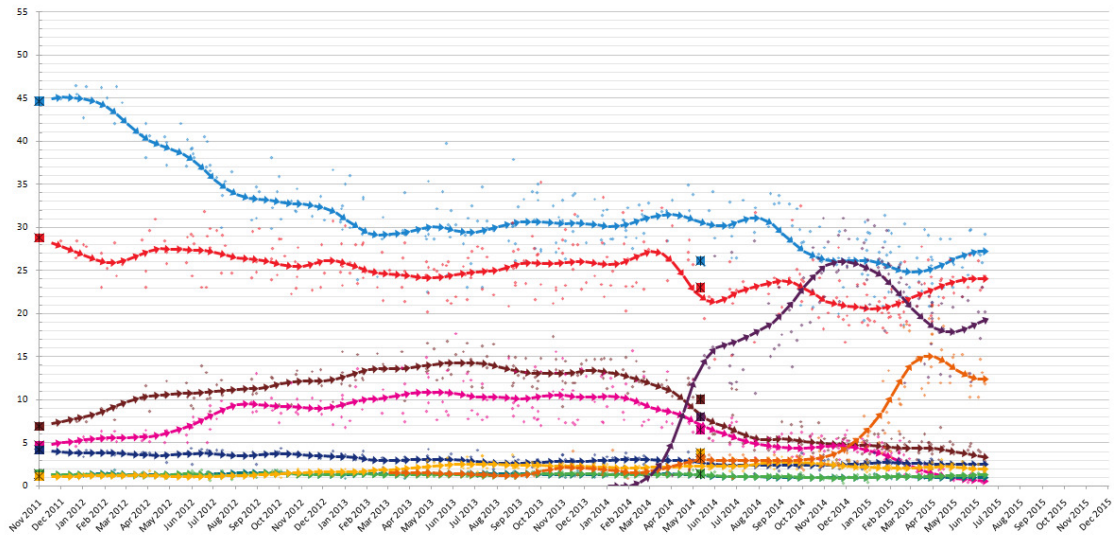

Figura 87: Búsquedas en Google desde mayo de 2011 hasta mayo de 2015 de las palabras ‘Pablo Iglesias’ (azul), ‘Mariano Rajoy’ (rojo) y ‘Pedro Sánchez’ (Amarillo). Fuente: Google Trends.

Respecto a las redes sociales, entre el viernes 23 de mayo y el 28 de mayo Podemos experimenta un crecimiento exponencial que pasa de 50.000 seguidores a 190.000 en Twitter y de 200.000 a 600.000 en Facebook, crecimiento que seguirá hasta el cierre de esta investigación. Pero el crecimiento no sólo afectará a las cuentas de Twitter y Facebook de Podemos sino que afectará tanto a sus líderes como a Pablo Iglesias como a algunas de sus principales cabezas visibles como Íñigo Errejón, Teresa Rodríguez o Pablo Echenique. Tal

y como muestra la Tabla 36 las cifras de seguidores en las redes sociales de Podemos y de Pablo Iglesias están muy por encima tanto del PP como del PSOE y de sus líderes.

	Followers (Twitter)	Likes (Facebook)
Podemos	657.000	977.204
PP	313.000	97.205
PSOE	266.000	96.280
Pablo Iglesias	1.110.000	343.207
Mariano Rajoy	878.000	134.852
Pedro Sánchez	167.000	81.390

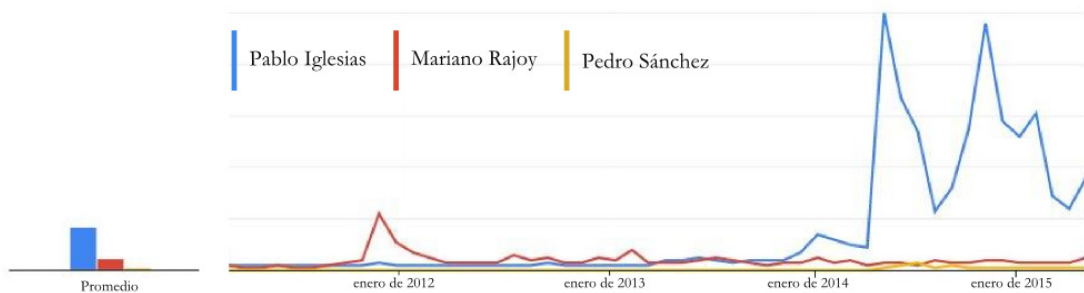
Tabla 36: Seguidores de Twitter y Facebook de Podemos, PP y PSOE, y de sus líderes en mayo de 2015.

Por ejemplo si se compara el número de seguidores de Facebook de Podemos respecto al PP y al PSOE, Podemos tiene 10 veces más de seguidores, y el doble que el PP y el casi el triple del PSOE en el caso de Twitter. En el caso de Pablo Iglesias en Twitter llega a 1,11 millones de seguidores frente a los 870.000 de Rajoy o los 160.000 de Pedro Sánchez. Y una diferencia similar encontramos en Facebook. Por lo tanto Podemos está muy por encima de los dos principales partidos que han dado forma al bipartidismo español desde 1982, lo que muestra una mayor capacidad de manejo de las redes sociales online en el caso de Podemos.

Algo similar pasa si se compara el número de visitas de las páginas web de cada uno de los partidos: la página de Podemos (podemos.info) entre junio y diciembre de 2014 ocupa de manera variable entre las posiciones 35.000 y 19.000 en el ranking mundial Alexa de sitios web con más visitas, mientras la del PSOE (psoe.es) ocupa las posiciones entre 100.000 y 150.000 y la del PP (pp.es) entre 200.000 y 300.000, en el mismo periodo, lo que indica un mayor interés de los usuarios de Internet para Podemos que para el PSOE o el PP.



Figura 88: Comparación de la posición en el ranking Alexa sobre visitas de las páginas web en el mundo entre julio y diciembre de 2014. Podemos (azul oscuro) se mueve entre la posición 20 y 30 mil en el ranking mundial, mientras que el PSOE (azul claro) se sitúa entre 100 y 150 mil, y PP (rojo) entre 200 y 300 mil. Fuente: Alexa.com

Y es que el crecimiento no sólo favorece a las principales cuentas de la formación emergente, sino que en la medida que se multiplican los círculos, los grupos de trabajo y se articula la organización en red, se multiplican las cuentas de Podemos en las redes sociales

llegando a formar una extensa red fuertemente conectada de nodos de Podemos. En la Figura 89 se observa la red de *likes* de Podemos con profundidad 2, realizada a partir de las 100 páginas de Facebook con más seguidores. La red resultante es una red formada por 1.935 nodos y 28.774 enlaces. Al calcular la modularidad se obtienen 3 grandes comunidades: La comunidad violeta que representan los círculos de Podemos (formada por el 28,48% de los nodos), la comunidad azul claro (formada por el 17,83% de los nodos) que representan las principales páginas de Podemos y de sus líderes, y la comunidad amarilla correspondiente al 15M (PAH, DRY, JSF,..) y algunos medios de comunicación próximos al 15M (formada por el 24,5% de los nodos). La primera cuestión relevante de este análisis es que si aislamos las dos comunidades correspondientes a Podemos (violeta y azul claro) obtenemos 1.102 nodos, conectados por 18.951 enlaces, lo que indica que existen más de 1.100 grupos o perfiles colectivos vinculados a Podemos, tanto de los candidatos y representantes de la organización de la formación como de la red de círculos territoriales y temáticos, y que conforman una red muy fuertemente cohesionada. Si se observan los nodos más importantes según el grado de entrada de la red, lo que indica el número de páginas que apuntan hacia esa página, se obtienen los siguientes: Podemos (441), Pablo Iglesias (245), Podemos Sevilla (192), Podemos Feminismos (183), Podemos Educación (182) y Podemos Discapacidad (175). La segunda cuestión es la conexión de la red de Podemos con la red del 15M, que si bien salen claramente diferenciadas, aparecen en el mismo grafo lo que indica la interconexión entre ambas comunidades. Dentro de los nodos más relevantes de esta red se destaca JSF, la PAH, Spanish Revolution y DRY. Por lo que hace a los medios se apunta a La Tuerka y al diario Público, como principal enlace entre la comunidad 15M y la de Podemos, pero también se observa eldiario.es y Periódico Diagonal, y en conexión con las candidaturas municipalistas emergentes se destacan las páginas de Ada Colau, Barcelona en Comú y Ahora Madrid. Este grafo, si bien sólo representa las relaciones en Facebook ya nos da una orientación del carácter multicapa de Podemos donde encontramos los círculos en los que la dimensión territorial es fundamental, las cuentas oficiales que operan principalmente en el plano de las redes, y las cuentas de los líderes que operan en los medios, y finalmente encontramos a los medios de comunicación.



Figura 89: Red de likes hecha a partir de un crawl con profundidad 2 inicial con las 100 páginas más importantes de Podemos. Datos recogidos en mayo de 2015.

En esta misma dirección, el crecimiento de Podemos se basa en un modelo de comunicación multicapa, definido por un crecimiento extendido en lo territorial con la proliferación de círculos, en lo mediático con audiencias televisivas importantes y continuas, y en las redes con la emergencia acelerada de un ecosistema de perfiles en redes sociales con gran número de seguidores y con una gran cantidad de interacciones, donde cada una de las capas retroalimenta a las otras generando una dinámica de autoamplificación sincronizada. Igual que en el caso del 15M, el modelo multicapa permite entender la dinámica de organización, comunicación y multiplicación, pero si en el caso del 15M las capas centrales que anticipan la actividad y generan la explosión de crecimiento son las redes y el espacio físico (calles y plazas), en el caso de Podemos los medios de comunicación, junto a las redes y al espacio físico (plazas y círculos), conforman la capa principal del su propio modelo multicapa, siendo los resultados de las elecciones europeas lo que cataliza el crecimiento exponencial del conjunto de capas de manera retroalimentada.

Con la victoria de Podemos en las elecciones europeas, las crecientes expectativas electorales, y cierto ‘desborde’ organizativo, se abre en Podemos el reto de la organización de una formación emergente, donde por un lado existe una dinámica creciente de autoorganización en los círculos y por otra se tiene que construir la organización formal del partido ya que así lo requiere el propio sistema institucional.

Yo creo que el recorrido de Podemos, que es la herramienta²²³ que más tirón ha tenido, por lo menos en las europeas claramente, el recorrido va a depender de cómo se sepa combinar tres niveles, que es importante que tengan estas herramientas: La gente que participa, la gente que no participa, eso Podemos lo ha sabido leer muy bien, y los movimientos (P. Padilla, 2014).

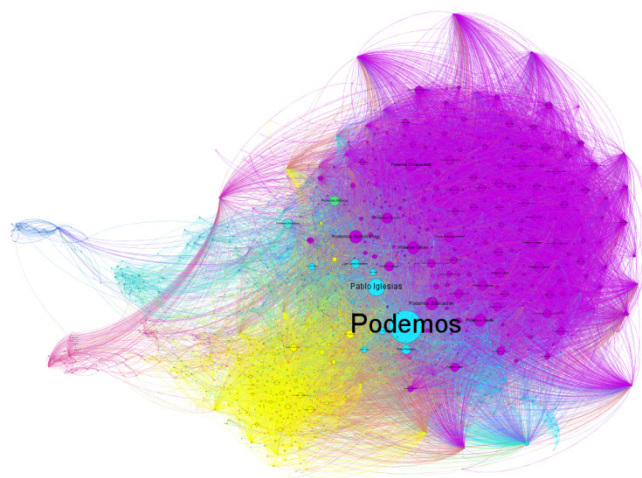
²²³ En esta ocasión se refiere a herramienta institucional de los movimientos, donde la formación política es entendida como un instrumento más para la acción política, en este caso para el terreno electoral.

Lo primero que se hace es poner diferentes tecnologías de organización en red, como muestra la Figura 90, para la articulación de la organización. Para la organización de los círculos se plantea la utilización de *TitanPad*, una de las tecnologías más utilizadas en el 15M, y *Loomio*, plataforma hecha con software libre y diseñada para la deliberación colectiva en grupos.

Trabajamos mucho en Titanpad y en Googledocs. De hecho las campañas se están realizando con titanpads descentralizados de forma muy parecida que se ha hecho a nivel de movimiento.
(E. Fernández, 2014)

También se pone en marcha una plataforma de voto seguro (participa.podemos.info) que utiliza el sistema de voto encriptado de *Ágora Voting*. Esta plataforma permite la inscripción a Podemos de manera sencilla y con la autenticación a través del DNI y una validación por SMS. Esta herramienta permite a Podemos tener un censo propio y es el espacio donde se somete a votación cualquier cuestión que se quiera votar. En la primera votación realizada en noviembre la plataforma ya cuenta con 251.998 inscritos, y en fecha de mayo de 2015 esta cifra aumenta hasta 370.000 personas inscritas. También se crea Plaza Podemos, una plataforma que corre en la existente plataforma de *Reddit*²²⁴, y que es utilizada como espacio de deliberación y discusión general con altos niveles de tráfico durante los primeros meses con una participación de más de 25.000 usuarios únicos, y acumulados más de 1.200.000 de votos en el conjunto de las propuestas y documentos presentados. Finalmente se destaca la aplicación para teléfonos móviles *Appgree*, que permite consultas a tiempo real con la participación de mucha gente con más de 63.000 usuarios inscritos en el canal de Podemos, y que será ampliamente usado a lo largo de la Asamblea de Vista Alegre.



Figura 90: Principales herramientas que Podemos lanza para el trabajo en red tanto de los círculos como de las personas que a título individual puedan participar en los diferentes espacios de participación.

Este conjunto de herramientas, junto a Twitter y Facebook, pasarán a formar parte de la matriz organizativa de Podemos, lo que supone una clara apuesta por el trabajo en red, que va a permitir trabajar la preparación de los diferentes documentos organizativos y programáticos en la asamblea ciudadana 'Sí Se Puede' de Vistalegre celebrada entre el 17 y el 19 de octubre de 2014. Esta asamblea se caracteriza por ser un momento importante en

²²⁴ Plataforma que agrega noticias y las portadas se construyen a partir de la actividad y los votos de los usuarios. Está en el número 32 de los sitios webs más visitados del mundo y el 10 en Estados Unidos según los datos de Alexa en mayo de 2015.

la evolución de las formas organizativas de Podemos, ya que se presentan los diferentes documentos que van a marcar la organización de la formación política, pero también porque representa una gran movilización de participación digital y presencial. En la asamblea participan más de 8.000 personas de manera presencial, y miles de manera digital, tanto a través del *streaming* por el canal de Youtube de Podemos, las diferentes preguntas lanzadas desde Appgree, como en las votaciones realizadas en participa.podemos.info, donde se votan 5 resoluciones²²⁵ de las 103 presentadas, con la participación de 38.279 personas de las 131.000 inscritas para la asamblea. Por lo tanto la asamblea se caracteriza por una gran participación desde múltiples canales, desarrollando una infraestructura comunicativa de red que hace operativa una enorme participación a tiempo real de todos sus participantes principalmente a través de sus teléfonos móviles.

Más de 30 repetidores, 1GB de fibra óptica para el mayor evento de participación online q hayas visto #PodemosEnMarcha (@EuarddoFRub, 17 de octubre de 2014, 163Rt)

En las jornadas de mañana y pasado será fundamental el empleo de Appgree. Solo tardáis unos minutos en descargarlo. <http://www.appgree.com/descarga-appgree/> ... (@ahorapodemos, 17 de octubre de 2014, 54 Rt)

Después de la asamblea ciudadana y a través de la herramienta Participa, 107.488 personas votan la composición de sus órganos de dirección estatales y 112.070 personas votaron entre el 20 y 26 de octubre los documentos Ético, Político y Organizativo, que son, los principios fundamentales de la formación, donde ganan los tres documentos presentados por 'Claro que Podemos'²²⁶ con un 80,71% de los votos. La única candidatura presentada para Secretario general es la de Pablo Iglesias que gana con 95.311 votos así como la propuesta de consejo ciudadano que también gana el equipo de Pablo Iglesias por una amplia mayoría. Desde la emergencia de Podemos en las elecciones europeas, se genera una gran expectativa en torno al modelo organizativo, y cómo se va a gobernar la organización, que hasta octubre se dibujan diferentes propuestas, con el objetivo de poder pensar el funcionamiento de Podemos de una manera novedosa y que responda a la exigencia democrática abierta con el 15M, de y que a la vez los modelos organizativos sean eficaces. Finalmente, y después de una asamblea de dos días, con decenas de intervenciones, se aprueban los documentos organizativos presentados por el equipo de Pablo Iglesias, con una enorme participación a través de la plataforma participa.podemos.info.

"Somos una formación democrática: las decisiones las toma gente, no barones ni familias. Y eso es compatible con ser eficaz" @ierrejon (@ahorapodemos, 19 de octubre de 2014, 143 Rt)

Con la asamblea de Vista Alegre se fijan los modelos organizativos que ordenan los círculos territoriales, y los grupos de las comunidades autónomas, aunque con esta asamblea se cierra un ciclo de cierto desbordamiento y crecimiento autoorganizado, y se abre un nuevo periodo en el que Podemos opera de manera más estructurada y con una organización más definida con menos dinámicas de autoorganización. Uno de los momentos más importantes de este nuevo periodo es la Marcha del Cambio, una gran manifestación celebrada en Madrid el 31 de enero de 2015, con la participación de más de 300.000

²²⁵ Sobre educación, anticorrupción, vivienda, salud y deuda.

²²⁶ Propuestas del equipo de Pablo Iglesias.

personas según los organizadores (rtve, 2015). La manifestación es retransmitida por Internet a través del *streaming* en el canal de Youtube llegando a superar las 285.000 visualizaciones²²⁷, y con un gran seguimiento online de las intervenciones en plaza del Sol, la misma plaza donde 4 años antes se había desarrollado la AcampadaSol, siendo uno de los mayores símbolos identificativos del 15M.

Esta puerta del Sol les vio a gente valiente, que pidió cambio el 15M @Pablo_Iglesias_ #EsAhora31E (@ahorapodemos, 31 de enero de 2015, 104 Rt).

También se genera una gran actividad en Twitter, tanto el día previo con el HT #YoVoy31E llegando a ser la tercera tendencia global más mencionada en la red social en el mundo.

¡Somos tercer TT MUNDIAL! ¡Mañana haremos historia todos juntos! #YoVoy31E (@ahorapodemos, 30 de enero de 2015, 592 Rt)

El día siguiente, se utiliza en HT #EsAhora31E, siendo junto a #YoVoy31E etiquetas creadas en las principales manifestaciones del 15M y su evolución como #YoVoy12M²²⁸ o #YoVoy25s²²⁹, observando de nuevo la relación en las prácticas tecnopolíticas y estrategias comunicativas de Podemos con el 15M. En la Figura 91 se observa (a la izquierda) una red de RTs y Menciones de mensajes de Twitter recogidos durante la manifestación, donde se observa el papel central de la cuenta principal de Podemos junto a una gran cantidad de nodos pequeños. En la misma Figura, a la derecha, se observa la portada del periódico escrito El País, donde aparece en portada la marcha, con una foto de Puerta del Sol llena de gente. Se puede afirmar, y atendiendo la marcha del cambio, que en Podemos también se observa una dinámica de comunicación multicapa, donde están las calles y la plaza - en este caso de Madrid donde se desarrolla la manifestación - en conexión con las redes ya que desde la manifestación se generan una gran cantidad de tweets y hay varios *streamings* que permiten a toda la gente que no está presente en la manifestación poder seguirla por Internet. Después esta hibridación aparece entre las redes, y teniendo en cuenta que la actividad en las redes empieza antes para convocar la propia manifestación, y los medios de comunicación, siendo la marcha portada de importantes periódicos del país. Este circuito de circulación de contenidos de manera multidireccional entre diferentes capas, es lo que permite aproximarse a un evento concreto de Podemos, atendiendo su complejidad, su uso intensivo de las redes y de los medios, y su capacidad de éxito como muestra la multitudinaria participación.

²²⁷ Datos recogidos de Youtube en junio de 2015.

²²⁸ HT utilizado antes de la convocatoria de manifestación para el 12 de mayo de 2012 en el primer aniversario del 15M.

²²⁹ HT utilizado para convocar a la acción del 25 de septiembre de 2012 de Rodea el Congreso.



Figura 91: Red de menciones y retweets de la Marcha del Cambio celebrada en Madrid el 31 de enero de 2015, a partir de los HTs #YoVoy31E y #AhoraEs31e en Twitter (Izquierda). Portada del diario El País del domingo 1 de febrero de 2015 donde se observa Puerta del Sol llena de gente (Derecha).

Podemos empieza un proceso de transformación, que ‘transita desde un movimiento difuso de desborde con vocación electoral hacia un partido consolidado’ (Jurado, 2014) con una estructura reglada, que dota de órganos y de un código constituyente del proceso. La tensión entre dinámicas de desborde y descentralización más característica de los movimientos-red como el 15M (Bennett & Segerberg, 2012; Toret et al., 2015) en sus inicios con la formalización de un modelo organizativo más centralizado, y las relaciones de poder entre diferentes visiones y grupos dentro de la formación, genera una nueva dinámica interna en la que la innovación institucional tendrá que ir de la mano de la gestión de una enorme expectativa electoral y construcción acelerada de órganos internos en cientos de ciudades y comunidades autónomas.

A partir de enero de 2015 la tendencia en la intención de voto de Podemos empieza a ir a la baja, debido a los diferentes ataques hacia algunos de sus dirigentes, expuestos anteriormente, coincidiendo con un fuerte impulso mediático de Ciudadanos, partido de tendencia liberal y regeneracionista, creado en 2006 en Cataluña, y que en las elecciones europeas de 2014 da el salto a nivel estatal con casi medio millón de votos. Paralelamente a este proceso, y ya desde verano de 2014 entran en la arena política varias iniciativas municipalistas en las principales ciudades de España. Una de las peculiaridades de los documentos organizativos aprobados en Vistalegre es que descartan la presencia de Podemos como partido en las elecciones e invita a las agrupaciones y círculos locales a apoyar a las candidaturas ciudadanas emergentes. Esto permite que en muchas de estas candidaturas se sume Podemos, junto a otras formaciones para dar lugar a candidaturas de confluencia de protagonismo ciudadano, como puede ser *Barcelona en Comú* (inicialmente *Guanyem Barcelona*), Zaragoza en Común o Ahora Madrid.

Como se analiza en la siguiente sección estas candidaturas buscan salir de la clásica coalición de partidos, con el objetivo de poner de relieve la dimensión ciudadana de los movimientos que las preceden y de la sociedad civil organizada. Desde enero de 2015 hasta las elecciones municipales de mayo se produce un intenso proceso - interrumpido por las elecciones autonómicas de Andalucía en las que Podemos consigue 15 diputados y 590.000 votos siendo, tercera fuerza - en el que se va a generar una hibridación entre Podemos y algunas de las candidaturas municipalistas emergentes. En la Figura 92 se puede observar la red de likes con profundidad 1 de la página de Facebook de Podemos donde se dibujan las relaciones entre los nodos a los que Podemos tiene una relación de like. La primera

cuestión a resaltar es la densa y cohesionada comunidad de Podemos (violeta), conectada con una comunidad correspondiente a Barcelona en Comú y a algunos nodos del 15M (amarillo); de manera más alejada estaría la comunidad de Ahora Madrid (rojo). Este grafo nos indica que de alguna manera las candidaturas municipalistas emergentes están más relacionadas con el 15M en Facebook, y que Ahora Madrid tiene más enlaces con la red de *Barcelona en Comú* y el 15M que con Podemos, asumiendo que en ambas candidaturas ciudadanas Podemos participa y apoya dichas iniciativas.



Figura 92: Red de likes de la página de Facebook de Podemos con profundidad 2.

En resumen, se pueden identificar tres claras etapas desde el nacimiento de Podemos hasta las elecciones municipales de 2015. Una primera etapa de nacimiento y formación previa a las elecciones europeas, una segunda etapa de explosión, tanto de la participación como de la expectativa creciente de voto, de multiplicación de las formas de participación y de reorganización interna, y una tercera etapa de freno de la expectativa de voto y fuertemente atravesada por la dinámica de las candidaturas municipalistas emergentes en las principales ciudades de España como Barcelona o Madrid.

En ambas fases se ha detectado dinámicas de crecimiento multicapa, donde los medios de comunicación juegan una importante presencia, sobre todo en la primera fase, pero que con la explosión posterior a las elecciones europeas, la multiplicación también pasa por las prácticas tecnopolíticas tanto en las redes sociales online como con el uso intensivo de tecnologías para la participación directa en Podemos. En este sentido se observa un *intensivo proceso de participación en red* que pasa a formar parte del proceso político de la formación tanto en los diferentes espacios de deliberación y organización, como de votación de los documentos organizativos y los candidatos tanto a las elecciones como a los diferentes organismos internos.

Se abre el problema o reto organizativo sobre la *tensión entre diferentes modelos organizativos más o menos descentralizados*, pero también atendiendo la importancia de mantener una alta expectativa electoral y una temporalidad muy rápida y fuertemente marcada por unos tiempos impuestos externamente como son los calendarios electorales y los plazos

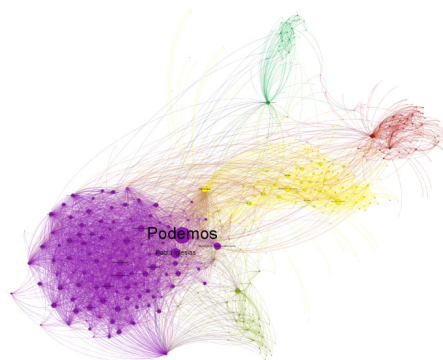
establecidos. Estas tensiones productivas dentro de la formación se verán desplazadas por los numerosos ataques contra algunos de sus dirigentes a inicios de 2015, coincidiendo con el crecimiento de Ciudadanos, y con unos resultados en las elecciones autonómicas andaluzas con resultados peores que los esperados. Finalmente, y ante la llegada de la ola de candidaturas municipalistas emergentes, la hibridación de Podemos en estas a través de procesos de confluencia, y su posterior éxito electoral darán lugar a una nueva etapa en Podemos, que obliga a la formación a resituarse para abrir el camino hacia las elecciones generales previstas para noviembre de 2015.

8.4 El segundo asalto: Los municipios

La siguiente sorpresa van a ser las municipales. Las europeas han demostrado que los partidos del régimen están tumbaos. (P. Carmona, 2014).

8.4.1 Formación y multiplicación de candidaturas municipalistas y sus redes

En pleno contexto de irrupción de Podemos tras las elecciones europeas, el 26 de junio de 2014, se presenta públicamente *Guanyem Barcelona*, un proyecto de ‘candidatura ciudadana de confluencia para ganar el Ayuntamiento de Barcelona’ (Guanyem Barcelona, 2014b). La ex portavoz de la PAH, Ada Colau, se presenta como una de las caras más visible de la iniciativa, junto a otras personas con una estrecha relación con los movimientos en la ciudad de Barcelona. En el acto se congregan más de 2.000 personas y el proyecto empieza a cobrar interés en la ciudad. La plataforma nace lanzando el reto de conseguir 30.000 firmas para validar el proyecto de candidatura a la alcaldía de Barcelona, y las consigue en menos de 2 meses (França, 2014).

30.000 personas ya han firmado porque quieren un cambio real. ¡GRACIAS!
[.youtu.be/sTWt2ipXKOY](https://youtu.be/sTWt2ipXKOY) (@bcnencomu, 20 de agosto de 2014, 26Rt)

Para entonces, *Guanyem* ya tiene una estructura de base funcionando y comienza la elaboración del código ético en un proceso participativo *online* a través de una herramienta que permite añadir comentarios y propuestas a un documento base, abriendo procesos participativos en red desde sus inicios. Una de las características de las iniciativas ciudadanas emergentes es que, una gran parte de ellas, se conforman a partir de procesos de confluencia, donde se encuentran diferentes formaciones políticas²³⁰ y movimientos ciudadanos, pero donde la centralidad de la propuesta política no recae sobre las organizaciones y grupos que confluyen sino sobre el conjunto de la iniciativa, con una clara apuesta para el protagonismo ciudadano en el proceso de formación, siendo la elaboración del código ético un primer ejemplo. Después de largos y procesos de negociación a inicios de 2015 se presenta la confluencia en Barcelona.

²³⁰ En el caso de Barcelona participan Iniciativa per Catalunya-Verds (ICV), Esquerra Unida i Alternativa (EUiA) i Procés Constituent.

.@AdaColau "No planteamos la Unidad sino la Confluencia. Nadie debe dejar de ser quien es, pero hay que juntar fuerzas" (@bcnencomu, 20 de agosto de 2014, 42Rt)

.@AdaColau La confluencia no és sólo con fuerzas políticas, sinó con la mayoría social que quiere cambios.

Guanyem Barcelona aprovecha su empuje inicial para abrir un proceso que empieza con la construcción de una estructura organizativa con numerosas formas de participación abiertas, y se extiende a los distintos barrios de la ciudad bajo el lema '*Guanyem Preguntant*'²³¹ realizando encuentros abiertos en plazas de cada uno de los barrios de la ciudad. A diferencia del PX o Podemos, *Guanyem Barcelona*, y en general las candidaturas municipalistas ciudadanas, aparecen como una organización que se expande en el territorio con estrecha relación con los procesos locales de tejido asociativo previo (N.d.C.). *Guanyem* conecta redes de activistas y profesionales temáticos, con redes asociativas locales, para construir un movimiento municipalista y una candidatura de confluencia para 'transformar el Ayuntamiento y ponerlo al servicio de las mayorías sociales de la ciudad, que luche contra la desigualdad y la corrupción, que cambie el modelo productivo y que garantice los derechos sociales básicos'(Guanyem Barcelona, 2014a).

Paralelamente a este proceso, varias decenas de nuevas iniciativas ciudadanas surgen en el resto del Estado, inspiradas en la propuesta de Barcelona que pasa a llamarse Barcelona en Comú en febrero de 2015. Ganemos Madrid un proyecto municipalista de la ciudad de Madrid, puesto en marcha por una parte de los movimientos sociales e iniciativas vinculadas al 15M de la ciudad²³², empieza a caminar después de la explosión de Podemos en la elecciones europeas, insertándose dentro de una dinámica de multiplicación y contagio (característica del 15M) de los procesos municipalistas y que después de su proceso de confluencia formará una candidatura bajo el nombre de Ahora Madrid. Otras ciudades como Zaragoza, Málaga, Valencia, Jerez, Castellón, A Coruña o Terrassa seguirán una lógica parecida de crecimiento y desarrollo. Estos procesos nacen bajo una idea similar de confluencia compuesta por personas procedentes de movimientos y luchas sociales de las ciudades, participantes del 15M, miembros de las PAH, de las mareas y de los centros sociales, junto personas de nuevas organizaciones como Podemos, ciudadanos de a pie, y también con la participación de algunas formaciones políticas de izquierdas tradicionales como ICV, IU o Equo.

Mucho ánimo y fuerza al #EfectoCarmena , @AhoraMadrid y todas las candidaturas de cambio que harán historia el #24M (@bcnencomu, 17 de mayo de 2015, 132 Rts)

Es destacable que, al igual que el PX y Podemos, Barcelona en Comú y el resto de candidaturas municipalistas emergentes han elaborado su programa de forma abierta y colaborativa, incluyendo para ello herramientas y procesos de participación presenciales y digitales para facilitar su acceso. También se desarrollan diferentes modelos de primarias abiertas a la ciudadanía en cada municipio. En el caso de Barcelona lo hace utilizando el sistema de Agora Voting (igual que Podemos) de voto encriptado, abriendo la votación a

²³¹ 'Ganemos Preguntando' como referencia al 'Caminar preguntando' del movimiento Zapatista en Chiapas que irrumpe el año 1994 en México.

²³² Principalmente EnRed Madrid, que después pasó a ser el Movimiento por la Democracia y Municipalía.

equipos, a la elección de los concejales de distrito y a la priorización de medidas del programa. En esta votación participan 3.693 personas. En el caso de Ahora Madrid para la elección de los candidatos y candidatas se utiliza el sistema *'DownDall'*, un sistema de proporción consistente en dividir el voto realizado a un candidato en función del lugar que ocupa en la lista (Europa Press, 2015), elección en la que participaron 15.319 personas.

El próximo lunes comenzamos las primarias abiertas, con un código ético y un reglamento que publicaremos en breve. #AhoraMadrid (@AhoraMadrid, 6 de marzo de 2015, 44 Rts).

Respecto al espacio urbano, las presentaciones de las diferentes candidaturas municipalistas se realizan en las plazas y en los barrios de las ciudades, con sesiones con los grupos y tejido asociativo, a través de espacios abiertos a la participación de los vecinos y vecinas, y se observan similitudes con las ocupaciones de las plazas en 2011 con las acampadas. El despliegue en barrios, como ya ocurre con el 15M tras el desplazamiento de las principales acampadas, es uno de los elementos centrales de estas candidaturas. En este sentido la presencialidad y territorialidad de las candidaturas son fundamentales para entender sus estrategias de desarrollo en las diferentes ciudades donde, a diferencia de otras escalas electorales, el espacio urbano como terreno de la acción política y electoral se convierte en un articulador fundamental junto a la actividad comunicativa en los medios y en las redes de comunicación digital.

Las iniciativas municipalistas también nacen con un uso intensivo de las redes de comunicación digitales para el desarrollo de su estructura organizativa y comunicativa. Cabe destacar el papel central de la aplicación de mensajería instantánea Telegram, la cual permite la creación de grupos y gracias a su versión web de escritorio es rápidamente extendida para la comunicación interna de grupos de trabajo, comisiones, y otros grupos, siendo probablemente una de las herramientas más importantes en la proliferación y articulación de las iniciativas municipalistas (N.d.C). También juegan un papel importante, con estrecha relación con las prácticas del 15M, los editores web para colaboración en tiempo real (*etherpads*), y las listas de correo como parte de su organización interna.

Si se atiende a las redes sociales online se destaca su uso intensivo (Twitter, Facebook, Instagram, Youtube, Tumblr, Flickr) dentro de una compleja estrategia de comunicación y con altos niveles de crecimiento atendiendo que son candidaturas locales. Por ejemplo *Guanyem Barcelona* consigue sus primeros 10.000 seguidores en Twitter en apenas una semana y más de 31.000 en febrero de 2015, superando en número de seguidores al resto de agrupaciones locales de cada uno de los partidos que concurren a las elecciones municipales en Barcelona. En la Tabla 37 se puede observar el número de seguidores en Twitter y Facebook de las principales candidaturas municipalistas emergentes justo después de las elecciones municipales, donde se observa una gran diferencia entre las grandes ciudades como Barcelona y Madrid, y el resto -acorde con la centralidad de aquellas-, pero también se observa, y con una mayor diferencia, la importancia en las redes sociales de las dos cabezas de lista de Barcelona y Madrid: Ada Colau y Manuela Carmena. Ambas superan los 200.000 seguidores en Facebook estando muy por encima de los seguidores del presidente del gobierno Mariano Rajoy, o el líder del PSOE Pedro Sánchez. También se destaca el uso de Youtube durante la campaña electoral, por ejemplo en el caso de

Barcelona, donde su video viral de ‘El Run Run’ (Lagarto, 2015) durante la campaña es el más viral de todos los partidos con más de 282.338 visitas en poco más de un mes.

Canidaturas	Followers (Twitter)	Likes (Facebook)
Barcelona en Comú	42.800	33.426
Ahora Madrid	63.200	62.279
Zaragoza en Común	5.519	6.607
Valencia en Común	2.379	4.184
Marea Atlántica	6.940	9.308
Alcalde/sa	Followers (Twitter)	Likes (Facebook)
Ada Colau	269.000	184.208
Manuela Carmena	221.000	92.477
Joan Ribó	16.400	12.748
Pedro Santisteve	3.189	*
Xulio Ferreiro	7.428	3.550

Tabla 37: Número de seguidores en Twitter y Facebook de las principales candidaturas municipalistas ciudadanas. Datos recogidos en junio de 2015.

El 6 de junio de 2015 se presentan en Madrid seis de las candidaturas municipalistas ciudadanas emergentes en España más conocidas (Ada Colau de Barcelona en Comú, Manuela Carmena de Ahora Madrid, Xulio Ferreiro de la Marea Atlántica (A Coruña), Pedro Santisteve de Zaragoza en Común, Xavi Matilla de Terrassa en Comú y Ysabel Torralbo de Málaga Ahora) en rueda de prensa conjunta por la mañana y en un acto en la Plaza del Museo Reina Sofía que reúne a miles de personas, con una conversación y diálogo entre los seis cabezas de lista. Este acto ilustra el reconocimiento y afinidad existente entre estas candidaturas, sin ser parte de una misma organización política. Las candidaturas municipalistas emergentes, funcionando organizativamente de manera autónoma se reconocen entre sí como parte de un proyecto común, incluso realizando actividades y actos conjuntos como el de Madrid. Otro ejemplo de esto es la capacidad de lanzar campañas conjuntamente en la red. Una de ellas es la que se lanza en Twitter el 30 de abril de 2015, bajo el HT #LlegaCambio24M, con el objetivo de empujar a nivel estatal la visibilidad de las candidaturas municipalistas emergentes, utilizando canales de comunicación propios a través de Telegram y Titanpad (N.d.C), lo que muestra la capacidad de actuar conjuntamente de estas. En la Figura 93 se observa la red de menciones y RTs de esta campaña donde se observa la importancia de los tweets lanzados por @manuelacarmena o @Adacolau (azul-turquesa), pero también la importancia de las cuentas colectivas como @Bcnencomu, @TerrassaenComu, @VLCenComu, @zaragozaencomún, @mareatlantica, @GanemosJerez, @mlgAhora, @ourensencomun, @cambialogrono que conforman la comunidad roja (calculada por modularidad) y que junto a @ahoramadrid muestran la importancia de las cuentas colectivas en esta red y las interacciones que se producen entre ellas.



Figura 93: Red de menciones y RTs con el HT #LlegaCambio24M en Twitter. Campaña lanzada el 30 de abril de 2015.

Para entender el carácter de red y las relaciones existentes entre las candidaturas municipalistas emergentes con el 15M, se ha realizado el análisis de las redes de *likes* de sus páginas en Facebook. Se ha realizado un crawl de las relaciones de *like*, con profundidad 2 a partir de 100 páginas correspondientes a candidaturas municipalistas emergentes en España. La red resultante está formada por 1.069 nodos y 6.672 enlaces y calculando la modularidad con un parámetro 2 se obtienen 6 comunidades.

En la Figura 94 se observa la red de *likes* y la delimitación de las comunidades. Los resultados más significativos de este grafo son, en primer lugar, las conexiones existentes (ya que forman parte de la misma comunidad) entre Ahora Madrid, Somos Asturias y Podemos (color azul), lo que demuestra una mayor presencia de Podemos en ambas candidaturas (teniendo en cuenta que Podemos no acude a las elecciones municipales por sí solo). En segundo lugar se destaca que la comunidad de Ganemos Madrid (color turquesa) se diferencia de la de Ahora Madrid, siendo la primera en parte una de las formaciones origen de la segunda, lo que ilustra las diferentes comunidades a las que pertenece y por lo tanto su diferencias en términos de red. Esta comunidad está formada por una gran parte de las candidaturas municipalistas emergentes y muy estrechamente vinculada a la comunidad amarilla. En tercer lugar se destaca una gran comunidad en el centro (amarilla), formada por el 35% de los nodos de la red total, en la que hay algunas de las principales iniciativas colectivas analizadas en los capítulos 6 y 7 de este trabajo, vinculadas al 15M (PAH, JSF, PACD, 15MpaRato...), medios de comunicación estrechamente vinculados al 15M (Periódico Diagonal, Público, eldiario.es, La Marea o Periodismo Humano), otras formaciones políticas (IU, EQUO, PX, o *Proces Constituent*) como resultado de los diferentes procesos de confluencia de las diferentes candidaturas, y Barcelona en Comú junto a sus

nodos de barrio. Esto ilustra la capacidad de Barcelona en Comú de insertarse en el universo más amplio y heterogéneo liderado por las iniciativas colectivas que conforman el proceso de evolución del 15M. Finalmente se destaca una comunidad (roja) asociada a Barcelona donde aparecen algunos medios catalanes, organizaciones de la sociedad civil, y algunos nodos de las *Candidatures d'Unitat Popular* (CUP), las cuales participan en la primera fase de la confluencia de Barcelona en Comú pero que después deciden abandonar la confluencia.

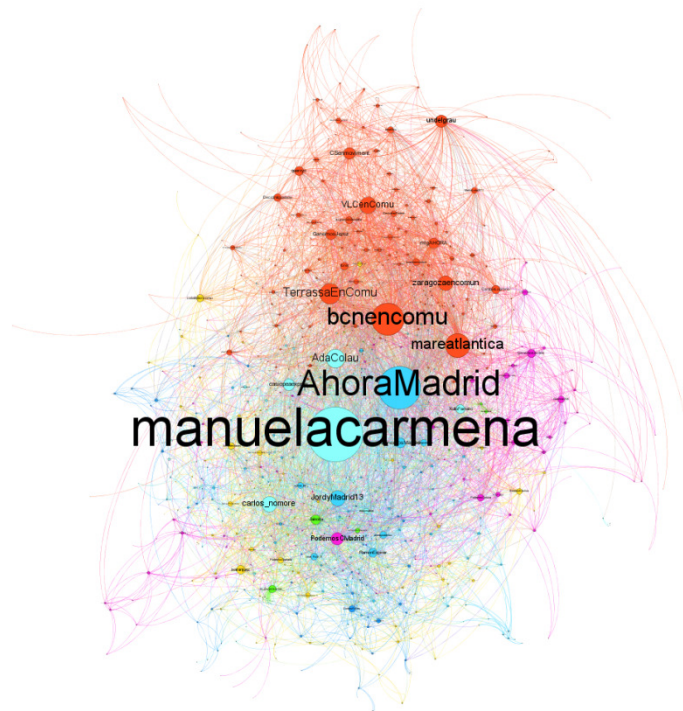

Figura 94: Red de likes realizada a partir de las 100 páginas correspondientes a candidaturas municipalistas, con profundidad 2. Se dibujan las 6 comunidades detectadas por modularidad con una resolución de 2. Datos correspondientes a mayo de 2015.

El 25 de mayo de 2015 se presentan en las elecciones municipales centenares de candidaturas municipalistas emergentes, consiguiendo importantes victorias en las principales ciudades de España, como Barcelona, Madrid, Valencia, A Coruña o Zaragoza, como se analiza en el siguiente apartado. Las candidaturas municipalistas ciudadanas emergentes en tan sólo un año, se constituyen como iniciativas desde los movimientos ciudadanos, e inician una serie de procesos participativos abiertos, como son las primarias abiertas, los programas colaborativos, poniendo en el centro de sus programas numerosas medidas y mecanismos democráticos para la mejora de la participación política a escala local. Siguiendo la estela abierta por el Partido X y el éxito electoral de Podemos en las europeas, las candidaturas municipalistas consiguen entrar en los gobiernos de las ciudades más importantes del país y se reconectan con una dinámica organizativa más distribuida,

con una mayor implicación de los movimientos-red, y con una mayor territorialidad que las sitúan mucho más cerca del 15M en su proceso de evolución. Finalmente la importancia de las redes tejidas a lo largo de los 4 años comprendidos desde la explosión del 15M ayudan a entender la forma de red descentralizada y los procesos de autoorganización en cada una de las iniciativas con altos niveles de autonomía, pero con una gran capacidad de contagiarse entre ellas, gracias a su dimensión sistémica emergente que genera un espacio común a nivel estatal sin una autoridad central que organice a cada una de las candidaturas.

8.4.2 Resultados de las elecciones municipales de 2015

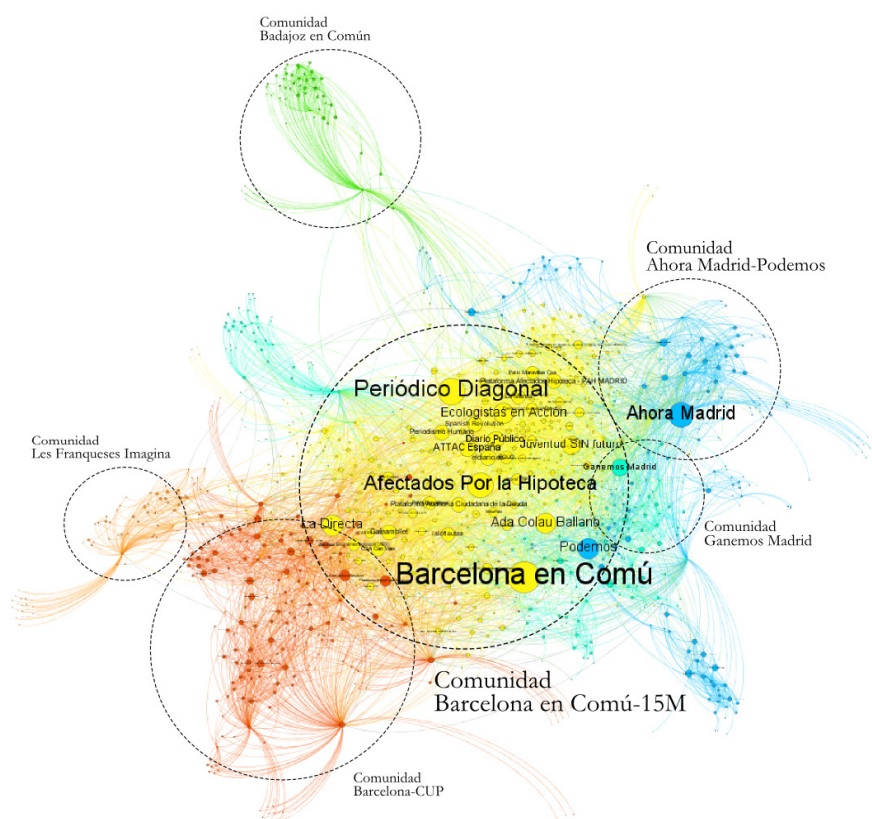
Las elecciones municipales del 25 de mayo de 2015 se caracterizan por ser las primeras elecciones municipales después del 15M. La explosión del 15M se produce la semana antes de estas mismas elecciones en 2011 siendo el #NoNosRepresentan el principal grito, y 4 años más tarde se observa la emergencia de las candidaturas municipalistas ciudadanas, bajo el grito, heredado de la PAH, #SíSePuede. Las elecciones municipales de 2015, tal y como se observa en la Tabla 38, no difieren significativamente de las de 2011, en términos absolutos: se contabilizan 195.000 votos menos que en 2011 y una ligera caída de la participación en 1,3 puntos, un ligero descenso de los votos nulos (40.000) y una caída del voto en blanco en 213.000 votos.

	2015		2011	
Escrutado	99.83 %		100%	
Concejales Totales	67.611		68.286	
Votos Contabilizados	22.746.489	64.93 %	22.971.350	66.23 %
Abstenciones	12.287.414	35.07 %	11.710.762	33.77 %
Votos Nulos	350.526	1.54 %	389.506	1.7 %
Votos En Blanco	370.766	1.66 %	584.012	2.54 %

Tabla 38: Resultados totales de participación en las elecciones municipales en España en 2015 y 2011.

Pero si se miran los resultados concretos, tal y como se observa en la Tabla 39, se destaca en primer lugar la caída ya constatada en las elecciones europeas de 2014, donde el PSOE y el PP pierden más de 3 millones de votos y casi 4.500 concejales. Se han identificado un centenar de candidaturas municipalistas que incluyen ‘en Común’, ‘Ahora’, ‘Somos’, ‘Ganemos’, ‘SíSePuede’, ‘Participa’, ‘Cambiamos’, ‘Recupera’, ‘en Moviment’ e ‘Imagina’ que después de realizar un primer cálculo aproximado, se sitúan en conjunto como tercera fuerza a nivel estatal con 1,9 millones de votos²³³ y 1153 concejales. Se destaca el crecimiento de Ciudadanos que pasa de presentarse sólo en Catalunya a conseguir 1,46 millones de votos y 1.527 concejales en toda España. IU se mantiene en número de concejales aunque pierde más de 350.000 votos. En Catalunya CiU pierde más de 100.000 votos y más de 500 concejales y en cambio ERC gana casi 400 concejales y más de 240.000 votos. También se destaca el crecimiento de más de 170 concejales y más de 150.000 votos

²³³ Cabe apuntar que este dato está extraído a partir de las candidaturas con más de 900 votos, los cuales contienen algunas de las marcas electorales indicadas, pero para tener números absolutos sería necesario mirar los más de 8000 municipios existentes en España, con la limitación de que al no ser la misma fuerza política registrada con el mismo nombre, la agrupación siempre será relativa, teniendo en cuenta por ejemplo que en algunos municipios existen dos candidaturas municipalistas emergentes.

de las CUP. En la comunidad Valenciana se destaca el crecimiento de *Compromís* que gana más de 380 concejales y 200.000 votos. En el País Vasco el PNV gana 40.000 votos y Bildu crece tímidamente en número de concejales y baja en número de votos.

Partido	Concejales	2015		2011		
		Votos	%	Concejales	Votos	
PP	22.750	6.057.767	27.05 %	26.499	8.474.031	37.53 %
PSOE	20.823	5.603.823	25.02 %	21.767	6.276.087	27.79 %
Candidaturas municipalistas*	1.153	1.951.808	~	~	~	~
C's	1.527	1.467.663	6.55 %	7	35.112	1.22 %
IU	2.217	1.057.612	4.72 %	2.230	1.424.119	6.31 %
CiU	3.333	668.892	2.99 %	3.862	778.679	3.45 %
ERC-AM	2391	513.561	2.29 %	1.399	271.349	1.2 %
COMPROMÍS	722	381.533	1.7 %	345	180.913	0.8 %
ENTESA**	358	366.611	1.64 %	398	241.919	1.07 %
EAJ-PNV	1.019	360.143	1.61 %	882	327.100	1.45 %
EH BILDU	1.195	308.829	1.38 %	1138	313.231	1.39 %
UPyD	129	232.917	1.04 %	152	465.125	2.06 %
CUP-PA	374	222.376	0.99 %	101	62.314	0.28 %
BNG	468	189.465	0.85 %	590	261.513	1.16 %
CCa-PNC	300	150.996	0.67 %	391	202.650	0.9 %
PA	319	150.655	0.67 %	470	230.274	1.02 %

Tabla 39: Resultados totales de las elecciones municipales en España en 2015 y 2011 (Candidaturas municipalistas ciudadanas con más de 900 votos y con representación de concejales de las candidaturas que incluyen en Común, Ahora, Somos, Ganemos, SiSePuede, Participa, Cambiemos e Imagina / **Entesa incluye los concejales y votos de ICV, Barcelona en Comú y otras candidaturas municipalistas bajo el nombre de en Comú)*

Después de ver los resultados generales a nivel estatal se ha procedido al análisis de los resultados de algunas de las principales candidaturas municipalistas emergentes que han conseguido formar gobierno, en solitario o en coalición, tal y como se ilustra en la Tabla 40. Se destacan Madrid, Barcelona, Zaragoza, Valencia y A Coruña, cinco de las ciudades más importantes de España. Si bien en términos absolutos los resultados quedan mucho más igualados, en términos relativos y en términos de impacto mediático, gobernar las principales ciudades de España incluyendo la capital tiene un gran efecto sobre la percepción y difusión de estas candidaturas municipalistas. También se destacan los gobiernos de ciudades medias como Cádiz, Valladolid, Santiago de Compostela, Oviedo o Badalona. Por lo que se refiere a los acuerdos de gobierno, en las ciudades donde no existía una mayoría amplia, se destaca principalmente el PSOE, pero también IU, ICV, Compromís, ERC o Bildu. Finalmente cabe apuntar que la participación en ciudades como Madrid, Valencia, Valladolid o Pamplona, supera la media total de España en estos comicios.

Ciudad	Comunidad Autónoma	Candidatura	Concejales	Votos	Total	Nº Fuerza	Acuerdo con:	Votos Totales	Participación
Madrid	Comunidad de Madrid	Ahora Madrid	20	519210	57	2	PSOE	1642898	68,85%
Barcelona	Catalunya	Barcelona en Comú	11	176337	41	1	-	702692	60,61%
Zaragoza	Aragón	Zaragoza en Común	9	80040	31	2	PSOE	328893	65,51%
Valencia	Comunidad Valenciana	Valencia en Comú	3	40420	33	5	PSPV-Compromís	415721	72,11%
A Coruña	Galicia	Marea	10	36842	27	1	-	120691	60,07%

Ciudad	Comunidad Autónoma	Candidatura	Concejales	Votos	Total	Nº Fuerza	Votos Totales	Participación
Valladolid	Castilla León	Atlántica Valladolid toma la palabra	2	22259	29	3	PSOE	168181 67,81%
Oviedo	Asturias	Somos Oviedo	6	20514	27	2	PSOE-IU	108606 60,31%
Cádiz	Andalucía	Por Cádiz Si Se Puede	8	18277	27	2	-	65730 65,22%
Santiago de Compostela	Galicia	Compostela Aberta	10	16327	25	1	-	47958 62,21%
Badalona	Catalunya	Guanyem Badalona en Comú	5	15645	27	2	PSC-ERC-ICV	89851 57,53%
Iruña/Pamplona	Navarra	Aranzai-Pamplona en Común	3	9701	27	5	EHBilu-GBAI-IE(n)	102916 69,62%
Ferrol	Galicia	Ferrol en Común	6	7142	25	2	PSOE	33094 56,66%
Torreloredones	Comunidad de Madrid	Vecinos por Torreloredones	12	5.767	21	1	-	11517 70,96%
San Fernando de Henares	Comunidad de Madrid	San Fernando Sí Puede	5	4.653	21	2	-	19792 69,34%
Siero	Asturias	Somos Siero	4	3697	25	3	PSOE-IU	25591 59,20%
Maó	Illes Balears	Ara Maó	6	3280	21	2	PSOE	12027 59,42%
Ciempozuelos	Comunidad de Madrid	Ahora Ciempozuelos	7	2723	21	1	-	9511 59,52%

Tabla 40: Ciudades de más de 20.000 habitantes con candidaturas municipalistas emergentes que han formado gobierno después de las elecciones municipales del 24 de mayo de 2015.

Pero también existen una gran cantidad de municipios en que las candidaturas municipalistas emergentes no han conseguido formar gobierno pero sí entrar en los diferentes ayuntamientos. En la Tabla 41 se observan esas candidaturas municipalistas que han conseguido representación pero que no han formado gobierno, ordenadas según el número de votos obtenidos. Se destacan ciudades como Málaga, Gijón, Sevilla, Burgos, Córdoba, Terrassa, Bilbao o Albacete, por nombrar algunas. Si se observan los nombres de las candidaturas se puede ver la variedad existente (Ahora, Sí Puede, en Común, Imagina, Ganemos, etc...), incluso las alianzas realizadas difieren en cada uno de los municipios, lo que indica la heterogeneidad y variedad de dichas candidaturas.

Ciudad	Comunidad Autónoma	Candidatura	Concejales	Votos	Total	Nº Fuerza	Votos Totales	Participación
Málaga	Andalucía	Málaga Ahora	4	30464	31	3	229872	54,34%
Gijón	Asturias	Xixón Sí Puede	6	29750	27	3	142859	62,49%
Sevilla	Andalucía	Participa Sevilla	3	28933	31	4	323731	59,52%
Burgos	Castilla León	Imagina Burgos	6	18579	27	3	91339	66,51%
Córdoba	Andalucía	Ganemos Córdoba	4	18460	29	3	148639	57,10%
Terrassa	Catalunya	Terrassa en Comú	6	16045	27	2	83552	54,49%
Bilbao	País Vasco	Udalberri - Bilbao En Común	2	13790	29	5	163362	59,36%
Albacete	Castilla la Mancha	Ganemos Albacete	5	13446	27	3	88959	67,33%

Logroño	La Rioja	Cambia Logroño	4	11619	27	3	76437	68,58%
Castelló	Comunidad Valenciana	Castelló en Moviment	4	10443	27	5	80771	66,52%
Palencia	Castilla y León	Ganemos Palencia	4	7053	25	3	42984	66,15%
Donosti/San Sebastian	País Vasco	Irabazi- Ganar Donosti	2	6947	27	5	98675	66,65%
Guadalajara	Castilla la Mancha	Ahora Guadalajara	4	6913	25	3	41848	69,08%
Cornellà del Llobregat	Catalunya	Cornellà en Comú-Crida per Cornellà	5	6075	25	2	35033	56,52%
Santander	Cantabria	Ganemos Santander	2	6029	27	5	89527	64,31%
Jaén	Andalucía	Jaén en Común	3	5698	27	4	55650	60,86%
Ourense	Galicia	Ourense en Común	3	5478	27	4	53776	62,12%
Mataró	Catalunya	Volem Mataró	3	5276	27	4	46629	53,82%
Almería	Andalucía	Para la gente	2	5180	27	4	74683	52,85%
Lleida	Catalunya	Comú de Lleida	2	3787	27	7	50586	54,51%
Majadahonda	Comunidad de Madrid	Somos Majadahonda	3	3474	25	4	34503	70,87%
Avilés	Asturias	Ganemos Avilés	1	2215	25	6	41375	61,01%
Vilafranca del Penedès	Catalunya	Vilafranca en Comú	2	1892	21	5	15905	58,16%
Sant Arià del Besos	Catalunya	Sant Adrià en Comú	3	1631	21	3	12716	49,78%
Igualada	Catalunya	Decidim Igualada	1	1053	21	5	16592	58,69%
Vila-Seca	Catalunya	Vila-seca en Comú	2	880	21	3	8084	55,02%
Olot	Catalunya	Olot en Comú	1	814	21	5	13009	55,94%

Tabla 41: Municipios de más de 20.000 habitantes dónde han sacado representación las candidaturas municipalistas emergentes²³⁴.

Finalmente y después de seleccionar 50 ciudades con candidaturas municipalistas correspondientes a municipios con más de 10.000 habitantes, se han puesto estas candidaturas en un mapa, junto al mapa de las acampadas del 15M en mayo-junio de 2011. en la Figura 95 se puede observar el mapa donde se puede plantear como un posible resultado para contrastar con otros datos cualitativos, una relación entre las principales ciudades de España en la que ha habido una candidatura municipalistas emergentes y las acampadas de 2011. Aunque no se haya anotado todas las candidaturas municipalistas emergentes, y tan sólo se hayan hecho de aquellas que se han reconocido entre ellas, sí que se han dibujado todas las acampadas de 2011. En conclusión se puede plantear que existe una relación entre las grandes ciudades, generalmente capitales de provincia, la existencia de acampadas y la emergencia de candidaturas municipalistas. También se puede afirmar cierto carácter distribuido de las candidaturas, al igual que en el caso de las acampadas, donde se distribuyen por prácticamente todo el país y por todas las comunidades autónomas.

²³⁴ La selección de municipios está hecha a partir de la lista de candidaturas reconocidas desde Barcelona en Comú en noviembre de 2014. Existen una gran cantidad de otras candidaturas municipalistas emergentes, pero sólo se han seleccionado esas entre las cuales ha habido alguna interconexión.



Figura 95: Mapa de las candidaturas municipalistas emergentes en ciudades de más de 10.000 habitantes (rojo) y de las acampadas del 15M en mayo-junio de 2011 (verde). El tamaño de los puntos de las candidaturas corresponde al número de votos de cada una de ellas.

Y es que la emergencia de las candidaturas municipalistas deben ser analizadas atendiendo la emergencia del 15M, y no sólo las acampadas, sino el proceso de acumulación de prácticas políticas en la sociedad española, y la evolución del movimiento-red 15M que decide dar el paso hacia las instituciones:

Ya se está viendo. Ahora hay un desembarco brutal de gente que apuesta por ‘vamos a por las instituciones’, ‘las instituciones son nuestras y las queremos de una forma determinada’. Por un lado Podemos, lo que está haciendo es brutal. Y entonces un montón de nuevas candidatura o plataformas que se están creando, que no vienen de la nada, y esto está guay saberlo que no crece como una seta y ya está, sino que viene de un pozo y de un recorrido de gente que ha estado trabajando en ello....Lo bueno es que hay una trayectoria de gente que viene de muchos años de experiencia de luchas concretas también a nivel territorial. Esto se está volcando en esta forma (de candidatura) y es super potente que se genere estos nuevos espacios donde la gente sí que pueda hacer política. (L. Delgado, 2014).

Por lo tanto las candidaturas municipalistas emergentes, no sólo heredan del 15M unas determinadas formas de plantearse a través de mecanismos abiertos y colaborativos de participación como las primarias, los programas, las transparencia o la financiación, sino que recuperan la territorialidad en las grandes ciudades (y también en los barrios), recuperan la autonomía de cada una de ellas, como ilustran por ejemplo los nombres de las candidaturas (diferentes entre ellos, pero apelando a un mismo sentido y huyendo de los nombres de los partidos tradicionales), pero a la vez dibujan de nuevo una red de candidaturas, en las que se pueden encontrar algunas dinámicas de autoorganización y contagio, también como resultado de la propia experiencia de los participantes en ellas y de la acumulación de prácticas relacionadas con la organización en red.

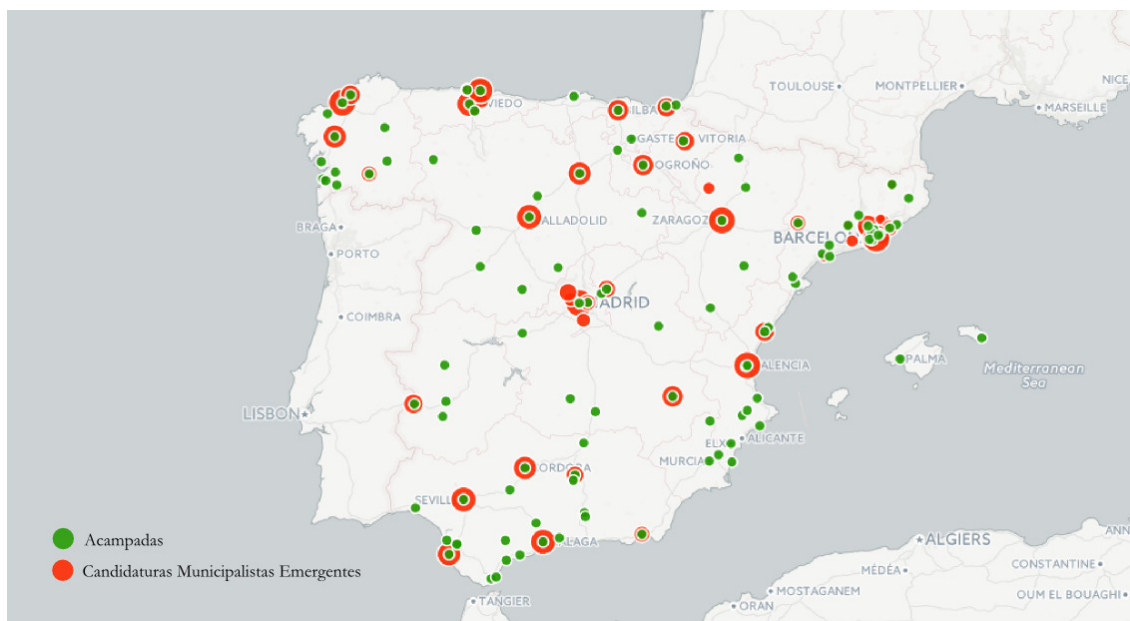
8.5 Hibridaciones del 15M con las iniciativas electorales emergentes

8.5.1 Las diferentes aproximaciones del 15M al espacio electoral

Como ya se ha visto anteriormente existen algunos elementos concretos que comparten las formaciones políticas emergentes con el 15M. Partiendo de la premisa inicial de que el 15M no irrumpe en las elecciones como tal, sí que se encuentra en el ADN de todas estas formaciones emergentes

El 15M no entra en las elecciones, pero sí hay una demanda del 80% de la población que simpatizaba con las demandas que se decían en las plazas, de tener una herramienta institucional ya que no tiene que jugar el papel clásico de los partidos (P. Padilla, 2014).

Yo creo que lo que emana del 15M otra forma de hacer política. Y eso es lo que se palpa en los nuevos procesos que están habiendo. Otra manera de entrar en las instituciones, otra manera de gestionar las instituciones. (L. Delgado, 2014).

Y es que la centralidad de la democracia que tiene el 15M en sus inicios, también la tienen la puesta en escena del Partido X o Podemos: las listas abiertas ciudadanas, la financiación sin créditos de bancos a través de microfinanciación colaborativa, la transparencia en las cuentas internas y en las formas de organización, etc. Estos elementos se instalan en la arena política, convirtiéndose en algo implícito de los partidos y candidaturas municipalistas emergentes para participar en política de una manera abierta y participada, por lo que se constata ya una transformación de la política institucional en la medida que cambian las dinámicas internas de las formaciones emergentes que entran con representación. Y son producto de una serie de demandas del 15M.

Irrumpe en un espacio que ya estaba roto, deslegitimizado, como era el espacio del régimen del 78, y aportan todo eso que se empieza a decir en las plazas. Ahora es imposible pensar que cualquier partido que quiera recoger voto de la izquierda o que esté más allá del PSOE pueda presentarse sin hacer unas primarias abiertas, o hacer un programa en internet abierto, o hablar de la auditoría de la deuda o de la dación en pago, el 15M aporta formas de hacer y de pensar y conceptos que antes que no se hablaban. Como que ha cambiado el marco...como unos mínimos de un nuevo sentido común que todo partido tiene que jugar con ello (M. G. Franco, 2014).

Pablo Iglesias, tiene un programa electoral hecha de manera colaborativa, que esto es muy 15M, una financiación que no es de los bancos que es por la pasta que ha puesto la gente, que eso no sé si es 15M o no pero es de sentido común ya que no se puede legislar contra los bancos si te financian los bancos y unas listas abiertas. Esos tres aspectos, ya cualquier herramienta institucional las va a tener que tener (P. Padilla, 2014).

El nacimiento del PX, la explosión de Podemos y la creación de decenas de candidaturas municipalistas emergentes muestra la multiplicidad de las iniciativas electorales emergentes y sus diferentes puestas en escena, modelos organizativos, variedad de nombres, e incluso de alianzas, pero siempre con formas de liderazgo donde priman las personas frente a las

organizaciones, características que tienen una estrecha relación con las dinámicas colectivas del movimiento-red 15M.

Es fascinante toda esta variedad de post-marcas e identidades colectivas hechas ad-hoc, hechas para algo concreto. Esta lógica instrumental, esta ética hacker pragmática funciona exactamente igual, estoy viendo toda esta riqueza eco sistémica que está surgiendo y preferiría eso a la hora de asaltar, que asaltemos lo electoral igual que hemos asaltado el resto de la política, que qué lo asaltemos con una lógica lineal de introducción, cuerpo y desenlace, con una lógica de la unidad, con una lógica totalizadora en la que al final pasa como el 1982, que todas las ansias de transformación social acaban con la victoria del PSOE en el 82 [...] (S. Salgado, 2014).

Pero no todas las formaciones electorales emergentes juegan el mismo rol ni obtienen los mismos resultados. El PX, si bien es el primero en plantear una propuesta electoral dos años después de los inicios del 15M, no consigue irrumpir con representación en las elecciones europeas, a diferencia de Podemos que concurre en los mismos comicios y obtiene 5 eurodiputados. Probablemente existan numerosas explicaciones a estos resultados, pero principalmente se destaca la capacidad de Podemos de utilizar los medios de comunicación tradicionales, y en especial la televisión, lo que permite dar a conocer mucho más a la formación y a su propuesta política. Esto se acompaña de un fuerte liderazgo de Pablo Iglesias, frente a un liderazgo menos personalista con varias caras al frente del PX. También se destaca el tipo de propuesta planteada por cada una de las formaciones. El PX está asociado a un proyecto muy específico a nivel de propuestas y programa, con un claro énfasis en la metodología, con mecanismos muy concretos de participación, y utilizando una narrativa con numerosas referencias conceptuales y estéticas de las redes digitales, la ciencia y sobre un modelo de futuro de la democracia

Como hemos enfocado en esta idea muy metodológica decir vale estamos hablando de una democracia eficaz, vamos a la extrema consecuencia de que queremos decir con esto, y entonces nos topamos, que no hay demagogia no hay populismo, no hay falsas respuestas, trabajamos en los matices y no en los máximos, la extrema consecuencia de que quiere decir una democracia eficaz y además teniendo en cuenta la realidad, no solo la utopía de cómo debería ser. Esta idea muy científica nos permite tener unos resultados un poco más avanzados de lo que la realidad permite ahora, pero para nosotros es nuestra función, tener ya estas respuestas, estos resultados, estas soluciones que poco a poco se van implementando en espacios pequeños, poco a poco los grupos, las instituciones lo van entendiendo,...y ayudamos a mover las cosas hacia ese futuro que ya tenemos trabajado para que esta victoria que vamos a tener no caiga en saco roto (S. Levi, 2014).

Esta propuesta dista significativamente de un discurso que busca una conexión más cercana con los sujetos a través de una interpelación focalizada en la crisis de la clase política, la corrupción, con claras referencias a la noción de 'pueblo' y 'ciudadanía' del proyecto, al sentido común de época y a la recuperación de la democracia, para la construcción de un marco hegemónico como es el caso de Podemos.

Igual que el 15M apelaba a la gente no movilizaba, creo que las herramientas institucionales de las que se dote esto que llamamos 15M; uno no hay que identificarlas, no creo que haya ninguna herramienta institucional que sea el 15M y dos no me tiene que gustar a mí en términos ideales, porque si me gusta a mí pues a mucha de la gente que vino al 15M no le va a gustar. Tienen que ser herramientas que le gusten a la otra gente, por eso Podemos tiene mucho más éxito que el PX (P. Padilla, 2014).

Si el PX se piensa desde una parte del 15M, con cuestiones como el anonimato, el uso intensivo de las redes, la traducción de mecanismos de participación a la forma partido, etc., Podemos lo hace desde la transversalidad en la construcción de su discurso, conectando con el mismo malestar que el 15M moviliza, y permitiendo dinámicas de autoorganización en su primera fase de crecimiento de los círculos. Con los resultados de las elecciones europeas y el éxito de Podemos, se inicia una fase de fuerte centralidad de Podemos en el debate sobre la relación entre movimientos emergentes y partidos, los riesgos de cierre de las formas organizativas, y su alejamiento de algunas de las premisas del 15M a que en sus inicios se había agarrado. La irrupción de las candidaturas municipalistas resitúan el debate sobre esta compleja relación, y recuperan fuertes lazos con el 15M en la medida que en los escenarios locales, una gran cantidad de participantes del 15M y de las iniciativas colectivas que conforman su proceso de evolución, se incorporan a los procesos municipalistas y no sólo innovan en la construcción de nuevas prácticas y formas de organización en el espacio electoral que emulan y trasladan importantes aprendizajes del 15M y su evolución, sino que se combinan con Podemos, y también con otras formaciones de izquierda con más larga trayectoria, imponiendo un relato fuertemente atravesado por las dinámicas abiertas desde el 15M.

También se ha observado la dimensión tecnopolítica de cada una de las formaciones emergentes, y sus diferentes relaciones en el espacio multicapa, conformado por las diferentes capas del espacio de las redes, el papel de los medios de comunicación y el espacio físico-urbano, donde los pesos e importancia de cada una de las capas cambia según la iniciativa electoral. La dimensión tecnopolítica no sólo se relaciona con las prácticas de comunicación en red y el uso de las tecnologías para la organización y acción colectivas, sino que éstas son las que posibilitan dinámicas de autoorganización si miramos la dimensión sistémica de cada una de las iniciativas electorales y se pone el foco en las relaciones existentes entre nodos de una misma red. En el caso de Podemos es claro el crecimiento autoorganizado de los círculos desde los inicios de Podemos y su posterior multiplicación tras su explosión después de las elecciones europeas, como resultado de una acumulación respecto a las formas de organización en red y su desintermediación.

La propia dinámica de crecimiento de Podemos, la propia forma en la que ha surgido y se ha articulado tiene que ver con cosas que hemos vivido en el 15M y no es por casualidad. La gente ha interiorizado toda una serie de dinámicas de cómo se pueden hacer las cosas y como uno se puede organizar que después ha aplicado a la creación de una cosa completamente nueva que estaba completamente por hacer, que no tenía prácticamente guión y solamente ha funcionado porque todo el mundo tenía ya como una serie de recetas que habían ido incorporando los últimos años (E. Fernández, 2014).

Como se ha visto en la sección anterior, esta dinámica de crecimiento aún es más clara en el caso de las candidaturas municipalistas ya que el crecimiento se produce sin una autoridad central, que sí que existe en el caso de Podemos, y con un alto nivel de autonomía de cada una de las candidaturas, mucho más similar a las acampadas de mayo de 2011. Dentro de las dinámicas de autoorganización analizadas en el capítulo 7 de este trabajo se han caracterizado dos propiedades características del movimiento-red 15M en su proceso de evolución: la especialización funcional y el liderazgo temporal distribuido. A priori se podría afirmar que las diferentes iniciativas electorales emergentes estudiadas pueden ser

entendidas como un proceso de especialización funcional del 15M, donde la función en este caso recae en la del terreno institucional y de la representación política, en la medida que reconfiguran las redes del 15M pero siguen formando parte de la misma red. Aún así el comportamiento de sus redes no es el mismo. Después de los análisis de redes realizados, el caso de Podemos es el que más se aleja de las redes del 15M, y el de las candidaturas municipalistas emergentes el más próximo. Esto nos indica dos cuestiones, y es que entre las elecciones europeas y municipales se produce un proceso de centralización de Podemos debido a su institucionalización y a la necesidad de fijar sus formas organizativas, junto a un proceso de descentralización en las candidaturas electorales emergentes de las que Podemos también forma parte. Esto lleva implícito que incluso en el terreno electoral existan varios liderazgos temporales, inicialmente con el Partido X, seguido de Podemos con un enorme impacto en su crecimiento, y retomado por las candidaturas municipalistas emergentes, aunque la dimensión distribuida del liderazgo solo se aprecia en estas últimas.

Después de ver el conjunto de prácticas y conocimientos que provienen de la experiencia del movimiento-red 15M, se apunta su necesidad, compartida entre gran parte de sus participantes, de afrontar el ‘asalto institucional’ entendido como el proceso de formación y desarrollo de diferentes iniciativas electorales que den continuidad al proceso de transformación de la sociedad abierto por el 15M desde 2011. Según S.Salgado, participante de 15MpaRato ‘la clave es el asalto electoral y para mi es el gran peligro y la gran oportunidad’ (2014). Esta necesidad compartida se puede caracterizar, en la medida que deviene una noción común y un razonamiento colectivo en varios relatos, como autoconciencia del movimiento-red, propiedad sistémica resultado de una serie de aprendizajes y razonamientos comunes ligados estrechamente a las prácticas, a las formas de acción y al ‘techo de cristal’ como forma de cierre institucional.

Aunque no se hayan podido recoger datos sobre emociones, se pone de manifiesto que las emociones jugarán un papel central tanto en la explosión de Podemos, como en las candidaturas municipalistas emergentes. Podemos consigue generar una movilización emocional con la posibilidad del cambio, donde la ilusión acompaña una narrativa afirmativa sobre la posibilidad de ganar las elecciones generales previstas para finales del 2015. Esta movilización se retroalimenta en la medida que se obtienen unos resultados inesperados en las europeas y crece la expectativa de voto a nivel estatal. Las candidaturas municipalistas también se ven afectadas por esta narrativa, donde toma mucha potencia comunicativa el uso de ‘*Guanyem-Ganemos*’ para generar un marco de posibilidad sobre las victorias electorales, y que después se materializa en las elecciones municipales de mayo de 2015. En el caso de estas candidaturas se observa una movilización emocional más cercana, situada y posibilista, lo que genera procesos de empoderamiento y alegría colectivas, como en la fase de explosión del 15M. De nuevo, y después de ganar ciudades como Madrid y Barcelona, la carga emocional del proceso político se multiplica y retroalimenta nuevos retos electorales que precederán las elecciones municipales.

A lo que hay que jugar es a ganar Barcelona, ganar Madrid, y ganar un país en el que sí que hay una mayoría social que claramente quiere unos derechos. En la identificación de estas mayorías en la que juegan las herramientas institucionales (P. Padilla, 2014)

Finalmente, y como elemento de continuidad desde los inicios del 15M, se observa el papel fundamental de un determinado uso del lenguaje, caracterizado por una gran transversalidad. La necesidad de mantener esa transversalidad reside en todas las iniciativas electorales analizadas, donde las nociones de ‘gente’, ‘ciudadanía’ o ‘pueblo’ son utilizadas para una amplia interpelación social, van acompañadas de un discurso en torno a la regeneración democrática (con medidas concretas que ya se aplican desde su formación) frente a la crisis de confianza hacia la clase política y la multiplicación de casos de corrupción, y por los derechos sociales frente a las políticas de recortes e impactos de la crisis económica. En la medida que existe esta transversalidad, existe la posibilidad de conectar una gran mayoría social que posibilita la entrada masiva de las diferentes iniciativas electorales en las instituciones. Pero igual que en el 15M, y eso es lo que probablemente sea una diferencia notable respecto a otros partidos nuevos, la transversalidad se construye en la medida que se llevan a cabo las acciones, es decir en la medida que abren espacios de participación, rendición de cuentas, y comunicación y organización, y que articulan una extensa red de gente que, a través de dinámicas colectivas con altos niveles de autoorganización desintermediada, pero también a través de la experimentación con nuevos canales de participación, alimenta, sostiene, modifica, afecta, construye y transforma las propias iniciativas electorales emergentes.

8.5.2 Relación Movimientos-red y partidos: riesgos y potencias

La relación entre movimientos sociales y partidos políticos ha sido fuente de estudio en profundidad durante la segunda mitad del s.XX, especialmente con el nacimiento de los nuevos movimientos sociales, y su relación con partidos muy arraigados en estos movimientos. A continuación se analizan a partir de la experiencia subjetiva de algunos de los participantes del 15M, las relaciones existentes entre el movimiento-red 15M y las iniciativas electorales emergentes. En la medida que el movimiento-red 15M tienen una serie de propiedades emergentes y que se conecta estrechamente con las iniciativas electorales, se plantea un análisis de esta relación a partir de la identificación de algunos problemas y riesgos existentes en ella, y de las potencias y posibilidades que de ella emanan, partiendo de un consenso ampliamente compartido sobre la relación entre el 15M y las iniciativas electorales.

El 15M nace en pleno proceso de polarización y alejamiento entre instituciones y ciudadanía. El paso del ‘no nos representan’ al asalto institucional, pasa por el reto de afrontar esa intersección en el momento de más distancia, pero también de más demanda de acercamiento para un mayor control y democratización de las instituciones.

Se abre una brecha entre las instituciones y la ciudadanía que solamente puede acrecentarse durante los siguientes años porque el desfase que empieza a haber entre las políticas que empiezan a aplicar y lo que está reclamando la gente es enorme, pero también porque hay una dislocación con cómo funciona el sistema político y la necesidad y demanda que tiene la gente de poder tener un control muchísimo más directo y poder participar de una forma mucho más activa en la política (E. Fernández, 2014).

Dentro del 15M se han identificado diferentes posiciones en torno al tipo de relación que debe existir con el terreno institucional, teniendo en cuenta que existen diferentes

aproximaciones a la noción de ‘movimiento’, pero que se comparte el 15M como vector común de partida. En términos más clásicos está el planteamiento que ‘lo importante es el movimiento’ (C. Sánchez, 2014), bajo una lógica que diferencia claramente movimiento y partido. En otra dirección se destaca el carácter autónomo que debe tener cada uno, pero que se reconozcan entre ellos en términos de utilidad.

Las propuestas electorales no pueden, no tienen que ser la herramienta de los movimientos. Tiene que haber ciertos guiños y ciertas identificaciones y que la gente de los movimientos vea que es una herramienta útil aunque no sea tu herramienta perfecta, igual que al revés, que tiene que haber un reconocimiento por parte de las herramientas institucionales,...hay que tener en cuenta que lo electoral tiene unos ritmos y una forma diferente. (P. Padilla, 2014).

Pero una de las cuestiones que han generado más consenso ha sido la necesidad y urgencia del momento para afrontar esta relación (movimiento-partido), para repensarla y reinventarla siguiendo las lógicas abiertas por el propio 15M. La dimensión histórica del momento abre el planteamiento que interpela a una responsabilidad colectiva en la medida que se abre la oportunidad institucional y que deben ser los participantes del propio movimiento-red 15M y las dinámicas colectivas generadas en su entorno las que asuman ese reto colectivo.

Pues ahora existe esa fuerza, el proceso no va a ser limpio, no va a ser claro, pero tiene que ser. Es un proceso que alguien se tiene que hacer responsable. De algún modo nos ha tocado porque es un momento histórico en la que se tienen que asumir las responsabilidades de traducir una insurrección social en una insurrección del sistema político y ensanchar la brecha que se ha abierto en concreto en el sistema institucional español hasta hacerlo reventar y provocar un cambio en todos los órdenes, eso que se llama proceso constituyente. Y fundamentalmente el reto de los movimientos es asumir esa irresponsabilidad. ¿Cómo se va a hacer? ya hemos visto que esto es diverso, difícil, complejo y demás pero que cada vez menos queda otra opción eso es claro, y todo eso a la vez que se mantiene la dinámica de movimiento por abajo. De algún modo ese asalto institucional también debería llevar aparejado un apoyo y un reforzamiento de las dinámicas productivas que los movimientos ya vienen desarrollando. Yo creo que ese es el horizonte que ahora mismo se debería manejar, que realmente se maneja vamos. (P. Carmona, 2014).

Esto abre muchos interrogantes sobre los procesos concretos, es decir, en qué medida y cómo se materializa el reto del asalto, en la medida que cada una de las iniciativas electorales lanzadas tiene sus dinámicas propias, pero a la vez se presenta la necesidad de entenderse y relacionarse de manera orgánica.

[...]Algunas de las cosas que están apareciendo sobre cómo relacionarse la gente que se siente *Guanyem* o Podemos. Según como se resuelvan serán expresión de las futuras instituciones nuestras que hagamos entre todos, [...] pero si no te pones a ello y no te arriesgas no tendrás la posibilidad (C. Sánchez, 2014).

En este sentido, y en relación a las dinámicas de trabajo e innovación política abiertas por el 15M, se abre una gran oportunidad para la innovación institucional. Esta innovación empieza con la llegada de los movimientos a un terreno desconocido para ellos, como es el institucional, y se convierte en un laboratorio para pensar primero en la organización interna de las iniciativas electorales, y después en la forma de gobernar o hacer oposición desde ese espacio, como una oportunidad política de hacer de nuevo unas instituciones

que recojan no sólo el malestar sino toda la innovación política abierta desde mayo de 2011, la cual pone en el centro la experiencia y los saberes colectivos de la sociedad y de los movimientos ciudadanos:

El ámbito real de innovación de donde están los huecos de la ley, como se puede cambiar, que es lo que le está pasando realmente a la gente, como está afectando tal a no sé qué barrio...ese saber y esa elaboración colectiva está por abajo en cierta medida, y sin eso no hay posibilidad de innovación y de cambio institucional, pero a la vez el cambio institucional es necesario porque es la palanca que va a permitir que el hueco y la oportunidad se siga ensanchando y de algún modo se llegue a pensar en eso de proceso constituyente, en la conversión en ley en norma legal máxima de las luchas y las reivindicaciones de los derechos que ya se están construyendo desde abajo. Y por eso la oportunidad es tan grande o es tan peligrosa como grande es la oportunidad que se abre, por eso da tanto miedo. (P. Carmona, 2014).

En muchos campos la sociedad civil ya tenía soluciones concretas programáticas. Lo que más falta por solucionar es despejar el frente para que se puedan implementar políticas para el bien común. Realmente el hecho de que nos concentremos en el tema electoral no es baladí y es necesario. Habrá en el próximo año mucha concentración en este tema. (S. Levi, 2014).

Si se observan los riesgos o problemas asociados al espacio institucional se destaca en primer lugar la rigidez del espacio electoral o su lógica competitiva frente a la lógica de cooperación del 15M (F. Jurado, 2015), incluso los personalismos de los candidatos, que implican altos niveles de centralización y las dinámicas institucionales que los alejen de su sentido inicial (E. Fernández, 2014) y vuelvan a los vicios de la vieja política (P. Padilla, 2014). En segundo lugar se destaca el riesgo de la desmovilización, como uno de los grandes errores de la transición española (C. Almeida, 2014), el riesgo a la pérdida de transversalidad y que se vuelva al frentismo (S. Levi, 2014), y que se deje de contar con el protagonismo de la ciudadanía (M. G. Franco, 2014), pasando de una lógica ecosistémica, a una lógica única y totalizadora (S. Salgado, 2014), y que por ejemplo Podemos se convierta en el próximo PSOE (M. G. Franco, 2014).

En tercer lugar se destacan los riesgos estructurales y la relación con el conjunto del poder político, donde existe el riesgo de una cooptación institucional de la riqueza política generada los últimos años del 15M que acabe disolviendo el sentido transformador inicial, teniendo en cuenta que las iniciativas institucionales que salgan, tendrán que enfrentarse a numerosos poderes en el propio terreno institucional (E. Fernández, 2014), con un vector ético que tiene que ser incorruptible que marque una nueva ética política (P. Carmona, 2014). Finalmente se apunta el riesgo de que toda la actividad política pase por el espacio institucional, el riesgo de que se rebajen las demandas iniciales (M. G. Franco), o el riesgo de que se cierre la oportunidad abierta (P. Carmona, 2014), en la medida que se desgasten las iniciativas electorales emergentes antes de conseguir sus objetivos de gobierno.

Pero al igual que existen riesgos, existen potencias que pueden llegar a transformar por completo el panorama institucional en España. En primer lugar se abre la posibilidad de hacer llegar a las instituciones otra manera de hacer las cosas más cercana a la gente y con más participación (F. Jurado, 2014), donde se introduzcan mecanismos políticos de control que eviten la corrupción (C. Almeida), exista una vigilancia de la ciudadanía sobre las instituciones (S. Levi, 2014), y un control más directo sobre las instituciones 'que evite en un futuro que los gobernantes den la espalda a la gente' (E. Fernández, 2014). En segundo

lugar está la capacidad legislativa de los gobiernos (C. Almeida, 2014), que pueda permitir parar reformas muy agresivas con la ciudadanía (E. Fernández, 2014), y pueda instituir cosas que están pasando en la calle para que también lleguen arriba y pueda permear en la regulación legal de esto que está pasando en la calle (M. G. Franco).

En tercer lugar y en estrecha relación con lo anteriormente expuesto, se abre la posibilidad de democratizar mecanismos de participación directa en las instituciones (F. Jurado, 2014), donde Internet va a jugar un papel clave tanto en el control ciudadano, como en la consecución de una democracia más participativa (E. Fernández, 2014). Finalmente y respecto a la relación con los movimientos, éstos deben repensar y reinventar los canales de comunicación y participación (P. Padilla, 2014), atendiendo a toda su complejidad, produciendo un sentido de movimiento que legitime y abra la capacidad de construir colectivamente el espacio electoral, manteniendo un ciclo abierto por abajo:

El escenario que se abre de cara los movimientos es pensar muy bien como se entra, se asalta ese espacio de lo electoral de lo institucional, mucho más podrido, mucho más viscoso, mucho más difícil que puede abrir y que puede cerrar el momento de oportunidad y como eso permite que a la vez que se produce haya un sentido de movimiento que sigue produciendo con las dosis de legitimidad, de apertura, de construcción colectiva, de capacidad de incidencia, que mantenga como el ciclo abierto por abajo, en la medida de que todo lo que pase en ese ámbito institucional, su fuerza, su valentía, su capacidad de innovación, su audacia, va a depender de que eso exista. (P. Padilla, 2014)

En definitiva, existen diferentes visiones sobre las relaciones entre los movimientos-red y los partidos emergentes con un elemento común compartido: la llegada del 15M al espacio electoral. Después de haber analizado cada una de las iniciativas electorales emergentes se constata la clara relación de continuidad de éstas con el 15M. Lo que abre un nuevo horizonte analítico en esta relación, es la difusión de los límites existentes entre ellas. El movimiento-red 15M se constituye a partir de las relaciones efectivas que se dan en el conjunto del sistema formado por personas, grupos e iniciativas colectivas que interaccionan, se sincronizan y se desincronizan, modificando así sus propias redes, ampliando y haciendo más robustas las redes estructurales y mejorando las redes funcionales, y demostrando propiedades emergentes y de autoorganización. En las iniciativas analizadas se observan estas dinámicas propias en el seno de su comportamiento colectivo, pero también se ponen de manifiesto las interacciones previas existentes que las conectan con el 15M. Por lo tanto se apunta la posibilidad de que las iniciativas electorales emergentes, en diferente medida, se imbriquen en el movimiento-red 15M y lo transformen de nuevo, ante el reto de conseguir llevar, teniendo en cuenta la rigidez del espacio institucional (F. Jurado, 2014), las dinámicas abiertas con el 15M a la transformación de este espacio.

8.5.3 Las iniciativas electorales emergentes, los movimientos-red y los cambios institucionales

El 15M cambia las coordenadas del mapa político en España. Precipita un cambio cultural en la política y transforma las formas de acción colectiva, a través de un despliegue político de las tecnologías de comunicación en red. Este proceso encuentra límites claros en el campo institucional, mucho más lento en sus transformaciones y dinámicas interna, que en los veloces cambios en la cultura política desde los inicios del 15M. En 2011 existe una crisis política y económica, que abre diferentes oportunidades a los actores sociales. Durante los tres años que suceden al 15M, y casi siempre en relación con él, aparecen y se articulan nuevos grupos e iniciativas colectivas, prácticas de organización y acción, y demandas democráticas que se enfrentan al cierre institucional. Existe la variable de la permeabilidad de las instituciones políticas delante de las demandas y exigencias de los movimientos, y a la vez de los propios movimientos y su voluntad de negociar (Castells, 2012, p. 224), lo que permite afirmar la prácticamente inexistente variable en la escala macro, referida a la del gobierno central, respecto a las demandas del 15M²³⁵. Esta combinación de factores, junto a la acumulación de experiencias y conocimientos prácticos de organización y acción colectiva, dan lugar a la emergencia de las iniciativas electorales estudiadas, para cuya comprensión el 15M resulta ser una condición necesaria.

Uno de los planteamientos que se apuntan es que en la medida que la cultura de la autonomía y la desintermediación se generaliza y se extiende socialmente, se pone en crisis un sistema institucional altamente intermediado. Ante esta tesitura, el propio movimiento-red deviene actor institucional, que a través de múltiples iniciativas, decide entrar, desde su lógica, en el espacio institucional, con el objetivo no solo de llevar a cabo sus demandas, sino de reformar profundamente el propio sistema institucional.

A través del análisis de los tres casos estudiados, el ciclo de movilizaciones, transformaciones culturales y tecnopolíticas abierto por el 15M en 2011 supone la transformación de las agendas temáticas y los actores - garantes de esas nuevas agendas - de la política, así como de las prácticas de comunicación. El 15M como proceso de politización masiva de largo recorrido desemboca en un ciclo de apropiación colectiva de la política institucional. Este ciclo incluye iniciativas electorales emergentes a diferentes escalas territoriales: local, regional y estatal. El cierre institucional, cierto descenso de movilización que se aprecia a partir del 2013 tras dos años de intensas movilizaciones y el éxito electoral de Podemos en las elecciones europeas son algunos de los elementos centrales para entender este ciclo. Aparece un protagonismo ciudadano transversal que nunca había entrado en la política institucional, junto a un protagonismo social de las iniciativas colectivas y grupos del 15M y su evolución. Las distintas iniciativas electorales emergentes dan diferentes formas a esa corriente y sentido compartido por el 15M, para encontrar soluciones concretas a la crisis política y apropiarse de las instituciones para ponerse al servicio de una nueva mayoría social.

²³⁵ El caso de la ILP de la PAH, sería un ejemplo de la voluntad de negociar del movimiento y la negativa del gobierno de incorporar las principales demandas de la ILP mostrarían la impermeabilidad del gobierno.

El debate sobre la relación entre movimientos e instituciones ha recorrido una gran parte de los debates en torno a la teoría de los movimientos sociales, como herencia de los nuevos movimientos sociales y su capacidad de incorporar sus demandas en el campo institucional. Si bien en las iniciativas electorales analizadas se han observado numerosos elementos de continuidad con el 15M, ninguna de ellas nace como resultado de una decisión del conjunto (o la mayoría) del movimiento-red como una decisión política acordada formalmente. En la medida que el 15M no se puede reducir a una entidad simple (Monterde, Calleja-López, Aguilera, Barandiaran, & Postill, 2015) o a un movimiento social (Toret et al., 2015), tampoco es posible identificar un único partido que lo represente, lo que hace inaplicable el modelo del partido-movimiento de Kitschelt (1989). Aún así la experiencia por ejemplo de Los Verdes en Alemania en la década de los 80 puede ser de utilidad para acercarse a los problemas de esta aproximación. Se destacan como problemas internos, la complejidad organizativa, los problemas asociados a las escalas de gobierno, la flexibilidad y recomposición organizativa del movimiento frente a la rigidez del partido y a la necesaria profesionalización, y las tendencias reformistas dentro del sistema de partidos frente a posiciones más autónomas (Observatorio Metropolitano, 2014, pp. 54-63).

El tipo de movimiento-red e identidad multitudinaria características del 15M, que agrupa, mediante prácticas tecnopolíticas compartidas y en torno a sentidos comunes (Errejón, 2011) como la necesidad de una democracia real frente a la crisis de la representación, a personas e iniciativas colectivas de naturaleza muy variada, plantea una aproximación a las iniciativas electorales emergentes desde modelos no uni-agenciales (con un único actor internamente unificado) y no lineales (en los que se produce un tránsito unidireccional de lo extra-institucional a lo institucional). Se apunta como idea preliminar el devenir partido de los movimientos (P. Carmona, 2014), en la medida que una parte del movimiento-red se hace cargo de ese asalto electoral, entendiendo este devenir partido de los movimientos como un concepto de una laxitud y una amplitud enorme, pero que sitúa esa hibridación entre las prácticas del movimiento-red y las iniciativas electorales emergentes, y dibuja una continuidad no lineal, o sea múltiple, a través de diferentes aproximaciones a ese asalto electoral, que actúa a diferentes escalas territoriales y temporales.

Antes bien, se trata de pensar las continuidades y discontinuidades atendiendo a la complejidad de las dinámicas abiertas e impulsadas desde el 15M, sin perder de vista la autonomía y singularidad de las propias iniciativas. Como elementos de continuidad, se constata la transferencia de conocimientos y experiencias en torno al uso de las redes para la acción colectiva, que afectan especialmente a la comunicación y la organización (en tanto la primera pasa a ser la base de la segunda). También se aprecia un énfasis en las formas abiertas de participación y financiación, basadas en prácticas y formas de comunicación en red e infraestructuras digitales: primarias abiertas, programas colaborativos y financiación transparente a través del *crowdfunding*, frente a la dependencia de los créditos bancarios. Por el contrario, un elemento clave es la existencia de cierta discontinuidad entre el 15M y estas iniciativas que deriva de las reglas del campo institucional. La ‘personalización’ de los procesos en torno a líderes carismáticos, fuertemente arraigada a una cultura política asociada al sistema de partidos, resultante de la lógica de la representación en el campo político y mediático de masas, entra en confrontación con las formas de liderazgo temporal, colectivo y distribuido del 15M, ligado a la centralidad de las redes y las asambleas. Aún así

se han observado propiedades emergentes como la especialización funcional, y dinámicas de autoorganización, especialmente en el caso de las iniciativas municipalistas emergentes, y en la fase de explosión de Podemos después de las europeas, lo que podría indicar a nivel sistémico macro cierto liderazgo temporal, y sólo distribuido en el caso municipal.

También es relevante anotar las diferencias entre las iniciativas electorales analizadas. Ante las elecciones al Parlamento Europeo de 2014, el planteamiento del PX se centra en las formas de hacer, en la dimensión metodológica y tecnológica del proyecto, en las que las redes (en tanto que imaginario, forma organizativa, e infraestructura tecnológica--i.e., Internet, redes sociales, etc.) son centrales tanto conceptualmente como en la práctica; por el contrario, Podemos basa buena parte de su estrategia en la capacidad de su cabeza de lista para generar atención mediática, así como en la apertura y (o apertura al) desbordamiento de su propia organización, que permite la multiplicación de los círculos, ambos factores retroalimentados con una intensa actividad en redes sociales. El modelo de retroalimentación multicapa de Podemos (TV-redes-círculos abiertos) se muestra mucho más efectivo en términos de movilización social y electoral que el del PX. A su vez, existen diferencias entre el modelo de Podemos y el de las candidaturas municipalistas emergentes como Barcelona en Comú o Ahora Madrid. Frente a la centralidad de la comunicación y la autocomunicación de masas en Podemos, en el sentido de que hibridan de manera multidireccional medios tradicionales y redes sociales, las candidaturas municipalistas se reconectan con un tejido social localizado territorialmente en barrios y ciudades, recuperando así una dinámica de encuentro en las plazas mucho más próxima a las asambleas en la fase de explosión del 15M. De esta manera las candidaturas municipalistas se acercan más al modelo multicapa del 15M, donde existe una centralidad de la capa física-urbana, de la capa de las redes y, ésta sí con mucha mayor presencia que en el 15M, de la capa de los medios de comunicación. Ambos recurren a la popularidad mediática de sus cabezas de lista, Pablo Iglesias y Ada Colau respectivamente, como símbolos que condensan en sí mismos el proyecto y operan como traductores de los deseos colectivos, siendo el caso de Pablo Iglesias resultado de una construcción mediática y una trayectoria activista menos importante en la Universidad, y en cambio en el caso de Ada Colau, una trayectoria vinculada a las luchas por el derecho a la vivienda digna, y portavoz de la PAH, iniciativa clave en la evolución del 15M entre 2011 y 2013. En este sentido, resulta interesante la tensión productiva entre una situación caracterizada como populista (en torno a la construcción de un pueblo como común denominador) y la irrupción de las multitudes conectadas como inteligencia colectiva de tipo más distribuido (como una doble dinámica y tensión). Uno de las conclusiones del análisis del caso de Los Verdes en Alemania, es la necesidad de buscar formas de participación y organización que superen la dicotomía centralización-descentralización (Observatorio Metropolitano, 2014, p. 63). Las iniciativas estudiadas combinan esa dicotomía, siendo el caso de Podemos resultado de una centralización, frente a su descentralización inicial, y el de las candidaturas municipalistas, no sólo más descentralizadas, sino con alta carga de autonomía, al no existir una autoridad central que las organice. Pero la mayor contribución que hace a esta cuestión el caso municipal, es el de la articulación de una red de ciudades que sin modificar la autonomía de éstas, permite cooperar y compartir estrategias de comunicación y acción conjuntas en la fase de campaña electoral previa a las elecciones municipales de mayo de 2015. Esto abre el

reto del refuerzo y articulación de la red de candidaturas municipalistas emergentes, para compartir estrategias de acción y de gobierno, y cooperar en la construcción de proyectos conjuntos. Esto debería permitir el reforzamiento de la capacidad de acción de cada una de las candidaturas, que mejore, mantenga y refuerce los diferentes espacios y mecanismos de participación abiertos a la ciudadanía, y que federe el conjunto de su actividad para mejorar y fortalecer el conjunto de sus procesos.

Recuperando la relación entre movimientos y partidos, no parece que las iniciativas electorales o el propio 15M acumulen ‘momento’ de manera planificada para saltar al terreno electoral. Más bien, las iniciativas político-electorales se lanzan y generan movimiento en torno a la política institucional, pero lo hacen, eso sí, siguiendo un ciclo y una lógica de acción marcada por el 15M, enmarcándose en una coyuntura definida no sólo por la crisis política y económica sino también por las sucesivas oportunidades exploradas durante tres años de iniciativas ligadas al movimiento-red 15M. Aunque esta aproximación no atiende únicamente a la cuestión de la organización y la preferencia, claves según Kitschelt para distinguir a los partidos movimiento frente a los más convencionales, lo cierto es que las iniciativas colectivas y las prácticas tecnopolíticas que han transitado desde el 15M a las iniciativas electorales emergentes han resultado clave a la hora de redefinir no sólo las necesidades de (inversión en) construir organización y preferencias colectivas estables, jerarquizadas y bien definidas, sino también la concepción misma de partido, en forma de iniciativas electorales emergentes, y con sus rasgos particulares en cada uno de los casos. De hecho, la noción del partido-movimiento es insuficiente para caracterizarlas. Frente a los partidos tradicionales o los partidos-movimiento, las iniciativas electorales emergentes (particularmente Podemos y las candidaturas municipalistas) tiene características que las hacen singulares en cuanto a su formación y organización: gracias a la hipermediación de dispositivos y prácticas tecnopolíticas y formas organizativas abiertas, su crecimiento se produce mediante un proceso acelerado, autoorganizado, descentralizado, multitudinario e inclusivo - es decir, no reducido a grupos de activistas -, al tiempo que se hace de la movilización social una dinámica central de la acción de la iniciativa electoral. Pero más allá de la cuestión organizativa, uno de los principales retos de estas iniciativas emergentes será la de seguir manteniendo la dimensión productiva resultante de la tensión entre las dinámicas y prácticas del movimiento-red y el campo político institucional.

El análisis de los riesgos y las potencias ilustra las principales preocupaciones y retos de futuro de algunos participantes muy activos en el 15M. Existe un riesgo ampliamente apuntado y es el del cierre de la oportunidad institucional abierta, en la medida que las iniciativas electorales se alejen de las propiedades del movimiento-red 15M, como la transversalidad, la autoorganización o su capacidad de mutar y adaptarse de manera muy veloz a nuevos contextos y situaciones, y generen un proceso de desmovilización y una pérdida del sentido inicial. En este sentido también se ha apuntado el riesgo de ir hacia una totalización y centralización de la organización, que es uno de los riesgos que tiene que asumir Podemos. En la medida que las candidaturas municipalistas desarrollan procesos de confluencia, en las que incluyen otras formaciones políticas más tradicionales bajo una premisa innegociable, como es el protagonismo ciudadano y la primacía del proyecto común frente a las siglas de las diferentes iniciativas, obligan a Podemos a replantear su centralización ante los comicios de las elecciones generales como consecuencia de los

éxitos electorales obtenidos en las grandes ciudades como Barcelona, Madrid, Zaragoza, o A Coruña. Esto abre el mismo reto planteado en el caso de las candidaturas municipalistas, pero una escala territorial mayor, la estatal. La tensión entre la centralización y la descentralización no se puede desligar de la importancia de obtener unos buenos resultados, así como de imaginar un liderazgo fuerte de Podemos que no cierre otras realidades mucho más cercanas al movimiento-red, a las candidaturas municipalistas e incluso a partidos tradicionales, que estén dispuestas a aceptar la misma premisa que se ha planteado en las confluencias municipales. Probablemente, la forma cómo se resuelva esta disputa marcará profundamente los resultados para dichos comicios.

Finalmente cabe apuntar la enorme contribución del 15M al espacio electoral y a las formas de participación democrática. En este sentido las iniciativas electorales emergentes ya han transformado la propia dinámica de los partidos políticos tradicionales a través de una metodología de trabajo inaugurada por el PX que retoma Podemos y que se inserta en el seno de las candidaturas municipalistas, como son las primarias abiertas, los programas o la financiación colaborativa. Incluso en la conformación de las marcas electorales se observa una transformación donde no sólo se conjugan acciones como ‘podemos’ o ‘ganemos’ que refuerzan la construcción de un ‘nosotros’ como sujeto colectivo incluyente, sino que se multiplican la cantidad de marcas que concurren a las elecciones municipales, dejando atrás la noción de ‘partido’. Lo que aún está por ver es la capacidad de estas iniciativas electorales de cambiar las políticas concretas, en la medida que obtienen capacidad de legislación y gobierno, y cómo éstas se traducen en la introducción de mecanismos de participación democrática que abran los gobiernos en las diferentes escalas en las que irrumpen (municipal, regional y estatal), cambiando por completo las formas de gobernar como ya lo han hecho en su constitución y condición de iniciativas electorales emergentes. En definitiva el grito de Democracia Real Ya que abrió las manifestaciones de mayo de 2011, en tan sólo 4 años consigue situarse en el centro de una serie de iniciativas electorales emergentes que no sólo irrumpen en el espacio electoral sino que lo disputan en periodos de tiempo muy cortos a las principales e históricas formaciones mayoritarias del bipartidismo como son el PSOE y el PP. Las posibilidades de seguir transformando la arena política como resultado de la evolución del propio movimiento-red 15M, siguen creciendo en la medida que cada asalto electoral amplifica el siguiente y orienta su dinámica viva. En este sentido, y aunque a estas iniciativas aún les quede un largo recorrido por delante, ya han demostrado que el movimiento-red no solo produce un profundo cambio cultural, subjetivo y en las prácticas de los movimientos sino que consigue irrumpir en el espacio institucional de manera muy significativa y abriendo una enorme posibilidad para el cambio institucional.

Capítulo 9. Conclusiones

#SoloEsElPrincipio

9.1 El estudio del 15M y las redes digitales de comunicación

Las interacciones entre los movimientos y las redes de comunicación digital juegan un papel central en el 15M, tanto en su emergencia como en su proceso de evolución, y el caso del 15M sea probablemente uno de los casos más relevantes para el estudio de los movimientos emergentes, su dinámica y sus impactos, atendiendo a su complejidad, en un momento donde existe una enorme hibridación entre procesos de cambio social y las redes de comunicación digital. Investigar el 15M implica adentrarse en esta complejidad, y atender a una gran cantidad de elementos analíticos, lo que permite acercarse con una mayor precisión a dinámicas colectivas que operan en diferentes escalas de espacio y de tiempo y que dibujan propiedades emergentes en lo que se caracteriza a partir del análisis, como los movimientos-red, y que obliga a resituar algunos de los puntos de partida del análisis de los movimientos sociales y su relación con la comunicación en red.

En el presente trabajo se plantean una serie de preguntas y objetivos de partida que dibujan el diseño y desarrollo de la investigación. En primer lugar, se apunta a la centralidad de las interacciones producidas entre el movimiento 15M y las tecnologías de comunicación en red durante la formación y explosión del 15M, y su interrelación con los antecedentes, desencadenantes, formas emergentes de autoorganización, emociones, y el lenguaje. También se plantea cómo esta interacción modifica y transforma las formas de comunicación, acción y organización de los movimientos emergentes y generan un nuevo espacio de desarrollo de las formas de participación que no se encuentra sólo en el espacio físico ni en el digital, sino que es el resultado de la interacción entre ambos. En segundo lugar, y en estrecha relación con la segunda pregunta de investigación, se plantea que el 15M no es un movimiento que inicie y acabe en mayo y junio de 2011, sino que nace en enero de 2011 y que evoluciona hasta, al menos, cuatro años después. La evolución del 15M genera formas emergentes de identidad y de organización colectiva en estrecha relación con las formas de comunicación en red. En tercer lugar, se apunta el hecho de que el 15M genera a lo largo del periodo analizado (2011-2015) una serie de transformaciones sociales, políticas, culturales y en los movimientos, aunque se pone el foco en la arena electoral a partir de las incitativas electorales emergentes estrechamente relacionadas con el 15M. A lo largo del trabajo se analiza en detalle cada una de estas cuestiones y se responden gran parte de las preguntas planteadas. Los resultados obtenidos hacen de esta investigación una nueva y necesaria contribución al estudio del 15M y al estudio de los movimientos y su relación con las tecnologías de la comunicación en red y sus usos, con un análisis detallado sobre las prácticas concretas y confirmando la validez de la aproximación de los movimientos-red para caracterizar la emergencia y evolución del 15M.

Desde 2011 se observa un creciente interés académico sobre los movimientos emergentes que utilizan de manera intensiva las redes de comunicación digital, siendo los casos más conocidos la Primavera Árabe, principalmente en Túnez y Egipto, el 15M en España y el *Occupy Wall Street* en Estados Unidos, aunque se pueden encontrar otros muchos casos. Esto genera la necesidad de recuperar algunas de las principales contribuciones teórico-analíticas, y de diferentes tradiciones, sobre los movimientos sociales, del periodo comprendido entre los años 60 y 90, para volverlas a poner en discusión en este nuevo escenario. Los estudios que ponen en relación movimientos y redes, aparecen de forma más extendida con el movimiento global a inicios de siglo XXI. Su foco se sitúa en las formas transnacionales de protesta y al uso de las tecnologías de la información y la comunicación acotado principalmente a activistas, en un momento en el cual las redes digitales de comunicación aún no están tan ampliamente difundidas en la sociedad como en 2011.

Con el nacimiento de los movimientos emergentes en 2011, se encuentra un amplio repertorio de estudios e investigaciones que tratan de profundizar en numerosas cuestiones alrededor de estos, como pueden ser: los usos de las tecnologías para la acción colectiva, el papel de los medios de comunicación y su hibridación con los nuevos medios, las formas de acción que se relacionan con la conectividad interpersonal generando nuevas lógicas de acción, las lógicas de agregación en red, el análisis de redes sociales y los sistemas complejos, o la aproximación al concepto de movimientos sociales en red a través de una caracterización de las propiedades principales de estos. Aún así, la importancia de estos movimientos no sólo recae sobre los investigadores sociales o académicos de otras disciplinas, sino que se extiende por gran parte de la sociedad, en la medida que estos movimientos están generando profundos cambios políticos, sociales y culturales, y también en las propias dinámicas colectivas, a través de la legitimación de sus prácticas y de la inauguración de nuevos espacios de protesta. Esto también genera un gran interés dentro de los movimientos para investigar a partir de la propia experiencia y mejorar los procesos colectivos, las formas de participación, de comunicación, organización y acción de los movimientos-red.

La importancia de acercarse analíticamente a los movimientos emergentes también recae en su actualidad, su dimensión multitudinaria, su profundo impacto, y su carácter dinámico, en la medida que éstos van cambiando a grandes velocidades, se van reconfigurando y todas estas dimensiones de análisis tienen una estrecha relación con las redes digitales de comunicación y sus usos por parte de los movimientos. La principal controversia que aparece entre los analistas de estos movimientos es la diferencia de posiciones que se sitúan en una suerte de determinismo tecnológico democrático sobre la potencialidad de las tecnologías para la emancipación social, *versus* las visiones tecnológicamente escépticas que consideran que no hay cambio posible con el uso de estas tecnologías en la medida que son propietarias de grandes capitales, y por lo tanto, están sujetas a su control. Más allá de los dos extremos, la mayoría de analistas sí reconocen la centralidad de las redes de comunicación digital y se sitúan en otras lógicas de análisis (Bennett & Segerberg, 2012; Castells, 2012; Gerbaudo, 2012; Juris, 2012), abriendo otros campos de tensión. Cabe mencionar los estudios que únicamente utilizan el análisis sistémico de los movimientos a partir del análisis de redes sociales (Borge-Holthoefer et al., 2011; González-Bailón, Borge-

Holthoefer, & Moreno, 2013), frente a otras posiciones que aspiran a recuperar la dimensión cultural en la relación entre movimientos y redes (Gerbaudo, 2014; Treré, 2012).

El reto analítico por lo tanto, y punto de partida de esta investigación está, por un lado, en situar la centralidad de los usos de las tecnologías de la comunicación en red en la conformación dinámica del 15M, y por otro lado, en la necesidad de utilizar aproximaciones complejas que tengan en cuenta la multiplicidad de factores y disciplinas que entran en juego, y que sean fieles a las dinámicas propias del movimiento, poniendo de relieve el carácter situado, colectivo y en red de la investigación. Esto resulta posible gracias a una combinación metodológica, que tiene en cuenta análisis cuantitativos, análisis de redes, análisis cualitativos, como las entrevistas o la observación participante y el trabajo de campo, así como el trabajo con fuentes secundarias a partir de la gran cantidad de datos que genera el movimiento desde sus inicios en 2011.

En resumen, en este capítulo se encuentra una síntesis de los principales resultados de esta investigación tanto de la fase de emergencia del 15M, como del análisis de la evolución y sus efectos. Seguidamente, se detallan las principales implicaciones teóricas y prácticas para los movimientos y para la acción política. Finalmente se detallan una serie de recomendaciones para la investigación futura y el desarrollo de nuevos análisis a partir de este trabajo, y se ofrece una síntesis y cierre de la investigación.

9.2 El movimiento-red 15M

En la presente investigación se realiza un análisis en profundidad sobre el 15M desde sus orígenes en 2011 hasta mayo de 2014, poniendo el foco en los usos de las tecnologías de la comunicación en red, para entender su papel en los diferentes estadios del movimiento (emergencia y evolución), y sus efectos en la arena electoral. A continuación, se describen de manera sintética los principales hallazgos obtenidos a lo largo del estudio y su relación con las preguntas de investigación planteadas inicialmente.

En primer lugar, dedica un capítulo (Capítulo 3) a la caracterización del 15M, para situar al lector respecto los elementos que entran en juego en el desarrollo de la investigación y que proporcionan información complementaria al conjunto de capítulos. En este sentido, en primer lugar se sitúan las diferentes situaciones (económicas, políticas y tecnológicas) en las cuales emerge el 15M. En la situación socioeconómico, el 15M nace después de 3 años de profunda crisis económica, con altos niveles de paro y especialmente de paro juvenil, y con nulas perspectivas de mejora. Respecto a la situación política, el 15M aparece en un momento de profunda desconfianza hacia la clase política y una tendencia a la baja de la participación electoral, en parte desacreditada por la gestión de la crisis, pero también por la gran cantidad de casos de corrupción, y la percepción de cierto bloqueo institucional del propio sistema bipartidista. Finalmente, se destaca el contexto tecnológico, sobre la difusión del acceso a Internet en España en 2011, y en especial la popularización del Internet móvil, con la llegada de las tarifas planas de datos, entre 2010 y 2011, junto a un crecimiento y difusión de las redes sociales como Facebook o Twitter, situando a España en uno de los países que más se utilizan estas redes para la participación política ciudadana.

En el mismo capítulo se analizan los antecedentes del 15M, a partir de los principales movimientos que influyen e inspiran a sus participantes y que comparten imaginarios. En primer lugar, se destaca la influencia de algunos movimientos en España, todos ellos caracterizados por el uso estratégico de las tecnologías de la comunicación para la movilización ciudadana, como por ejemplo Indymedia en el caso del Movimiento global (1999-2002), los SMS y la comunicación móvil en el movimiento del ‘No a la Guerra’ (2003-2004), o la difusión de cadenas de correos electrónicos en el caso de VdeVivienda (2006). En segundo lugar, se apuntan los movimientos que tienen una estrecha relación con el ciberespacio y las formas de activismo digital. Por un lado, se encuentran Wikileaks y Anonymous, y por otro, el importante movimiento por la defensa de la neutralidad de la red y la cultura libre que tiene su auge en España entre 2008 y 2011, confirmando su influencia sobre el 15M. En tercer lugar, se destaca la explosión de la primavera árabe, primero en Túnez, después en Egipto y su posterior extensión, a finales de 2010 e inicios de 2011, como uno de los referentes más próximos al 15M, pero sin olvidar otros procesos de movilización ciudadana como la revolución Islandesa. Finalmente, se apunta el papel de los centros sociales en España y otras iniciativas concretas, en forma de apoyo a la organización de la manifestación del 15 de mayo, aportando su experiencia y conocimientos, y proporcionando espacios para la organización del movimiento. Todas estas situaciones y antecedentes juegan un papel fundamental para entender la explosión del 15M, apareciendo como condiciones necesarias pero no suficientes por sí solas, para explicar los motivos de esta. En este mismo capítulo se desarrolla una cronología de los principales eventos, acciones y acontecimientos relacionados con el 15M en el periodo de estudio, y una breve descripción de los principales grupos e iniciativas colectivas que tienen un papel relevante en el movimiento. Esto permite diferenciar analíticamente dos periodos del movimiento-red 15M; el de su emergencia, compuesto por la fase de formación del 15M, comprendida entre enero de 2011 y el 15 de mayo, y la fase de explosión, comprendida entre el 15 de mayo y el 19 de junio de 2011. El periodo de evolución parte de esta última fecha hasta mayo de 2015. A la vez se identifica un tercer campo de análisis sobre los efectos electorales del 15M comprendido entre enero de 2013, con el nacimiento del Partido X, hasta mayo de 2015 con la celebración de las elecciones municipales.

9.2.1 La emergencia del 15M

El análisis de la emergencia del movimiento-red 15M permite obtener una serie de resultados que responden parte de las preguntas en torno la centralidad de las interacciones producidas entre el movimiento 15M y las tecnologías de comunicación en red durante la fase de emergencia de dicho movimiento. Inicialmente, se analiza la relación entre la convocatoria de la manifestación del 15 de mayo y el movimiento por la neutralidad de Internet, constatándose una estrecha relación entre este y NoLesVotes, una de las iniciativas protagonista de la fase de formación del 15M. Seguidamente, se estudia el nacimiento de la convocatoria en Internet, y el rápido desarrollo de una infraestructura de comunicación digital en red a través de listas de correo, grupos de Facebook, Twitter, foros webs y blogs. Se constata el papel de Democracia Real Ya principalmente, pero también de Juventud Sin Futuro y NoLesVotes, como claros impulsores de la manifestación del 15M.

También se observa una utilización intensiva de las redes sociales para difundir la manifestación, frente al silencio de los medios de comunicación, constatándose la centralidad de las tecnologías de la comunicación en red, tanto para la organización de la manifestación como para su difusión. Este hecho permite confirmar que el movimiento-red no nace el 15 de mayo de 2011 sino que lo hace unos meses antes, como resultado de una amplia convocatoria liderada por DRY. Los resultados anteriores sí que indican el carácter impredecible del 15M frente a la espontaneidad de la manifestación, y se apunta a la propia manifestación y posterior desarrollo de las acampadas como una reestructuración o recomposición del sistema-red 15M.

La fase de explosión es la fase en la cual más se ha desarrollado el análisis, no sólo de los usos de las tecnologías de comunicación en red para la acción colectiva sino su relación con los antecedentes, desencadenantes, las formas emergentes de autoorganización, las emociones, o el lenguaje y sus contenidos. De esta manera, se ha obtenido una compleja radiografía dinámica sobre la explosión del 15M en la que se destacan los siguientes resultados. Primero, se observa que la falta de democracia, la crisis económica y la corrupción, el éxito de la manifestación del 15 de mayo, la decisión de dar continuidad a ese espacio a través de una acampada en plaza del Sol (Madrid) y su posterior desalojo, y la prohibición de la Junta electoral provincial, se configuran como los principales desencadenantes de la explosión del 15M. En segundo lugar, se produce una explosión del uso intensivo de las tecnologías de la comunicación en red y las prácticas tecnopolíticas, como ilustra el incremento del tráfico de Internet en España o la creación de nuevos usuarios en Twitter, que permiten conectar y amplificar los desencadenantes y que dan lugar a las primeras formas emergentes y multitudinarias de autoorganización, como la red de plazas conectadas durante este periodo.

En tercer lugar, se analiza el papel de las emociones y su dimensión conectiva viendo como a través de las redes del movimiento circulan dinámicas emocionales con una importante dimensión colectiva. Se observa cómo las emociones que aparecen en los inicios del 15M son mayoritariamente positivas como la esperanza, la ilusión, la alegría o el empoderamiento, dejando la indignación por detrás. Finalmente, y después de un análisis del uso del lenguaje en los lemas en Twitter y en la construcción colaborativa de contenidos en las plazas, se atiende al lenguaje y su dimensión en red como resultado de la incorporación de elementos simbólicos y prácticos de la cultura digital en la construcción del lenguaje del propio movimiento. Se han identificado una serie de propiedades del lenguaje y su dimensión conectiva, como la centralidad de la primera persona 'yo' o 'nosotros' en la enunciación de mensajes, su transversalidad a través del carácter reapropiable, replicable, modificable y adaptable, generando un espacio de comunicación en red abierto y multitudinario. A modo de síntesis, señalar el hecho de que el 15M como acontecimiento, desborda todas las previsiones iniciales sobre su desarrollo, y a la vez, expresa esa conjunción de condiciones, factores y hechos que desencadenarán una red de acampadas que darán cuerpo al movimiento-red en su periodo de explosión. Pero en esa conjunción, todas las variables de análisis se ven fuertemente condicionadas por el papel de las tecnologías de la comunicación en red, que articulan la forma en que se difunden los desencadenantes, las dinámicas de autoorganización de las acampadas, la circulación de

emociones colectivas, o las formas de construcción y difusión del lenguaje y la formación de los propios mensajes.

Pero al análisis sobre los usos de las tecnologías durante la emergencia del 15M, requiere de un acercamiento más detallado y así se hace en la primera parte del capítulo 5. Después de analizar cualitativamente y cuantitativamente el papel de Internet en la explosión del 15M, se analizan las principales tecnologías, medios y circuitos de información en los que se destacándose la importancia de las redes sociales como Twitter y Facebook, pero también de otras herramientas como webs, blogs, listas de correo, Mumble, foros, *streamings*, Pads, N-1 u otras tecnologías. El análisis detallado de cada una de esta tecnologías en relación al 15M, indica que durante su explosión las redes sociales como Twitter o Facebook se conforman como espacios de politización masiva, y se produce una reapropiación masiva de estas para la dinámica colectiva del 15M. A la vez, se desarrolla una enorme infraestructura tecnológica que prioriza su autonomía a través de tecnologías de código abierto y/o autogestionadas como *tomalaplaza.net*, los Pads, N-1, o *Mumble*. Otro hallazgo de esta investigación, es el hecho de que todas estas tecnologías están estrechamente conectadas, con una naturaleza híbrida y compleja, donde los contenidos circulan de una tecnología a otra, formando un amplio ecosistema multicanal. Y de este análisis se derivan una serie de propiedades que condicionan y caracterizan la dinámica del movimiento-red, emergiendo la capacidad de concentrar la atención colectiva y de sincronizar la actividad del conjunto, pero también de tener simultáneamente varios focos de atención o una atención distribuida e itinerante.

Pero más allá del espacio de las redes digitales, el 15M también opera también en el espacio físico, a través de plazas y calles y en el espacio de los medios, que si bien durante la explosión es secundario, juega un papel notable durante el análisis. El estudio de los medios de comunicación tradicionales durante la fase de explosión, muestra su escasa cobertura durante los días previos a la manifestación y la lentitud de respuestas después del 15 de mayo de 2011. Gran parte de los medios tardarán más de tres o cuatro días en reaccionar, y siempre por detrás de la actividad de las redes sociales. También se ha observado como sólo una quinta parte de los contenidos difundidos por el movimiento-red en Twitter corresponde a medios de comunicación, por lo que se apunta a una enorme autonomía de los contenidos propios difundidos. Y junto a la aparición de nuevos medios digitales de periodismo ciudadano y/o independiente, se observa la interconexión de los medios digitales con el resto de tecnologías de comunicación en red y principalmente con Twitter y Facebook generando un espacio híbrido de comunicación o un espacio de autocomunicación de masas. Aún así, serán necesarios acercamientos más específicos y concretos, pero a la vez que tengan en cuenta la dimensión sistémica, para desarrollar un modelo que sintetice la complejidad de las formas de acción, organización y comunicación del movimiento-red 15M. Seguidamente se analiza el espacio urbano a través de tres variables concretas; las acampadas, las asambleas y las manifestaciones, tres de las principales acciones presenciales desarrolladas durante la explosión del 15M. Más allá de la articulación de cada uno de estos espacios de protesta físicos y principalmente urbanos, lo que se destaca es la estrecha relación con las tecnologías de la comunicación en red que genera este espacio físico expandido que retroalimenta y reverbera la actividad en las redes del movimiento-red. A continuación y a partir del análisis de las formas de participación en

el 15M y el análisis en profundidad del espacio de las redes, de los medios y físico expandido, se plantea lo que ha sido llamado como el *espacio multicapa*, definido como el espacio de desarrollo de los movimientos-red que se caracteriza por ser un sistema dinámico de múltiples capas en permanente interacción analógico-digital en el que se dan el conjunto de prácticas y formas de acción, autoorganización y comunicación en red. Por lo que se responde la primera pregunta sobre cómo la interacción modifica y transforma las formas de comunicación, acción y organización de los movimientos emergentes y generan un nuevo espacio de desarrollo de las formas de participación que no se encuentra sólo en el espacio físico ni en el digital, sino que es el resultado de la interacción entre ambos. Lo que muestra el análisis de las formas de participación, es que existen múltiples vías de participación, requiriendo algunas más nivel de dedicación, implicación o especialización, pero no existe una diferencia entre las formas de participar online y offline. El espacio multicapa está formado por múltiples capas y subcapas que se conectan entre ellas, y solo a través de su interconexión se puede comprender el espacio en el que se desarrolla el movimiento. La dinámica del espacio multicapa depende de la actividad y la sincronización entre las capas y presenta diferentes intensidades a lo largo del tiempo. Desde esta perspectiva, el espacio multicapa contribuye significativamente al análisis de los movimientos red, ya que amplía enormemente los repertorios de participación y acción colectiva. Se acumulan las formas anteriores de protesta en cada uno de los espacios y capas, pero también esas que están inscritas o atraviesan a varias capas y espacios. Esta amplitud de repertorios de acción difumina las fronteras entre el adentro y el afuera del movimiento y permite formas de participación que parten de la acción concreta y no de la afiliación o la adscripción ideológica.

Finalmente se plantea otra cuestión fundamental para el análisis; las escalas en las cuales opera el espacio multicapa. Funciona tanto para procesos que se sitúan en la escala micro, localizados en un espacio físico concreto, como en procesos macro, donde se conectan múltiples espacios concretos, como puede ser la red de acampadas. Existe también un tercer espacio intermedio de mesoescala que sostiene estructural y funcionalmente a las redes y a la vez conecta los procesos y espacios de micro-escala, con su dinámica macro.

9.2.2 La evolución del 15M

Una vez analizada la emergencia del movimiento-red 15M, se pasa al estudio de su evolución, en el capítulo 6. En dicho capítulo se parte de la cuestión entorno la continuidad del 15M más allá de junio de 2011, con el levantamiento de las acampadas, para estudiar su evolución a lo largo de los tres años posteriores. Una de las principales aportaciones de este trabajo parte de los datos obtenidos con la encuesta, según la cual el 85,5% de los participantes del 15M afirma estar de acuerdo con el hecho de que el 15M se ha transformado en otros acontecimientos, acciones, proyectos o procesos. Este factor, junto con los datos que dan cuenta del apoyo ciudadano al movimiento en 2012, 2013 y 2014, vienen a confirmar su presencia a lo largo de este periodo.

No obstante, la cuestión fundamental ha recaído en identificar estos acontecimientos, acciones proyectos y procesos para poder comprender la dinámica de evolución del 15M. Esto ha permitido obtener las principales iniciativas colectivas y grupos que se relacionan

con el 15M, destacando, más allá de las iniciativas protagonistas de la explosión (NLV, JSF, DRY y las Acampadas), La PAH, los Iaioflautas, el 25s Rodea el Congreso, las asambleas de barrio, las mareas, 15MpaRato y Toque a Bankia, entre muchas otras. A través del análisis de redes se ha observado la interrelación que existe entre estas y otras muchas iniciativas, en comparación con la poca interconexión observada con otras organizaciones sociales, como pueden ser los sindicatos mayoritarios. Lo que se extrae a partir de aquí, por lo tanto, es la existencia de una enorme multiplicidad de iniciativas colectivas y grupos nacidos a partir de la explosión del 15M y una significativa cohesión entre ellos, , cosa que nos indica la necesidad de pensar el 15M como un conjunto, sistema o red de iniciativas y grupos.

Esto nos ha llevado a un análisis en profundidad sobre la identidad colectiva en el 15M. Después de desarrollar un análisis sistémico de la identidad, de delimitarla en su entorno, y de analizar sus propiedades estructurales y dinámicas, se plantea la noción de identidad multitudinaria, entendida como el resultado de los procesos por los cuales una red dinámica de interacciones recursivas entre actores heterogéneos y autónomos, emerge y se diferencia, como una unidad macroscópica, con respecto a su entorno, mostrando alta grados de cohesión distribuida, formas de participación transversal y adaptación temporal de las iniciativas colectivas o grupos de referencia en un momento determinado. Esto sugiere una aproximación a una forma emergente de identidad colectiva sistémica, donde la adscripción se construye a partir de la participación en el espacio transversal que abre el 15M, y no como afiliación o posicionamiento ideológico, siendo las interacciones efectivas entre grupos, iniciativas y sujetos las que construyen la identidad. Esta aproximación viene a complementar otros análisis recientes los cuales ponen el foco en la construcción de marcos personales de acción (Bennett & Segerberg, 2012) ignorando la dimensión colectiva de esta, las lógicas de agregación emergentes (Juris, 2012) que no contemplan la multiplicidad y la diversidad en las formas de participación, y finalmente, en las aproximaciones que plantean un análisis cultural de las construcción de la identidad colectiva (Gerbaudo, 2014) pero que no se aproxima a la dimensión sistémica de la identidad en el movimiento-red. Se confirma por lo tanto como en la evolución del 15M se generan formas emergentes de identidad colectiva en estrecha relación con la comunicación en red.

Recuperando el hilo principal de la investigación, en el capítulo 7 se retoma el análisis de las tecnologías de la comunicación en red durante el periodo de evolución, para analizar su papel a lo largo de los tres años del periodo de estudio. Se desarrollan de nuevo las principales tecnologías usadas en este periodo y la evolución de sus usos a partir de algunas de ellas, como los Pads, el *streaming*, los sitios web y Twitter, una de las tecnologías que genera más usuarios nuevo a partir de la explosión del 15M. Los resultados obtenidos con estos análisis apuntan a la existencia de un aprendizaje en los usos que mejora las dinámicas de comunicación del 15M, lo que le otorga al movimiento un carácter autorreflexivo y dinámico. Se reafirma de nuevo la multiplicidad e interconexión entre herramientas y los usos políticos de estas. También se observa la existencia de un amplio repertorio de formas de acción colectivas que se traducen en formas de organización, formas de participación y formas de movilización, y en todas ellas se produce una serie de interacciones que son posibles a partir de sus condición de red en la que se desintermedia el proceso de

participación , y se constata el hecho que las ideas fácilmente personalizables (Bennett & Segerberg, 2012), se construyen también de manera colectiva y en red.

Para cerrar la última parte del análisis de la evolución del movimiento-red 15M, y a partir del análisis de redes y los análisis cualitativos, se han estudiado las formas emergentes de autoorganización en el periodo de estudio. El análisis de redes y de sistemas complejos permite analizar las propiedades sistémicas de una red. Recientemente han aparecido numerosos estudios que, partiendo de esta disciplina, se aproximan al estudio de los movimientos (Aguilera, Morer, Barandiaran, & Bedia, 2013; Borge-Holthoefer et al., 2011; González-Bailón et al., 2013).

La primera contribución del presente trabajo es la mezcla del análisis de redes junto con los datos cualitativos, a partir de las entrevistas realizadas a algunos de los participantes del 15M, cosa que permite extraer algunas de las principales propiedades del 15M en su fase de evolución. La caracterización de redes estructurales y redes funcionales permite un acercamiento que describe con enorme precisión las dinámicas de acumulación y actividad de la mesoescala en los momentos de latencia del 15M: las redes estructurales son de larga duración, y no desaparecen sino que se mantienen incluso crecen a lo largo del tiempo, las redes funcionales tienen en cambio, una duración muy corta pero centran toda su actividad a una cuestión concreta, como puede ser una acción o un evento, y se construyen alrededor de un mismo canal. El análisis de estas redes ha permitido extraer tres principales resultados. El primero, es que en el 15M existe una especialización funcional donde los nuevos procesos que dan continuidad al 15M consiguen traducir las dinámicas organizativas de los inicios del 15M hacia otros grupos e iniciativas colectivas. Como ejemplos se destacan las Mareas, la PAH o 15MpaRato, cada una de las cuales tiene una función entorno a un tema concreto (sanidad o educación, vivienda, crisis bancaria y corrupción), pero a la vez existe una profunda cohesión entre cada una de ellas. El segundo resultado es que vemos emerger una forma de liderazgo temporal distribuido, donde en cada momento concreto una (o varias) de las iniciativas o grupos juega el papel protagonista y lo es en la medida que es reconocido por el resto de sujetos a partir de la actividad propia de la red. Estos liderazgos son esencialmente colectivos, y proporcionan al movimiento-red una enorme flexibilidad organizativa y una gran adaptabilidad a nuevos contextos. Este tipo de liderazgos va cambiando a lo largo del tiempo. El tercer resultado es que existen formas de conciencia colectiva sobre las propias dinámicas del movimiento que generan una serie de conocimiento que parte de la propia experiencia, y también existe una temporalidad del movimiento donde se observan momentos de sincronización, de superposición o simultaneidad de procesos y de latencia, lo que hace que la dinámica del movimiento-red sea impredecible. En resumen, respondiendo a la tercera pregunta sobre la emergencia de procesos de organización colectiva en estrecha relación con las formas de comunicación en red, se puede afirmar que la organización en red es la principal forma organizativa del movimiento y que tiene propiedades sistémicas de redes libres de escala como la robustez, la resiliencia y la eficacia, y frente a una concepción de liderazgo o autoridad central en el movimiento (González-Bailón et al., 2013), se plantea un relevo entre múltiples iniciativas colectivas o grupos que se reconocen y que de manera autoorganizada llevan a cabo una o varias acciones conjuntas.

9.2.3 Los efectos electorales del 15M

En el tercer y último bloque, y a partir del análisis de los efectos electorales del movimiento-red 15M, se constata, tal y como apunta la tercera y última pregunta de investigación, la generación de transformaciones del 15M lo largo del periodo analizado (2011-2015), en la forma de las iniciativas electorales emergentes y en el sistema de partidos, abriendo la puerta a la posibilidad de profundos cambios institucionales, en la medida que estas iniciativas pasan a tener responsabilidades de gobierno. A partir del análisis de la emergencia de diferentes iniciativas electorales nacidas después del 15M y ampliamente reconocidas por sus participantes (Partido X, Podemos y las candidaturas municipalistas emergentes), los usos diferenciados de las tecnologías de la comunicación en red, los medios de comunicación, el espacio urbano, y las dinámicas de organización colectivas internas, se ha observado que existen numerosos elementos de continuidad no lineal y múltiple, entre estas y el movimiento-red 15M, con la singularidad de cada uno de los casos analizados. También se han analizado los resultados de las elecciones al Parlamento Europeo de mayo de 2014, y los de las elecciones municipales de mayo de 2015, para poder identificar los efectos de dichas formaciones en términos electorales. Se constatan las diferencias entre las capas Redes-Medios-Espacio urbano, viendo como en el Partido X juegan un papel central las redes, en el caso de Podemos los Medios pero también las redes de comunicación digital y en menor medida el espacio urbano,. En el caso de las candidaturas municipalistas, se observa una hibridación intensiva de las tres capas, tanto en las redes digitales, como en el espacio urbano y en los medios de comunicación, donde las redes y el espacio urbano son centrales, igual que en la explosión del 15M, impulsando el salto hacia los medios de comunicación.

En esta misma dirección, se observa que con la explosión de Podemos tras las elecciones europeas se produce una multiplicación de las dinámicas de autoorganización a través de los círculos y las tecnologías digitales de participación promovidas por Podemos, pero a la vez, como se irán cerrando y centralizando en la medida que se va definiendo el modelo organizativo, alejándose de las dinámicas de autoorganización del movimiento-red 15M. En cambio, las candidaturas municipalistas, que muchas incluyen la participación de Podemos, recuperan muchas de las propiedades sistémicas del 15M a través de la red distribuida de ciudades conectadas con autonomía de los nodos y una capacidad de trabajo en red que conecta su actividad y permite compartir recursos y estrategia conjuntas, y replicar sus prácticas. Incluso se ha encontrado una correlación entre las ciudades donde hubo acampadas en mayo de 2011 y donde ha habido candidaturas municipalistas emergentes en mayo de 2015 con representación en los ayuntamientos locales.

La estrecha relación observada entre el movimiento-red 15M y las iniciativas electorales emergentes, plantea una serie de riesgos identificados por sus participantes, como por ejemplo la pérdida de transversalidad o la incapacidad de abrir esos mecanismos y procesos de participación democrática que las han caracterizado desde sus inicios, como la realización de primarias abiertas o los programas y la financiación de manera colaborativa. Aunque también se han apuntado potencias, como la posibilidad de hacer llegar a las instituciones otra manera de hacer las cosas, más cercana a la gente y con más participación, introduciendo mecanismos políticos de control que eviten la corrupción, una

vigilancia de la ciudadanía sobre las instituciones, y con un control más directo sobre las instituciones. Estos elementos abren el debate sobre la relación entre partido y movimiento y sus límites. Se descarta la aproximación del partido-movimiento de Kitschelt (1989) ya que no se puede reducir a una única unidad el movimiento-red caracterizado como algo múltiple, conformado por diferentes iniciativas colectivas, grupos y personas, con una identidad multitudinaria. Tampoco se puede reducir el partido a una única formación ya que ya existen diferentes iniciativas electorales que conforman ese nuevo espacio institucional en el que irrumpe el 15M. Por lo tanto, se observa un ‘devenir partido’ del movimiento-red atendiendo tanto la dimensión ciudadana y transversal del movimiento, la amplitud del concepto partido que agrupa diferentes iniciativas electorales, y el carácter dinámico y no lineal, sino múltiple de este proceso dinámico.

Una vez analizados los principales resultados de esta investigación y respondidas gran parte de las preguntas planteadas, se puede afirmar que los resultados obtenidos hacen de este trabajo una nueva y necesaria contribución al 15M y al estudio de los movimientos y su relación con las tecnologías de la comunicación en red y sus usos. Esto nos lleva a constatar la idoneidad de la aproximación tecnopolítica a través de los movimientos-red como noción analítica para explicar la emergencia y la dinámica de este tipo emergente de movimiento, a partir de las prácticas concretas y los usos de las tecnologías para la acción colectiva. Se extraen una serie de propiedades que describen a los movimientos en la actualidad, parando especial atención a su complejidad y a sus propiedades sistémicas, pero también a esas que actúan en el espacio micro y macro de las formas de participación y acción colectivas. En definitiva, se constata la centralidad de las redes de comunicación digital y sus usos para la acción colectiva en la explosión del 15M y la importancia para su evolución y sus efectos electorales, en la que entran en juego numerosas variables de análisis, como antecedentes, desencadenantes, emociones, lenguaje, y que explican las propiedades emergentes del movimiento-red, como la construcción de formas emergentes de identidad colectiva, dinámicas de autoorganización, y el nacimiento de iniciativas electorales emergentes fuertemente conectadas con el 15M.

9.3 Implicaciones de la investigación y futuros análisis

9.3.1 Implicaciones teóricas y prácticas

La emergencia de los movimientos-red y el papel central de las tecnologías de la comunicación en red ha abierto de nuevo el campo de estudio de los movimientos, no estando exento de importantes controversias o aproximaciones fuertemente contrastadas. Este trabajo, al que lo acompañan una gran cantidad de datos empíricos sobre el 15M y las prácticas de comunicación digital en red y las tecnologías usadas, pretende arrojar algo de luz sobre estas controversias y a la vez abrir algunos caminos para futuras investigaciones. En primer lugar, y frente a los análisis esencialmente optimistas tecnológicos (Hands, 2011; Shirky, 2008), se ha enfatizado a lo largo del trabajo, la centralidad de los usos sociales o colectivos de las tecnologías analizadas. Del mismo modo, y frente a las posiciones más escépticas sobre esta misma relación (Morozov, 2012), se ha podido comprobar cómo la autonomía tecnológica es una de las características del 15M en sus inicios, pero que no se

renuncia al uso de las redes sociales corporativas para la acción colectiva, a través de una reapropiación permanente de estos espacios de deliberación y de difusión del propio 15M. En segundo lugar, y siguiendo el camino abierto por Castells (2012), se discute la noción de movimiento-red y sus características, donde se enfatiza y se profundiza en algunas de las principales cuestiones abiertas en los últimos años. Se apunta a la importancia de entender la acción conectiva (Bennett & Segerberg, 2012) no sólo desde la construcción de marcos personales de acción sino también los marcos colectivos, que son los que proporcionan las diferentes iniciativas colectivas analizadas en la evolución. Frente a las lógicas de agregación (Gerbaudo, 2014; Juris, 2012) y su incapacidad de explicar su heterogeneidad y los matices del amplísimo repertorio de formas de acción en diferentes capas, se profundiza en el desarrollo del espacio multicapa y la multiplicidad de formas de participación. En tercer y último lugar se plantea la noción de identidad multitudinaria (Monterde, Calleja-López, Aguilera, Barandiaran, & Postill, 2015) retomando algunos de los planteamientos de Melucci (1996), y se discute el papel de las multitudes conectadas frente a nociones de la colectividad figuradas como la noción de *mob* (Rheingold, 2007), o como complemento a las dinámicas de autoorganización de las *crowds* (Bennett, Segerberg, & Walker, 2014).

La combinación metodológica y la utilización de fuentes de datos (cualitativos, cuantitativos y de análisis de redes) que proceden directamente de los participantes del 15M y de la observación participante, permite acercarse al 15M atendiendo su complejidad, a partir de un análisis situado a partir de la experiencia de investigación. En este sentido, señalar la importancia que adquiere como herramienta analítica de los movimientos-red, un análisis que sitúa a sus protagonistas en el centro y analiza en profundidad las prácticas desarrolladas a lo largo del periodo de estudio. Se considera, por lo tanto, que uno de los principales vacíos en el análisis de los movimientos reside en su desconexión con el conocimiento situado, que parta de la experiencia de los participantes, lo que permite un mayor acercamiento a las dinámicas internas de comunicación, organización y acción. A esto debe añadirse la propia dimensión de red del proceso de investigación tanto por la cantidad de datos, archivos y documentación generados en las redes, como por la acumulación de conocimiento situado desde donde se inicia este trabajo apelando de nuevo a la dimensión colectiva de la investigación. Por este motivo se considera que esta contribución puede enriquecer el terreno de estudio de los movimiento emergentes y su dinámicas de organización y acción colectiva.

Una de las características principales del 15M son los profundos efectos que se producen en la sociedad española y probablemente también a nivel internacional. El movimiento-red 15M ha pasado de multitudinarias movilizaciones a la consecución de objetivos específicos en temas concretos como la vivienda, la sanidad, la educación, los medios de comunicación e incluso la democracia. El 15M se acerca al espacio institucional y lo hace con una serie de lógicas que mantienen una estrecha relación con sus dinámicas organizativas y las formas de comunicación digital en red. Esto implica que el análisis desarrollado en este trabajo puede contribuir al desarrollo de nuevos modelos organizativos en procesos e iniciativas electorales emergentes, partiendo de un claro recorrido vinculado al movimiento-red. Puede ayudar también a propiciar un cambio en la concepción de los partidos políticos y las instituciones tal y como se han entendido hasta el momento, en la medida que el movimiento-red consiga modificar estos espacios de gobierno en beneficio de una

democratización de estas instituciones, respondiendo a uno de los principales reclamos del 15M desde sus inicios.

9.3.2 Recomendaciones para futuras investigaciones

Uno de los principales retos de este trabajo ha sido el de sintetizar y acotar grandes niveles de complejidad, atendiendo a la necesidad de la aproximación compleja como condición necesaria para entender el movimiento-red 15M. Como ya se ha apuntado, sólo a través de conectar y desarrollar numerosas variables de análisis se pueden obtener radiografías dinámicas sobre el 15M, asumiendo incluso así la parcialidad del acercamiento. Aunque esta tarea no ha sido fácil, el foco analítico ha estado fijado en la relación entre el movimiento y sus participantes, y las tecnologías de comunicación en red, y esa ha sido la variable independiente en todos los análisis realizados. En este sentido, se plantean tres retos de investigación futura que ya se apuntan en este trabajo, pero que requerirán de una mayor atención analítica.

En primer lugar, se plantea la necesidad de una mayor sistematización del análisis que conecte los usos de las tecnologías entre ellas y con el resto de formas de participación. Esto requiere una mayor atención al desarrollo analítico y teórico del espacio multicapa, como el espacio en el que se desarrollan los movimientos-red, entendiendo las diferentes capas que operan así como el conjunto. Por lo tanto, serán necesario acercamientos más específicos y concretos, pero a la vez que tengan en cuenta la dimensión sistémica, para desarrollar un modelo que sintetice la complejidad de las formas de acción, organización y comunicación del movimientos-red 15M. En segundo lugar, está uno de los principales interrogantes que presenta el análisis de los movimientos sociales, abierto en el capítulo 8, en torno al cual que se pretende profundizar próximamente, acerca de los límites y las fronteras entre los movimientos, los partidos y las instituciones. Se apunta de manera preliminar la difuminación de estas fronteras, con la multiplicación de iniciativas electorales que con una clara vinculación con el 15M, llegan al espacio electoral con importantes posibilidades de gobernar, pero siendo sus códigos y prácticas enormemente distantes de sus predecesores en este terreno, y abriendo la posibilidad de profundos cambios institucionales. En tercer y último lugar, y como objetivo a medio plazo, está el reto de realizar un análisis similar con otros movimientos semejantes al 15M como *Occupy Wall Street* o YoSoy132, a partir de las mismas variables de análisis y reconociendo las diferencias contextuales y antecedentes, para ver si son respondidas o en qué medida lo hacen las preguntas planteadas. Esto tendría que poder permitir comparaciones entre los movimientos, para dotar de una mayor consistencia teórico-práctica y sistematización del análisis de los movimientos-red y entender así sus diferentes formas de evolución.

9.3.3 Cierre

En conclusión, la emergencia del 15M, su estrecha relación con las formas de comunicación en red, su evolución y sus efectos, hacen de este movimiento un caso único de estudio. En el presente trabajo se combinan diferentes técnicas de análisis y acercamientos metodológicos (análisis de redes, encuesta, entrevistas) y se sitúa a los

participantes del movimiento en el centro de este análisis. Investigar el 15M requiere entender el profundo impacto subjetivo que este genera en sus participantes, y también en las formas de acercarse analíticamente a él. Pero la significancia de la investigación no sólo se expresa en la singularidad del caso de estudio, o en su aproximación analítica, sino en la caracterización, análisis y discusión de las innovaciones que el 15M produce en términos de repertorios de acción y propiedades emergentes en las formas de comunicación, organización y acción colectivas, que no pueden ser comprendidas sin atender al papel central de las tecnologías de comunicación en red.

En primer lugar, se apunta a la importancia de las redes de comunicación digital durante la formación del 15M, resaltando la relación de la convocatoria de la manifestación con el movimiento en defensa de un Internet neutral y el uso de las redes sociales para su difusión, frente al cierre de los medios de comunicación. El análisis de la explosión del 15M refuerza el argumento sobre una combinación de factores, que conectados entre sí mediante las redes generadas a partir de la interacción de numerosas tecnologías de la comunicación en red, entrando en juego los antecedentes, los desencadenantes, el lenguaje, las emociones y la centralidad tecnopolítica. Esto permite discutir la dicotomía de la calle y la red como estrategia analítica para proponer el espacio multicapa como un espacio híbrido que conecta el espacio de las redes digitales, el espacio de los medios de comunicación y el espacio físico expandido.

En segundo lugar, el análisis de la evolución del movimiento-red 15M ha permitido constatar una dinámica emergente en los movimientos. Por un lado se mantiene un espacio común a través de las redes de comunicación digital y la acumulación de conocimientos y aprendizajes, y por el otro, se transforma en otros procesos, proyectos e iniciativas colectivas. Esta dinámica se traduce en la generación de una identidad multitudinaria y sistémica que se construye a partir de la transversalidad de las formas de participación, y en la acumulación de redes estructurales y funcionales que permiten sincronizar y desincronizar el movimiento-red en determinados momentos de actividad, abriendo un nuevo espacio de autoorganización del movimiento en el que se produce una especialización funcional y se generan formas de liderazgo temporal y distribuida.

En tercer lugar, y como parte de la evolución del 15M, se ha observado la emergencia de iniciativas electorales y su relación con el movimiento-red. Después del análisis de los límites y las potencialidades de estas iniciativas según sus participantes, se apunta la idea de iniciativa electoral emergente como un proceso que no se puede entender sin el 15M y se inscribe en lógicas organizativas que difieren de las analizadas en este trabajo en la evolución del 15M. En este sentido, la noción de partido-movimiento no será suficiente para explicar la relación entre el movimiento-red y los partidos analizados. El análisis de los efectos ha constatado el profundo impacto en diferentes ámbitos de la sociedad española del 15M, constatándose que el 15M ha cambiado la concepción social de la política y la posibilidad de intervenir a través de la gran legitimidad de los movimientos ciudadanos, la agenda de los medios de comunicación y los temas de la agenda política institucional.

En definitiva, las tecnologías de la comunicación en red juegan un papel fundamental en la emergencia del movimiento-red 15M, y permiten explicar y analizar su evolución desde una perspectiva sistémica, cualitativa y de red. El 15M tiene un profundo impacto en la

sociedad española que aún está por medir, pero que abre importantes posibilidades para el cambio institucional, en un proceso de reconfiguración del propio movimiento-red. Los usos intensivos de las tecnologías de la comunicación en red para la acción colectiva son parte intrínseca del 15M y por lo tanto parte indisoluble en el proceso de estudio de este.

Referencias Bibliográficas

- 15mpedia. (2014). Lista de acampadas. En *15Mpedia*. Recuperado a partir de http://wiki.15m.cc/wiki/Lista_de_acampadas#cite_note-3
- 20minutos.es. (2011, mayo 15). Decenas de miles de personas piden, en más de 50 ciudades, «una salida social a la crisis». Recuperado 28 de abril de 2014, a partir de <http://www.20minutos.es/noticia/>
- 20minutos.es. (2012, julio 23). Se disparan los desahucios en España y alcanzan los 517 diarios. Recuperado 16 de julio de 2015, a partir de <http://www.20minutos.es/noticia/>
- AAVV. (2011). *Juventud sin futuro*. Barcelona: Icaria editorial.
- Acampadabcn. (2011, mayo 20). Demandes de mínims. Recuperado 20 de julio de 2014, a partir de <https://acampadabcn.wordpress.com/demandes/>
- Acampadasol. (2011, mayo 22). Propuestas aprobadas en la Asamblea de hoy día 20 de mayo de 2011. Recuperado 20 de octubre de 2014, a partir de <http://madrid.tomalaplaza.net/2011/05/20/propuestas-20-mayo/>
- Acampadasol. (2012). #TomaLaHuelga: Algunos piquetes y acciones para el 14N en Madrid. Recuperado 28 de octubre de 2014, a partir de <http://madrid.tomalaplaza.net/2012/11/13/tomalahuelga-algunos-piquetes-y-acciones-para-el-14n-en-madrid/>
- Adler, M. (2012). Collective identity formation and collective action framing in a Mexican ‘movement of movements’. *Interface: A Journal for and about Social Movements*, 4, 287-315.
- Aguilera, M. (2015). Pink noise revolution: analizando la mente colectiva de las redes 15M. Recuperado a partir de <http://tecnopolitica.net/content/pink-noise-revolution-analizando-la-mente-colectiva-de-las-redes-15m>
- Aguilera, M., Morer, I., Barandiaran, X., & Bedia, M. (2013). Quantifying Political Self-Organization in Social Media. Fractal patterns in the Spanish 15M movement on Twitter (pp. 395-402). MIT Press. <http://doi.org/10.7551/978-0-262-31709-2-ch057>
- Alcazan, Monterde, A., Levi, S., Toret, J., Axebra, SuNotissima, & TakeTheSquare. (2012). *Tecnopolítica Internet y R-evoluciones* (Vol. 13). Icaria Editorial.
- Aldana, M. (2006). Redes Complejas. *Recuperado a partir de <http://www.fis.unam.mx/~max/English/notasredes.pdf>*
- Almeida, C. S. (2012, marzo 21). La lucha contra la Ley Sinde como laboratorio sociológico. Recuperado a partir de <http://tecnopolitica.net/node/15>
- Alonso, A., & Arzoz, I. (2011). El 15M y la quinta columna digital Comentarios para un laboratorio estratégico. *Teknokultura*, 8(2), 177-192.

- Alonso, J. (2012, enero 11). Conversaciones 15M.cc [Video]. Recuperado a partir de <http://madrid.15m.cc/2012/01/conversaciones-15mcc-julio-alonso.html>
- Alvarez-Hamelin, J. I., Dall'Asta, L., Barrat, A., & Vespignani, A. (2005). k-core decomposition: a tool for the visualization of large scale networks. *arXiv:cs/0504107*. Recuperado a partir de <http://arxiv.org/abs/cs/0504107>
- Amaral, L. a. N., Scala, A., Barthélemy, M., & Stanley, H. E. (2000). Classes of small-world networks. *Proceedings of the National Academy of Sciences*, 97(21), 11149-11152. <http://doi.org/10.1073/pnas.200327197>
- Anduiza, E., Cristancho, C., & Sabucedo, J. M. (2014). Mobilization through online social networks: the political protest of the indignados in Spain. *Information, Communication & Society*, 17(6), 750-764.
- Anstead, N., & Chadwick, A. (2008). Parties, election campaigning, and the Internet: Toward a comparative institutional approach. *The Routledge handbook of Internet politics*, 56-71.
- Aragón, P., Congosto, M. L., & Laniado, D. (2015). Evolución del sistema-red 15M a través de la topología de redes. En *Tecnopolítica y 15M: La potencia de las multitudes conectadas*. Barcelona: UOC Editorial.
- Arana, M. (2011, diciembre 7). Conversaciones 15M.cc. Recuperado a partir de <http://madrid.15m.cc/2011/12/conversaciones-15mcc-miguel-arana.html>
- Ardèvol, E., Callén, B., Pérez, C., & Bertrán, M. (2003). Etnografía virtualizada: la observación participante y la entrevista semiestructurada en línea (pp. 072-092). Presentado en Athenea digital: revista de pensamiento e investigación social.
- Ardèvol, E., & Gómez Cruz, E. (2012). Las tecnologías digitales en el proceso de investigación social: reflexiones teóricas y metodológicas desde la etnografía virtual. *Ongbena, Yolanda y Vianello, Alvise*, 194-204.
- Autoconsulta. (2014). Mutaciones, Proyectos, Alternativas y Confluencias 15M. Recuperado 10 de octubre de 2014, a partir de <http://autoconsulta.org/mutaciones.php>
- Ball, P. (2004). *Critical mass: how one thing leads to another*. New York: Farrar, Straus and Giroux.
- Barabasi, A.-L. (2002). Linked: How everything is connected to everything else and what it means. *Plume Editors*.
- Barabási, A.-L., & Albert, R. (1999). Emergence of Scaling in Random Networks. *Science*, 286(5439), 509-512. <http://doi.org/10.1126/science.286.5439.509>
- Barabasi, A.-L., & Bonabeau, E. (2003). Scale-free Networks. *Scientific American*.
- Barandiaran, X., & Aguilera, M. (2015). Neurociencia y tecnopolítica: hacia un arco analógico para comprender la mente colectiva del 15M. En *Tecnopolítica y 15M: La potencia de las multitudes conectadas*. Barcelona: UOC Editorial.

- Barandiaran, X., & BioHacklab, M. (2003). *Activismo digital y telemático Poder y contrapoder en el ciberespacio v. 1.1.*
- Beck, U. (1992). *Risk society: Towards a new modernity* (Vol. 17). Sage.
- Belli, S., & Díez, R. (2013). Emociones en la plaza y en la pantalla. Recuperado a partir de <http://www.peerevaluation.org/read/libraryID:29831>
- Beneyto, R. G. (2013). ¿Cuánta Información se Genera y Almacena en el Mundo? Recuperado a partir de <https://documania20.wordpress.com/2013/09/16/cuanta-informacion-se-genera-y-almacena-en-el-mundo/>
- Benford, R. D., & Snow, D. A. (2000). Framing Processes and Social Movements: An Overview and Assessment. *Annual Review of Sociology*, 26(1), 611-639. <http://doi.org/10.1146/annurev.soc.26.1.611>
- Benkler, Y. (2007). *The Wealth of Networks: How Social Production Transforms Markets and Freedom*. New Haven Conn.: Yale University Press.
- Bennett, W. L. (2004). Social Movement Beyond Borders: Organization, Communication, and Political Capacity in Two Eras of Transnational Activism. En D. della Porta & S. Tarrow (Eds.), *Transnational Protest and Global Activism* (pp. 203-226). Boulder, CO.
- Bennett, W. L., & Segerberg, A. (2012). The Logic of Connective Action. *Information, Communication & Society*, 15(5), 739-768. <http://doi.org/10.1080/1369118X.2012.670661>
- Bennett, W. L., Segerberg, A., & Walker, S. (2014). Organization in the crowd: peer production in large-scale networked protests. *Information, Communication & Society*, 17(2), 232-260. <http://doi.org/10.1080/1369118X.2013.870379>
- Benski, T., & Langman, L. (2013). The effects of affects: The place of emotions in the mobilizations of 2011. *Current Sociology*, 61(4), 525-540. <http://doi.org/10.1177/0011392113479751>
- Bermejo, M. (2011). Cronología de Juventud Sin Futuro. En *Juventud Sin Futuro* (p. 104). Barcelona: Icaria Editorial.
- Berners-Lee, T., & Fischetti, M. (2000). *Tejiendo la red: el inventor del world wide web nos descubre su origen*. Siglo XXI de España.
- Blissett, L. (2000, noviembre 22). Sin rostro. Luther Blissett was here. Recuperado a partir de <http://www.wumingfoundation.com/italiano/rassegna/notodocom.htm>
- Blondel, V. D., Guillaume, J.-L., Lambiotte, R., & Lefebvre, E. (2008). Fast unfolding of communities in large networks. *Journal of Statistical Mechanics: Theory and Experiment*, 2008(10), P10008.
- Blumer, H. (1971). Social problems as collective behavior. *Social problems*, 298-306.
- Boccaletti, S., Latora, V., Moreno, Y., Chavez, M., & Hwang, D.-U. (2006). Complex networks: Structure and dynamics. *Physics Reports*, 424(4-5), 175-308. <http://doi.org/10.1016/j.physrep.2005.10.009>

- Borge-Holthoefer, J., Baños, R. A., González-Bailón, S., & Moreno, Y. (2013). Cascading behaviour in complex socio-technical networks. *Journal of Complex Networks*, cnt006. <http://doi.org/10.1093/comnet/cnt006>
- Borge-Holthoefer, J., Rivero, A., García, I., Cauhé, E., Ferrer, A., Ferrer, D., ... Moreno, Y. (2011a). Structural and Dynamical Patterns on Online Social Networks: The Spanish May 15th Movement as a Case Study. *PLoS ONE*, 6(8), e23883. <http://doi.org/10.1371/journal.pone.0023883>
- Borge-Holthoefer, J., Rivero, A., García, I., Cauhé, E., Ferrer, A., Ferrer, D., ... Moreno, Y. (2011b). Structural and Dynamical Patterns on Online Social Networks: The Spanish May 15th Movement as a Case Study. *PLoS ONE*, 6(8), e23883. <http://doi.org/10.1371/journal.pone.0023883>
- Borge-Holthoefer, J., Rivero, A., & Moreno, Y. (2012). Locating privileged spreaders on an online social network. *Physical Review E*, 85(6), 066123. <http://doi.org/10.1103/PhysRevE.85.066123>
- Brouwer, L., & Bartels, E. (2014). Arab Spring in Morocco: social media and the 20 February movement. *Afrika Focus*, 27(2), 9-22.
- Cadena Ser. (2012). Huelga general 29-M. Masiva participación ciudadana contra la reforma laboral de Rajoy. Recuperado 28 de octubre de 2014, a partir de <http://www.cadenaser.com/economia/>
- Calhoun, C. (1993). «New social movements» of the early nineteenth century. *Social Science History*, 17(3), 385-427.
- Calvo, K. (2012, mayo 15). El 15-M ¿Quiénes son? Recuperado a partir de <http://blogs.elpais.com/alternativas/2012/05/el-15m-quienes-son.html>
- Cancian, A., Moure, G. H. C., & Malini, F. (2013). A tecnopolítica das multidões inteligentes: uma análise do #25S no Twitter. En *Intercom – Sociedade Brasileira de Estudos Interdisciplinares da Comunicação*. Sao Pablo, Brasil.
- Candón Mena, J. (2013). *Toma la Calle, Toma las Redes: El movimiento 15 M en Internet*.
- Cardoso, G. (2010). *Los medios de comunicación en la sociedad en red*. Editorial UOC.
- Cardoso, G. (2011a). Más allá de Internet y de los medios de comunicación de masas. El nacimiento de la comunicación en red. *Telos: Cuadernos de comunicación e innovación*, (86), 14-22.
- Cardoso, G. (2011b). Más allá de Internet y de los medios de comunicación de masas. El nacimiento de la comunicación en red. *Telos: Cuadernos de comunicación e innovación*, (86), 14-22.
- Cardoso, G. (2014). Movilización social y medios sociales. *Vanguardia dossier*, (50), 16-23.
- Carmona, Á. S. (1998). *La transición a la democracia: España, 1975-1982*. Alianza Editorial.
- Castells, M. (1986). *La ciudad y las masas: sociología de los movimientos sociales urbanos*. Grupo Anaya Comercial.
- Castells, M. (1997). *The power of identity*. Malden, Mass.: Blackwell.

- Castells, M. (2000). *La Sociedad Red* (2ª ed). Madrid: Alianza.
- Castells, M. (2001). Hackers, crackers, seguridad y libertad. Recuperado a partir de <http://www.uoc.edu/inaugural01/esp/hackers.html>
- Castells, M. (2009). *Comunicación y poder*. Alianza Editorial.
- Castells, M. (2011). A Network Theory of Power. *International Journal of Communication*, 5(0), 15.
- Castells, M. (2012a). *Networks of Outrage and Hope: Social Movements in the Internet Age*. Wiley.
- Castells, M. (2012b). *Redes de indignación y esperanza: los movimientos sociales en la era de Internet*. Madrid: Alianza Editorial.
- Castro, I. (2014, marzo 17). El Partido X tiende la mano a Podemos y Equo para «unir fuerzas» en las europeas. *eldiario.es*. Recuperado a partir de <http://www.eldiario.es/politica/>
- Centro de Investigaciones sociológicas (CIS). (2014a). *Estudio postelectoral elecciones al parlamento europeo 2014* (No. 3028) (p. 42). Centro de Investigaciones Sociológicas. 3
- Centro de Investigaciones sociológicas (CIS). (2014b). *Valoración Situación Política actual*.
- Chadwick, A. (2006). *Internet politics: States, citizens, and new communication technologies*. Oxford University Press, USA.
- Chadwick, A. (2011). The hybrid media system. Presentado en Paper to the European Consortium for political research general conference, Reykjavik, Iceland.
- Chadwick, A. (2013). *The hybrid media system: Politics and power*. Oxford University Press.
- Chavero, P. (2012). Publicación - De la plaza a las portadas: el 15M y los medios de comunicación. Presentado en III Congreso internacional en gobierno, administración y políticas públicas, Madrid.
- Chesters, G., & Welsh, I. (2006). *Complexity and social movements: Multitudes at the edge of chaos*. Routledge.
- Cinmen, I. B. (2014). Turquía: la rebelión de junio. *Vanguardia dossier*, (50), 72-81.
- Clauset, A., Newman, M. E. J., & Moore, C. (2004). Finding community structure in very large networks. *Physical Review E*, 70(6). <http://doi.org/10.1103/PhysRevE.70.066111>
- Cogburn, D. L., & Espinoza-Vasquez, F. K. (2011). From networked nominee to networked nation: Examining the impact of Web 2.0 and social media on political participation and civic engagement in the 2008 Obama campaign. *Journal of Political Marketing*, 10(1-2), 189-213.
- Colau, A., & Alemany, A. (2012). Vides hipotecades. *De la bombolla immobiliària al dret a l'habitatge*. Angle Editorial, Barcelona.
- Coleman, G. (2011). Anonymous: From the Lulz to collective action. *The new everydey: a media commons project*, 6.

- Congosto, M. L. (2011a). Del 15-M a la acampada de Sol - Barriblog. Recuperado a partir de <http://www.barriblog.com/2011/05/del-15-m-a-la-acampada-de-sol/>
- Congosto, M. L. (2011b). Documentos 15-M. Recuperado a partir de <http://www.barriblog.com/2011/06/documentos-15m/>
- Costanza-Chock, S. (2012). Mic Check! Media Cultures and the Occupy Movement. *Social Movement Studies*, 11(3-4), 375-385. <http://doi.org/10.1080/14742837.2012.710746>
- Cottle, S. (2011). Media and the Arab uprisings of 2011: Research notes. *Journalism*, 12(5), 647-659. <http://doi.org/10.1177/1464884911410017>
- Crawford, K., & Schultz, J. (2014). Big data and due process: Toward a framework to redress predictive privacy harms. *BCL Rev.*, 55, 93.
- CuartoPoder. (2014, abril 3). Pablo Iglesias, elegido cabeza de lista de Podemos a las elecciones europeas. *CuartoPoder*. Recuperado a partir de <http://www.cuartopoder.es/alsoldelacalle/>
- Damasio, A. (2005). En busca de Spinoza. *Neurobiología de la emoción y los sentimientos*. Barcelona: Crítica.
- Damasio, A. (2007). Neuroscience and Ethics: Intersections. *The American Journal of Bioethics*, 7(1), 3-7. <http://doi.org/10.1080/15265160601063910>
- Dans, E. (2008, agosto 3). Anatomía del Efecto Menéame. Recuperado a partir de <http://www.enriquedans.com/2008/08/anatomia-del-efecto-meneame.html>
- Dawkins, R. (2006). *The selfish gene*. Oxford university press.
- De Kerckhove, D., & Rowland, W. (1999). *Inteligencias en conexión: hacia una sociedad de la web*. Gedisa.
- Delclós, C., & Viejo, R. (2012). Beyond the Indignation: Spain's Indignados and the Political Agenda. *Policy & Practice - A Development Education Review*, (15). Recuperado a partir de <http://www.developmenteducationreview.com/issue15-perspectives4>
- Deleuze, G., & Guattari, F. (2006). *Mil mesetas: capitalismo y esquizofrenia*. Pre-Textos.
- Deleuze, G., & Parnet, C. (1980). *Diálogos*. Pre-textos.
- DemocraciaRealYa. (2011). Propuestas. Recuperado 9 de octubre de 2014, a partir de <http://www.democraciarealya.es/documento-transversal/>
- Democracia Real Ya. (2014, diciembre 25). En *Wikipedia, la enciclopedia libre*. Recuperado a partir de http://es.wikipedia.org/w/Democracia_Real_Ya
- Democracia real YA. El 15 de mayo es el momento*. (2011). Recuperado a partir de <https://youtu.be/nn4s6KkxAho>
- Diani, M. (1992). The concept of social movement. *The Sociological Review*, 40(1), 1-25. <http://doi.org/10.1111/j.1467-954X.1992.tb02943.x>
- Dorogovtsev, S. N., Goltsev, A. V., & Mendes, J. F. F. (2006). k-Core Organization of Complex Networks. *Physical Review Letters*, 96(4), 040601.1-040601.4. <http://doi.org/10.1103/PhysRevLett.96.040601>

- Downing, J. (2008). Social movement theories and alternative media: An evaluation and critique. *Communication, Culture & Critique*, 1(1), 40-50.
- Earl, J., & Kimport, K. (2011). *Digitally Enabled Social Change: Activism in the Internet Age* (1.^a ed.). MIT Press.
- Edelman, G. M., & Tononi, G. (2000). *A universe of consciousness: How matter becomes imagination*. Basic books.
- El Confidencial. (2013, enero 9). El Partido X se defiende: No hay que confundir transparencia con anonimato y privacidad. *El Confidencial*. Recuperado a partir de <http://www.elconfidencial.com/espana/>
- eldiario.es. (2013, mayo 15). El 15-M es la primera experiencia política para la mitad de sus participantes, según una encuesta. *eldiario.es*. Recuperado a partir de <http://www.eldiario.es/sociedad/>
- El Mundo. (2010). Las webs de descargas cierran durante 12 horas en protesta por la «Ley Sínde». *El Mundo*. Recuperado a partir de <http://www.elmundo.es/elmundo/>
- Elola, J. (2011, mayo 22). El 15 -M sacude el sistema. *El País*. Recuperado a partir de <http://politica.elpais.com/politica/>
- El País. (2003, febrero 15). Los organizadores cifran en más de tres millones los manifestantes en Madrid y Barcelona. Recuperado 19 de julio de 2015, a partir de <http://internacional.elpais.com/internacional/>
- El País. (2010a, mayo 13). Zapatero da un vuelco a su estrategia con un recorte de sueldos públicos sin precedentes. Recuperado 10 de marzo de 2015, a partir de <http://elpais.com/>
- El País. (2010b, diciembre 3). Cable sobre la polémica por la ley contra la piratería. Recuperado 17 de febrero de 2015, a partir de <http://elpais.com/>
- El País. (2011, enero 28). Egipto desaparece del mapa de Internet. *EL PAÍS*. Recuperado a partir de <http://internacional.elpais.com/internacional/>
- El País. (2011a, junio 19). El 19-J invade las calles de España. Recuperado 4 de marzo de 2015, a partir de <http://politica.elpais.com/politica/>
- El País. (2011b, octubre 16). Aznar califica el Movimiento 15-M como «extrema izquierda marginal antisistema». *EL PAÍS*. Recuperado a partir de <http://politica.elpais.com/politica/>
- El País. (2013, febrero 5). Ada Colau: «Este señor es un criminal y como tal deberían ustedes tratarlo». *EL PAÍS*. Recuperado a partir de <http://politica.elpais.com/politica/>
- El País. (2013a, enero 8). Seguidores del 15-M y la cultura libre en Internet ponen en marcha el Partido X. Recuperado 26 de marzo de 2015, a partir de <http://politica.elpais.com/politica/>
- El País. (2013b, febrero 17). Los desahucios unen a los votantes. *El País*. Recuperado a partir de <http://politica.elpais.com/politica/>

- El País. (2014). El apoyo ciudadano al 15M tres años después [El País]. Recuperado 20 de julio de 2014, a partir de <http://blogs.elpais.com/metroscopia/>
- Errejón, I. (2011a). Algo habrán hecho bien. Una juventud «sin futuro» pero con estilo. En *Juventud Sin Futuro* (p. 104). Barcelona: Icaria Editorial.
- Errejón, I. (2011b). El 15-M como discurso contrahegemónico. *Encrucijadas: Revista Crítica de Ciencias Sociales*, (2), 120-145.
- Errejón, I. (2015). PODEMOS como práctica cultural emergente frente al imaginario neoliberal: hegemonía y disidencia”. Conversación con Íñigo Errejón Galván. *IC Revista Científica de Información y Comunicación*, 0(11). Recuperado a partir de <http://icjournal-ojs.org/index.php/IC-Journal/article/view/307>
- Estado del Malestar Madrid. (2011). Estado del Malestar. Recuperado 24 de febrero de 2015, a partir de <https://malestarmadrid.wordpress.com/sobre-nosotros/>
- Estalella, A., & Ardévol, E. (2007). Ética de campo: hacia una ética situada para la investigación etnográfica de internet (Vol. 8, p. 25). Presentado en Forum Qualitative Social Research.
- Europa Press. (2015, marzo 2). El sistema «Dowdall» que aplicarán Podemos y Ganemos para sus primarias pondera el voto sobre el orden de la lista. Recuperado 3 de julio de 2015, a partir de <http://www.europapress.es/madrid/>
- Feenstra, R. A., & Ripollés, A. C. (2012). Nuevas formas de producción de noticias en el entorno digital y cambios en el periodismo: el caso 15-M. *Comunicación y hombre: revista interdisciplinar de ciencias de la comunicación y humanidades*, (8), 129-140.
- Feixa, C., Pereira, I., & Juris, J. S. (2009). Global Citizenship and the ‘New, New’ Social Movements Iberian Connections. *Young*, 17(4), 421-442. <http://doi.org/10.1177/110330880901700405>
- Fernandez-Planells, A., Figueras-Maz, M., & Pàmpols, C. F. (2014). Communication among young people in the #spanishrevolution: Uses of online–offline tools to obtain information about the #acampadabcn. *New Media & Society*, 1461444814530097. <http://doi.org/10.1177/1461444814530097>
- Fernández-Savater, A. (2012). El 15-M y la crisis de la cultura consensual en España. *Periférica: Revista para el análisis de la cultura y el territorio*, (13), 63-71.
- Flanagin, A. J., Stohl, C., & Bimber, B. (2006). Modeling the Structure of Collective Action 1 This material is based upon work supported by the National Science Foundation under Grant No. 0352517. The authors are equal contributors to this article. *Communication Monographs*, 73(1), 29-54.
- Flesher Fominaya, C. (2010). Collective Identity in Social Movements: Central Concepts and Debates: Collective Identity in Social Movements. *Sociology Compass*, 4(6), 393-404. <http://doi.org/10.1111/j.1751-9020.2010.00287.x>
- Flesher Fominaya, C. (2014). Debunking Spontaneity: Spain’s 15-M/Indignados as Autonomous Movement. *Social Movement Studies*, 0(0), 1-22. <http://doi.org/10.1080/14742837.2014.945075>

- Foucault, M. (1977). *Historia de la sexualidad*. México; Adelphi, Md.: Siglo Veintiuno Editores ; Literal Book distributors.
- Foucault, M. (2002). *Vigilar y castigar: nacimiento de la prisión*. Buenos Aires: Siglo Veintiuno.
- França, J. (2014). La candidatura Guanyem Barcelona assoleix els 30.000 suports que demanava per seguir endavant. *eldiario.es*. Recuperado a partir de http://www.eldiario.es/catalunyaplural/candidatura-Guanyem-Barcelona-demanava-endavant_0_294320626.html
- Freire, P. (2005). *Pedagogía del oprimido*. Siglo xxi.
- Friston, K. J. (2000). The labile brain. I. Neuronal transients and nonlinear coupling. *Philosophical Transactions of the Royal Society B: Biological Sciences*, 355(1394), 215-236.
- Fumagalli, A. (2010). *Bioeconomía y capitalismo cognitivo. Hacia un nuevo paradigma de la acumulación*. Madrid: Traficantes de Sueños. Recuperado a partir de <http://www.traficantes.net/libros/bioeconomia-y-capitalismo-cognitivo>
- Fumagalli, A., Marazzi, C., Lucarelli, S., Negri, A., & Vercellone, C. (2009). *La gran crisis de la economía global. Mercados financieros, lucjas sociales y nuevos escenarios políticos*. Madrid: Traficantes de Sueños. Recuperado a partir de <http://www.traficantes.net/libros/la-gran-crisis-de-la-economia-global>
- Fuster, M. (2012). The free culture and 15M movements in Spain: Composition, social networks and synergies. *Social Movement Studies*, 11(3-4), 386-392.
- Galindo, J. (1997). Comunidad virtual y cibercultura: el caso del EZLN en México. *Estudios de las Culturas Contemporáneas*, 3.
- Galindo, J. (2014, julio 15). Podemos 2014: una radiografía. Recuperado a partir de <http://politikon.es/2014/07/15/podemos-2014-una-radiografia/>
- Gallego, F. J. (2008). *El mito de la transición: la crisis del franquismo y los orígenes de la democracia (1973-1977)*. Crítica.
- Gamson, W. A., & Meyer, D. S. (1996). Framing political opportunity. En *Comparative Perspectives on Social Movements: Political Opportunities, Mobilizing Structures, and Cultural Framings* (pp. 275-290). Cambridge University Press.
- García, R. (2006). *Sistemas complejos: Conceptos, método y fundamentación epistemológica de la investigación interdisciplinaria*. Gedisa. Recuperado a partir de http://www.manuelugarte.org/modulos/teoria_sistemica/sistemas_complejos_rol_ando_garcia.pdf
- Gerbaudo, P. (2012). *Tweets and the Streets: Social Media and Contemporary Activism*. Pluto Press.
- Gerbaudo, P. (2013). Online aggregation in the «mass web». Recuperado 11 de octubre de 2014, a partir de <https://www.opendemocracy.net/paolo-gerbaudo/online-aggregation-in-mass-web>
- Gerbaudo, P. (2014). The persistence of collectivity in digital protest. *Information, Communication & Society*, 17(2), 264-268. <http://doi.org/10.1080/1369118X.2013.868504>

- Gerbaudo, P., & Treré, E. (2015). In search of the 'we' of social media activism: introduction to the special issue on social media and protest identities. *Information, Communication & Society*, (ahead-of-print), 1-7.
- Gerlach, L. P., & Hine, V. H. (1970). *People, power, change: Movements of social transformation*. MacMillan Publishing Company.
- Goldstone, J. A. (2003). *States, parties, and social movements*. Cambridge University Press.
- González-Bailón, S., Borge-Holthoefer, J., & Moreno, Y. (2013). Broadcasters and hidden influentials in online protest diffusion. *American Behavioral Scientist*, 0002764213479371.
- González-Bailón, S., Borge-Holthoefer, J., Rivero, A., & Moreno, Y. (2011). The Dynamics of Protest Recruitment through an Online Network. *Scientific Reports*, 1. <http://doi.org/10.1038/srep00197>
- Goodwin, J., Jasper, J. M., & Polletta, F. (Eds.). (2001). *Passionate politics: emotions and social movements*. Chicago: University of Chicago Press.
- Guanyem Barcelona. (2014a, junio). ¿Cómo puedo participar? | Guanyem Barcelona. Recuperado 3 de julio de 2015, a partir de <https://guanyembarcelona.cat/es/participa/>
- Guanyem Barcelona. (2014b, junio). Manifiesto Ganemos Barcelona. Recuperado 3 de julio de 2015, a partir de <https://guanyembarcelona.cat/es/firma/>
- Guattari, F. (1992). Pour une refondation des pratiques sociales. *Le Monde Diplomatique*, 26-7. Recuperado a partir de <http://aleph-arts.org/epm/practicas.html>
- Habermas, J. (1981). New social movements. *Telos*, 1981(49), 33-37.
- Hafner, K. (1995). *Cyberpunk: Outlaws and Hackers on the Computer Frontier, Revised*. Simon & Schuster.
- Hands, J. (2011). *@ Is for Activism: Dissent, Resistance and Rebellion in a Digital Culture*. Pluto Press.
- Hännska-Ahy, M., & Shapour, R. (2013). Who's reporting the protests?: converging practices of citizen journalists and two BBC World Service newsrooms, from Iran's election protests to the Arab uprisings. *Journalism Studies*, 14(1), 29-45.
- Haraway, D. (1988). Situated knowledges: The science question in feminism and the privilege of partial perspective. *Feminist studies*, 575-599.
- Hardt, M., & Negri, A. (2004). *Multitud: guerra y democracia en la era del Imperio*. Editorial Debate.
- Haro, C., & Sampedro, V. (2011). Activismo político en Red: del Movimiento por la Vivienda Digna al 15M. *Teknokultura. Revista de Cultura Digital y Movimientos Sociales*, 8(2), 157-175.
- Harvey, D., Maricato, E., Zizek, S., Davis, M., Maior, J. S., Iasi, M., ... Sakamoto, L. (2013). *Cidades Rebeldes: Passe livre e as manifestações que tomaram as ruas do Brasil*. Boitempo Editorial.

- Hernández, M. (2011, mayo 19). El movimiento 15-M se asienta en Sol en una noche de lluvia y debate | Madrid | elmundo.es. *El Mundo*. Recuperado a partir de <http://www.elmundo.es/elmundo/>
- Hessel, S. (2010). *Indignaos!: un alegato contra la indiferencia y a favor de la insurrección pacífica*. Barcelona: Destino.
- Heylighen, F. (1999). Collective Intelligence and its Implementation on the Web: Algorithms to Develop a Collective Mental Map. *Computational & Mathematical Organization Theory*, 5(3), 253-280. <http://doi.org/10.1023/A:1009690407292>
- Hilbert, M., & López, P. (2011). The World's Technological Capacity to Store, Communicate, and Compute Information. *Science*, 332(6025), 60-65. <http://doi.org/10.1126/science.1200970>
- Himanen, P., Torvalds, L., Castells, M., & Meler Ortí, F. (2002). *La ética del hacker y el espíritu de la era de la información*. Barcelona: Ediciones Destino.
- Hine, C. (2011). *Etnografía virtual*. Editorial UOC.
- Huelgadel99. (2012). Huelga del 99%. Recuperado 28 de octubre de 2014, a partir de <http://huelgadel99.wordpress.com/>
- Ibarra, P. (2000). Los estudios sobre los movimientos sociales: estado de la cuestión. *Revista Española de Ciencia Política*, 1(2), 271-290.
- Illia, L. (2003). Passage to cyberactivism: How dynamics of activism change. *Journal of Public Affairs*, 3(4), 326-337.
- ITU. (2015). *ICT Facts and Figures – The world in 2015*. Recuperado a partir de <http://www.itu.int/en/ITU-D/Statistics/Pages/facts/default.aspx>
- Jasper, J. M. (2011). Emotions and Social Movements: Twenty Years of Theory and Research. *Annual Review of Sociology*, 37(1), 285-303. <http://doi.org/10.1146/annurev-soc-081309-150015>
- Jasper, J. M. (2012). ¿De la estructura a la acción? La teoría de los movimientos sociales después de los grandes paradigmas. *Sociológica (México)*, 27(75), 7-48.
- Jenkins, H. (2008). *Convergence culture: La cultura de la convergencia de los medios de comunicación*. Editorial Paidós.
- Jenkins, H. (2009). Transmedia storytelling. *Volume*, (1), 56.
- Jenkins, J. C. (1983). Resource Mobilization Theory and the Study of Social Movements. *Annual Review of Sociology*, 9(1), 527-553. <http://doi.org/10.1146/annurev.so.09.080183.002523>
- Jenkins, J. C., & Perrow, C. (1977). Insurgency of the powerless: Farm worker movements (1946-1972). *American sociological review*, 249-268.
- Jurado, F. (2014, julio 26). Podemos hacer algo nuevo. Podemos hacerlo mejor. Recuperado a partir de http://www.eldiario.es/zonacritica/Podemos-hacer-nuevo-hacerlo-mejor_6_285631442.html

- Juris, J. S. (2008). *Networking futures: The movements against corporate globalization*. Duke University Press.
- Juris, J. S. (2012). Reflections on #Occupy Everywhere: Social media, public space, and emerging logics of aggregation. *American Ethnologist*, 39(2), 259-279. <http://doi.org/10.1111/j.1548-1425.2012.01362.x>
- Juventudenaccion. (2011, marzo 2). ¡Indígnate! Inminente convocatoria de la Plataforma de coordinación de grupos pro-movilización. Recuperado 27 de enero de 2014, a partir de <https://www.meneame.net/>
- Karpf, D. (2010). Online political mobilization from the advocacy group's perspective: Looking beyond clicktivism. *Policy & Internet*, 2(4), 7-41.
- Kavada, A. (2015). Creating the collective: social media, the Occupy Movement and its constitution as a collective actor. *Information, Communication & Society*, 0(0), 1-15. <http://doi.org/10.1080/1369118X.2015.1043318>
- Kelly Garrett, R. (2006). Protest in an Information Society: a review of literature on social movements and new ICTs. *Information, Communication & Society*, 9(2), 202-224. <http://doi.org/10.1080/13691180600630773>
- Kelso, J. S. (1997). *Dynamic patterns: The self-organization of brain and behavior*. MIT press.
- Kitschelt, H. (1989). The logics of party formation. *Ecological Politics in Belgium and West*.
- Kitschelt, H. (2006). Movement parties. *Handbook of party politics*, 278-290.
- Klandermans, B., & Tarrow, S. (1988). Mobilization into social movements: Synthesizing European and American approaches. *International Social Movement Research*, 1(1988), 1-38.
- Kleineberg, K.-K., & Boguñá, M. (2014). Evolution of the Digital Society Reveals Balance between Viral and Mass Media Influence. *Physical Review X*, 4(3), 031046. <http://doi.org/10.1103/PhysRevX.4.031046>
- Krugman, P. (2009). *El retorno de la economía de la depresión: y la crisis actual*. Editorial Critica.
- Laclau, E. (2012). *La razón populista*. (S. Laclau, Trad.) (Edición: 1). Fondo de Cultura Económica.
- Laclau, E., & Mouffe, C. (2001). *Hegemony and socialist strategy: Towards a radical democratic politics*. Verso.
- La Información. (2012, noviembre 14). Huelga General: unas 800.000 personas secundan las manifestaciones en España. Recuperado 28 de octubre de 2014, a partir de <http://noticias.lainformacion.com/>
- Lambiotte, R., Delvenne, J.-C., & Barahona, M. (2008). Laplacian dynamics and multiscale modular structure in networks. *arXiv preprint arXiv:0812.1770*. Recuperado a partir de <http://arxiv.org/abs/0812.1770>
- Lang, K., & Lang, G. E. (1961). *Collective dynamics*. Crowell New York.

- Latora, V., & Marchiori, M. (2001). Efficient Behavior of Small-World Networks. *Physical Review Letters*, 87(19), 198701. <http://doi.org/10.1103/PhysRevLett.87.198701>
- Latour, B. (2005). Reassembling the social-an introduction to actor-network-theory. *Reassembling the Social-An Introduction to Actor-Network-Theory*, by Bruno Latour, pp. 316. Foreword by Bruno Latour. Oxford University Press, Sep 2005. ISBN-10: 0199256047. ISBN-13: 9780199256044, 1.
- Lawrence, J. (2013). El papel del movimiento 15-M en los orígenes de Occupy Wall Street. Presentado en 15Mp2p. Encuentro transdisciplinar del 15M., Barcelona. Recuperado a partir de <http://tecnopolitica.net>
- Le Van Quyen, M. (2011). The brainweb of cross-scale interactions. *New Ideas in Psychology*, 29(2), 57-63. <http://doi.org/10.1016/j.newideapsych.2010.11.001>
- Lévy, P. (2004). Inteligencia colectiva. *Por una antropología del ciberespacio*. Recuperado a partir de <http://www.minipimer.tv/txt/20110120/Inteligencia-Colectiva-Pierre-Levy.pdf>
- Lévy, P., & Levis, D. (1999). ¿Qué es lo virtual?
- Levy, S. (1984). *Hackers: heroes of the computer revolution*. Garden City, N.Y.: Anchor Press/Doubleday.
- Lim, M. (2013). Framing Bouazizi: 'White lies', hybrid network, and collective/connective action in the 2010–11 Tunisian uprising. *Journalism*, 14(7), 921-941. <http://doi.org/10.1177/1464884913478359>
- Linares, J. (2013). El 15-M en España y los flujos de información: medios, entornos y relatos. Del 9 de febrero al 19 de junio de 2011. Recuperado a partir de <http://repositori.upf.edu/handle/10230/22209>
- Linares-Lanzman, J., & Pérez-Altale, L. (2015). Usos de Twitter durante el 15M. El caso de la prensa catalana. *Sur le journalisme, About journalism, Sobre jornalismo*, 4(1), 64-73.
- López, I., & Rodríguez, E. (2010). *Fin de ciclo: financiarización, territorio y sociedad de propietarios en la onda larga del capitalismo hispano(1959-2010)*. Traficantes de Sueños.
- Lotan, G. (2012). #OccupyWallStreet analyses. Recuperado a partir de <http://giladlotan.com/occupywallstreet-analyses/>
- Lotan, G., Graeff, E., Ananny, M., Gaffney, D., Pearce, I., & Boyd, D. (2011). The Arab Spring| The Revolutions Were Tweeted: Information Flows during the 2011 Tunisian and Egyptian Revolutions. *International Journal of Communication*, 5(0), 31.
- Lovink, G., & Rossiter, N. (2013, octubre 22). Organised Networks: Weak Ties to Strong Links. Recuperado a partir de <http://theoccupiedtimes.org/?p=12358>
- Lucas, M. (2012, febrero 13). ¿A quién seguir esta primavera? Un estudio en Twitter sobre la Spanish Revolution. Recuperado a partir de <http://www.manuelalucas.com/?p=53>
- Luhmann, N. (1995). *Social systems*. Stanford University Press.

- Malo, M., Devillé, A., & Vereecken, A. (2004). *Nociones comunes: experiencias y ensayos entre investigación y militancia: Revista Derive Approdi, Precarias a la deriva, Revista Posse, Colectivo Situaciones, Grupo 116, Colectivo Sin Ticket*. Madrid: Traficantes de Sueños.
- Markoff, J. (2005). *What the dormouse said--: how the sixties counterculture shaped the personal computer industry*. New York: Viking.
- Martínez, G. (Ed.). (2012). *CT o la cultura de la transición: Crítica a 35 años de cultura* (2.^a ed.). Debolsillo.
- Martínez, M. (2014, octubre 4). Occupy Hong Kong y el 15M: ¿algo en común? Recuperado a partir de <http://orquideaseenhongkong.wordpress.com/2014/10/04/occupy-hong-kong-y-el-15m-algo-en-comun/>
- Martínez Roldán, S. (2011). Movimiento 15M: construcción del espacio urbano a través de la acción de las Multitudes Inteligentes.
- Massumi, B. (2002). *Parables for the virtual: Movement, affect, sensation*. Duke University Press.
- McAdam, D., Tarrow, S., & Tilly, C. (2003). Dynamics of contention. *Social Movement Studies*, 2(1), 99-102.
- McCarthy, J. D., & Zald, M. N. (1977). Resource mobilization and social movements: A partial theory. *American journal of sociology*, 1212-1241.
- McDonald, K. (2002). From Solidarity to Fluidarity: Social movements beyond 'collective identity'—the case of globalization conflicts. *Social Movement Studies*, 1(2), 109–128.
- McNeill, J. R., & McNeill, W. H. (2004). *Las redes humanas: una historia global del mundo*. Editorial Critica.
- Melucci, A. (1985). The symbolic challenge of contemporary movements. *Social research*, 789-816.
- Melucci, A. (1988). *Social movements and the democratization of everyday life*.
- Melucci, A. (1995). The process of collective identity. *Social movements and culture*, 4, 41-63.
- Melucci, A. (1996). *Challenging codes: Collective action in the information age*. Cambridge University Press.
- Meyer, D. S., & Staggenborg, S. (1996). Movements, countermovements, and the structure of political opportunity. *American Journal of Sociology*, 1628-1660.
- Miceli, J. (2006). La ciencia de las redes. *REDES-Revista hispana para el Análisis de redes sociales*, 10(0). Recuperado a partir de <http://revistes.uab.cat/redes/article/view/85>
- Monedero, J. C. (2014, enero 14). Mover ficha: convertir la indignación en cambio político - Manifiesto. Recuperado a partir de <http://tratarde.org/wp-content/uploads/2014/01/Manifiesto-Mover-Ficha-enero-de-2014.pdf>
- Monterde, A. (2011a). La potencia de la cooperación en la plaza global. En *Miradas de la Universidad Nómada al 15M*. Universidad Nómada. Recuperado a partir de

<http://www.madrilonia.org/2011/05/la-potencia-de-la-cooperacion-se-encarna-en-la-plaza-global/>

- Monterde, A. (2011b). *Moviments moleculars a la ciutat-xarxa, producció de noves subjectivitats connectades i emergència dels commons: un preludi del 15M* (Proyecto final de Master). Universitat Oberta de Catalunya, Barcelona. Recuperado a partir de <http://openaccess.uoc.edu/webapps/o2/handle/10609/9563>
- Monterde, A. (2013). Las mutaciones del movimiento red 15M. En *15Mp2p. Una mirada transdisciplinar del 15M* (pp. 294-301). Barcelona: IN3. <http://doi.org/http://dx.doi.org/10.7238/in3.2014.1>
- Monterde, A., Calleja-López, A., Aguilera, M., Barandiaran, X. E., & Postill, J. (2015). Multitudinous identities: a qualitative and network analysis of the 15M collective identity. *Information, Communication & Society*, 18(8), 930-950. <http://doi.org/10.1080/1369118X.2015.1043315>
- Monterde, A., Calleja-López, A., & Toret, J. (2013, mayo 13). 15M: El potencial de la tecnopolítica. *eldiario.es*. Recuperado a partir de http://www.eldiario.es/turing/15M-tecnopolitica-internet_0_131936900.html
- Monterde, A., de Alòs-Moner, A. R., & Peña-López, I. (2013). La Reinención de la democracia en la sociedad red. Neutralidad de la Red, ética hacker, cultura digital, crisis institucional y nueva institucionalidad. *IN3 Working Paper Series*.
- Monterde, A., & Postill, J. (2014). Mobile ensembles: The uses of mobile phones for social protest by Spain's indignados. *The Routledge companion to mobile media*. New York: Routledge, 429-438.
- Monterde, A., & Toret, J. (2014, enero 1). 15-M: acontecimiento, emociones colectivas y movimientos en red. *Vanguardia Dossier. El poder de las redes sociales*, (50).
- Monterde, A., Toret, J., Serrano, E., & Calleja-López, A. (forthcoming) (2016). De las redes y las plazas al espacio institucional: Movimiento-red 15M e iniciativas electorales emergentes. *Empiria*.
- Moody, J., & White, D. R. (2003). Structural cohesion and embeddedness: A hierarchical concept of social groups. *American Sociological Review*, 103-127.
- Moore, T., & Clayton, R. (2008). Evaluating the wisdom of crowds in assessing phishing websites. En *Financial Cryptography and Data Security* (pp. 16-30). Springer.
- Moreno-Caballud, L. (2013). Desbordamientos culturales en torno al 15-M. *Teknokultura. Revista de Cultura Digital y Movimientos Sociales*, 10(1), 101-130.
- Moreno-Caballud, L. (2015). *Cultures of Anyone. Studies on Cultural Democratization in the Spanish Neoliberal Crisis*. Liverpool University Press. Recuperado a partir de <http://www.liverpooluniversitypress.co.uk/>
- Morer, I. (2012). Análisis de redes de interacciones en el entorno del movimiento 15M | Trabajos académicos - Repositorio Digital de la Universidad de Zaragoza. Recuperado a partir de <http://zaguan.unizar.es/record/9768?ln=es>
- Morozov, E. (2012). *The net delusion: The dark side of Internet freedom*. PublicAffairs.

- Morozov, E. (2013, febrero 5). Why Social Movements Should Ignore Social Media. *The New Republic*. Recuperado a partir de <http://www.newrepublic.com/article/112189/social-media-doesnt-always-help-social-movements>
- Morris, D. (2004). Globalization and media democracy: the case of Indymedia. *Schuler D. and P. Day (eds)*, 325-352.
- Negri, A. (2008). *La fábrica de porcelana: Una nueva gramática de la política* (Vol. 156). Editorial Paidós.
- Neuman, W. R. (2007). *The affect effect: Dynamics of emotion in political thinking and behavior*. University of Chicago Press.
- Newman, M. E., & Girvan, M. (2004). Finding and evaluating community structure in networks. *Physical review E*, 69(2), 026113.
- NoLesVotes. (2011). NoLesVotes.com. Recuperado 18 de febrero de 2015, a partir de <http://www.nolesvotes.com/>
- Numeroteca. (2011a, mayo 25). Superficie dedicada #15m en portadas y Twitter v2.0. Recuperado a partir de <http://numeroteca.org/2011/05/25/superficie-dedicada-15m-en-portadas-y-twitter-v2/>
- Numeroteca. (2011b, noviembre 2). Superficie dedicada en las portadas de periódico al #15M versus Twitter 15M-19J. Recuperado a partir de <http://numeroteca.org/2011/11/02/superficie-portadas-periodico-15m-vs-twitter/>
- Nunes, R. (2013, abril 2). Las lecciones del 2011: Tres tesis sobre organización. Recuperado a partir de <http://www.elciudadano.cl/2013/04/02/58215/las-lecciones-del-2011-tres-tesis-sobre-organizacion/>
- Observatorio Metropolitano. (2011). *La crisis que viene. Algunas notas para afrontar esta década* (Edición: 1). Madrid: Traficantes De Sueños.
- Observatorio Metropolitano. (2014). *La apuesta municipalista. La democracia empieza por lo cercano*. Madrid: Traficantes de Sueños. Recuperado a partir de <http://www.traficantes.net/libros/la-apuesta-municipalista>
- Offe, C. (1985). New social movements: challenging the boundaries of institutional politics. *Social research*, 817-868.
- Olson, M. (2007). The Logic of Collective Action [1965]. *Contemporary Sociological Theory*, 2, 111.
- Opp, K.-D. (2009). *Theories of political protest and social movements: A multidisciplinary introduction, critique, and synthesis*. Routledge.
- Outliers. (2012). De #nolesvotes a #15m. Recuperado 14 de febrero de 2014, a partir de <http://assets.outliers.es/15mvocabulario/>
- Pablo, J. M., & Salas, D. P. (2012). 15M. Una explicación en clave sociológica. *Prisma Social: revista de ciencias sociales*, (8), 14-.

- Padilla, M. (2012). *El kit de la lucha en Internet*. Madrid: Traficantes de Sueños. Recuperado a partir de <http://www.traficantes.net/libros/el-kit-de-la-lucha-en-internet>
- Peña-López, I. (2013, octubre 8). La Red Ciudadana Partido X, entre la plataforma-red y el partido. Recuperado a partir de <http://ictlogy.net/sociedadred/20131008-la-red-ciudadana-partido-x-entre-la-plataforma-red-y-el-partido/>
- Peña-López, I. (2014, marzo 4). Listas abiertas ciudadanas del Partido X: meritocracia o participación a la fuerza. Recuperado a partir de <http://ictlogy.net/sociedadred/20140304-listas-abiertas-ciudadanas-del-partido-x-meritocracia-o-participacion-a-la-fuerza/>
- Peña-López, I., Congosto, M. L., & Aragón, P. (2013). Spanish Indignados and the evolution of 15M: towards networked para-institutions. En *Proceedings of the 9th International Confernece on Internet, Law & Politics*. (pp. 359-386). Barcelona: UOC-Huygens Editorial.
- Peña-López, I., Congosto, M. L., & Aragón, P. (2014). Spanish Indignados and the evolution of the 15M movement on Twitter: towards networked para-institutions. *Journal of Spanish Cultural Studies*, 0(0), 1-28. <http://doi.org/10.1080/14636204.2014.931678>
- Pereira, L. C. B., & Przeworski, A. (1993). *Economic reforms in new democracies: A social-democratic approach*. Cambridge University Press.
- Pérez, B., & Gil, J. (2013). ¿Mercantilización o Revolución? Reflexiones en torno a la figura del streamer como nuevo sujeto prosumidor. En *15Mp2p. Una miraa transisciplinar al 15M*. Barcelona: IN3. <http://doi.org/http://dx.doi.org/10.7238/in3.2014.1>
- Perez, B., & Gil, J. (2013). ¿Mercantilización o Revolución? Reflexiones en torno a la figura del streamer como nuevo sujeto prosumidor. En *15Mp2p: Una mirada transdisciplinar del 15M* (pp. 294-301). Barcelona: IN3. <http://doi.org/http://dx.doi.org/10.7238/in3.2014.1>
- Pérez de Lama, J. (2006). *Devenires ciborg: arquitectura, urbanismo y redes de comunicación*. Sevilla: Secretariado de Publicaciones de la Universidad de Sevilla.
- Perugorria, I., & Tejerina, B. (2013). Politics of the encounter: Cognition, emotions, and networks in the Spanish 15M. *Current Sociology*, 61(4), 424-442. <http://doi.org/10.1177/0011392113479743>
- Piñeiro-Otero, T., & Costa, C. (2012). Ciberactivismo y redes sociales. El uso de Facebook por uno de los colectivos impulsores de la ‘spanish revolution’, Democracia Real Ya (DRY). *Observatorio (OBS*)*, 6(3). Recuperado a partir de <http://obs.obercom.pt/index.php/obs/article/view/585>
- Polletta, F., & Jasper, J. M. (2001). Collective Identity and Social Movements. *Annual Review of Sociology*, 27(1), 283-305. <http://doi.org/10.1146/annurev.soc.27.1.283>
- Porta, D. Della, & Tarrow, S. (2005). Transnational processes and social activism: An introduction. *Transnational protest and global activism*, 1.

- Postill, J. (2013). Democracy in an age of viral reality: A media epidemiography of Spain's indignados movement. *Ethnography*, 1466138113502513.
- Postill, J. (2014). Freedom technologists and the new protest movements A theory of protest formulas. *Convergence: The International Journal of Research into New Media Technologies*, 1354856514541350.
- Público. (2013a). 2012, el año en que la crisis empujó a los ciudadanos a la calle. *Público*. Recuperado a partir de <http://www.publico.es/espana/2012-ano-crisis-empujo-ciudadanos.html>
- Público. (2013b, agosto 29). El Partido X abandona el anonimato y se prepara para postularse como el «altavoz de la ciudadanía». *Público*. Recuperado a partir de <http://www.publico.es/politica/partido-x-abandona-anonimato-y.html>
- Público. (2014a, enero 17). Pablo Iglesias presenta Podemos como «un método participativo abierto a toda la ciudadanía». *Público*. Recuperado a partir de <http://www.publico.es/politica/pablo-iglesias-presenta-metodo-participativo.html>
- Público. (2014b, febrero 4). El Partido X cede su método de participación ciudadana a la iniciativa Podemos. *Público*. Recuperado a partir de <http://www.publico.es/politica/partido-x-cede-metodo-participacion.html>
- Quintana, Y. (2013). La batalla de las historias. En *15Mp2p: Encuentro transdisciplinar del 15M* (pp. 76-106). Barcelona: IN3. <http://doi.org/http://dx.doi.org/10.7238/in3.2014.1>
- Radiocable.com. (2011, mayo 19). El Movimiento 15M copa la portada del Washington Post y otros medios. Recuperado a partir de <http://www.radiocable.com/washington-post-15m195.html>
- Raymond, E. S. (1999). *The cathedral & the bazaar musings on Linux and open source by an accidental revolutionary*. Beijing: O'Reilly. Recuperado a partir de <http://search.ebscohost.com/login.aspx?direct=true&scope=site&db=nlebk&db=nlabk&AN=24619>
- Reguillo, R. (2012). Reflexiones iniciales en torno a# YoSoy 132. *Magis, en línea*.
- Rey, P. (2013). El color de la corrupción, en periódicos españoles y catalanes. Recuperado 30 de octubre de 2014, a partir de <http://numeroteca.org/2013/07/09/el-color-de-la-corrupcion/>
- Rheingold, H. (2004). *Multitudes inteligentes: la próxima revolución social (Smart Mobs)*. Gedisa.
- Rheingold, H. (2007). *Smart mobs: The next social revolution*. Basic books.
- Riveiro, A. (2014, mayo 18). Simona Levi: "Hay que ocupar el espacio del bipartidismo para que no lo hagan fórmulas populistas". Recuperado 26 de marzo de 2015, a partir de http://www.eldiario.es/europeas_2014/Simona-Levi-bipartidismo-populistas-extremistas_0_260724645.html
- Rodríguez-Amat, J. R., & Brantner, C. (2014). Space and place matters: A tool for the analysis of geolocated and mapped protests. *New Media & Society*, 1461444814552098.

- Rodríguez, D. (2011, mayo 19). Los virales de la #spanishrevolution [El País]. Recuperado a partir de <http://blogs.elpais.com/trending-topics/2011/05/los-virales-de-spanishrevolution.html>
- Rodríguez, E. M. F. (2011). Redes sociales y cambio social: el movimiento 15-M y su evolución en Twitter. *Telos: Cuadernos de comunicación e innovación*, (89), 61-73.
- Rogers, R. (2013). *Digital methods*. MIT Press.
- Romanos, E. (2011). El 15M y la democracia de los movimientos sociales. *La Vie des idées, Débats autour du 15M*. Recuperado a partir de <http://www.booksandideas.net/El-15M-y-la-democracia-de-los.html>
- Rovira, G. (1994). *¡ Zapata vive!: la rebelión indígena de Chiapas contada por sus protagonistas*.
- Rovira, G. (2005). El zapatismo y la red transnacional. *Razón y palabra*, 10(47).
- Rowan, J. (2015). *Memes*. Capitan Swing Libros.
- rtve. (2011, agosto 6). Más de seis millones de españoles han participado en el Movimiento 15M. Recuperado 10 de octubre de 2014, a partir de <http://www.rtve.es/noticias/>
- rtve. (2013, abril 18). La Plataforma de Afectados por la Hipoteca «retira» su ILP porque el PP ha «vulnerado su espíritu». *RTVE.es*. Recuperado a partir de <http://www.rtve.es/noticias/>
- rtve. (2015, enero 31). Podemos reúne en Madrid a cientos de miles de personas por el cambio político. Recuperado 1 de mayo de 2015, a partir de <http://www.rtve.es/noticias/>
- Ruiz, C. A., & Toret, J. (2014, julio 21). El 1% contra los movimientos en red y la democracia. Recuperado a partir de <http://www.sinembargo.mx/opinion/21-07-2014/25642>
- Salazar, M. C. (1992). *La investigación-acción participativa: inicios y desarrollos*. Editorial Popular.
- Sampedro, V. (2005). 13M: Multitudes online. *Madrid: Catarata*.
- Sampedro, V., & Lafuente, A. (2015, marzo 25). Podemos a la parrilla (I). Recuperado a partir de <http://blogs.publico.es/el-cuarto-poder-en-red/2015/03/25/podemos-a-la-parrilla-i/>
- Sánchez, J. L. (2013, febrero 2). Nace el Partido X, una formación política que pretende «reiniciar el sistema» y «recuperar la democracia». Recuperado 24 de marzo de 2015, a partir de http://www.eldiario.es/politica/partido_X-partido_del_futuro-reiniciar-sistema-politico_0_85741571.html
- Sanchez, R. (2011, noviembre). El 15M como insurrección del cuerpo-máquina - Universidad Nómada. Recuperado a partir de <http://www.universidadnomada.net/spip.php?article377>
- Sandiumenge, L. (2011, mayo 2). La calle (y la red) es nuestra - Guerreros del teclado Guerreros del teclado. Recuperado a partir de <http://blogs.lavanguardia.com/guerreros-del-teclado/la-calle-y-la-red-es-nuestra>

- Schulz, M. S. (1998). Collective Action across Borders: Opportunity Structures, Network Capacities, and Communicative Praxis in the Age of Advanced Globalization. *Sociological Perspectives*, 41(3), 587-616. <http://doi.org/10.2307/1389565>
- Scolari, C. A. (2013). *Narrativas Transmedia: Cuando todos los medios cuentan*.
- Scott, A., & Street, J. (2000). From Media Politics to E-Protest. *Information, Communication & Society*, 3(2), 215-240. <http://doi.org/10.1080/13691180050123712>
- Segaran, T. (2007). *Programming collective intelligence: building smart web 2.0 applications*. O'Reilly Media, Inc.
- Seegerberg, A., & Bennett, W. L. (2011). Social Media and the Organization of Collective Action: Using Twitter to Explore the Ecologies of Two Climate Change Protests. *The Communication Review*, 14(3), 197-215. <http://doi.org/10.1080/10714421.2011.597250>
- Serrano, E. (2012). New technologies, social networks and media: Spanish Revolution. *Romanian Journal of Journalism & Communication/Revista Romana de Jurnalism si Comunicare-RRJC*, 7.
- Shirky, C. (2008). *Here Comes Everybody: The Power of Organizing Without Organizations*. Penguin Press.
- Sire, A. I. R. (2011). Las redes sociales y el 15-M en España. *Telos: Cuadernos de comunicación e innovación*, (89), 111-116.
- Skinner, J. (2011). Social media and revolution: The arab spring and the occupy movement as seen through three information studies paradigms. *Working Papers on Information Systems*, 11, 169.
- Smelser, N. J. (1965). *Theory of collective behavior*. New York : Free Press. Recuperado a partir de <http://archive.org/details/theoryofcollecti00smel>
- Smith, A. (2009). The Internet's role in campaign 2008. *Pew Internet & American Life Project*, 15.
- Smith, J. (2001). Globalizing Resistance: The Battle of Seattle and the Future of Social Movements. *Mobilization: An International Journal*, 6(1), 1-20.
- Smith, J. A. (1995). Semi-structured interviewing and qualitative analysis. *Rethinking methods in psychology*, 9-26.
- Smith, J., & Johnston, H. (2002). *Globalization and Resistance: Transnational Dimensions of Social Movements*. Rowman & Littlefield Publishers.
- Snow, D. (2001). Collective identity and expressive forms. *Center for the Study of Democracy*. Recuperado a partir de <https://escholarship.org/uc/item/2zn1t7bj.pdf>
- Snow, D. A., Benford., R. D. (2000). Framing processes and social movements: An Overview and Assessment. *Annual review of sociology*, 26, 611-639.
- Spinoza, B. (1984). *Etica*. Madrid: Sarpe.
- Spinoza, B. de. (2004). *Tratado político*. Madrid: Alianza Editorial.

- Stallman, R. (2004). *Software libre para una sociedad libre*. Madrid: Traficantes de Sueños, 2004.
- Strogatz, S. H. (2001). Exploring complex networks. *Nature*, 410(6825), 268-276.
<http://doi.org/10.1038/35065725>
- Surowiecki, J. (2005). *The wisdom of crowds*. Anchor.
- Tarrow, S. (1995a). Cycles of collective action: Between moments of madness and the repertoire of contention. *Repertoires and cycles of collective action*, 89-115.
- Tarrow, S. (1995b). Cycles of collective action: Between moments of madness and the repertoire of contention. *Repertoires and cycles of collective action*, 89-115.
- Tascón, M., y Quintana, Y. (2012). *Ciberactivismo*. Madrid: Los Libros De La Catarata.
- Taylor, P. A. (2005). From hackers to hacktivists: speed bumps on the global superhighway? *New Media & Society*, 7(5), 625-646.
<http://doi.org/10.1177/1461444805056009>
- Taylor, S. J., & Bogdan, R. (1987). Introducción a los métodos cualitativos de investigación.
- Terranova, T. (2004). *Network Culture: Politics for the Information Age*. London ; Ann Arbor, MI: Pluto Press.
- Terranova, T., & Donovan, J. (2013). Occupy social networks: the paradoxes of corporate social media for networked social movements. *Unlike Us Reader: Social Media Monopolies and Their Alternatives*. Amsterdam: Institute of Network Cultures, 296-311.
- Thacker, E. (2004). Networks, Swarms, Multitudes: Part One.
- Theocharis, Y., Lowe, W., van Deth, J. W., & García-Albacete, G. (2014). Using Twitter to mobilize protest action: online mobilization patterns and action repertoires in the Occupy Wall Street, Indignados, and Aganaktismenoi movements. *Information, Communication & Society*, (ahead-of-print), 1-19.
- Thompson, J. B. (1998). *Los media y la modernidad: Una teoría de los medios de comunicación*. Paidós.
- Tilly, C. (1978). *From Mobilization to Revolution*. Reading, Mass: Addison-Wesley.
- Tilly, C. (2004). *Contention and democracy in Europe, 1650-2000*. Cambridge University Press.
- Tilly, C. (2008). *Contentious performances*. Cambridge University Press Cambridge.
- Toharia, J. J. (2013). Científicos y políticos: los polos extremos de la confianza ciudadana. Recuperado a partir de <http://blogs.elpais.com/metroscopia/2013/01/cientificos-y-politicos-los-polos-extremos-de-la-confianza-ciudadana.html>
- Tomalaplaza. (2011). Toma la plaza. Recuperado 26 de abril de 2013, a partir de <http://tomalaplaza.net/>
- Toret, J. (2012). Una mirada tecnopolítica sobre los primeros días del #15M . En *Tecnopolítica, Internet y r-evoluciones: Sobre la centralidad de las redes digitales en el 15M*. Barcelona: Icaria Editorial. Recuperado a partir de <http://www.icariaeditorial.com/libros.php?id=1319>

- Toret, J. (2013). Tecnopolítica: la potencia de las multitudes conectadas. El sistema red 15M, un nuevo paradigma de la política distribuida. *IN3 Working Paper Series*, 0(0). Recuperado a partir de <http://in3wps.uoc.edu/index.php/in3-working-paper-series/article/view/1878>
- Toret, J. & Calleja-López, A. (2014). D-CENT. Decentralised Citizens ENgagement Technologies. D2.1 Collective intelligence framework. Barcelona: D-CENT. Recuperado a partir de <http://dcentproject.eu/wp-content/uploads/2014/04/D2.1-Collective-intelligence-framework.pdf>
- Toret, J., Calleja-López, Marín, O., Aragón, P., Aguilera, M., Barandiaran, X., ... Monterde, A. (2015). *Tecnopolítica y 15M: La potencia de las multitudes conectadas*. Barcelona: Editorial UOC.
- Toret, J., & Marín, O. (2015). Emociones colectivas y lenguaje en el sistema red 15M. En *Tecnopolítica y 15M: La potencia de las multitudes conectadas* (pp. 97-112). UOC Editorial.
- Toret, J., & Monterde, A. (2014). 15-M: acontecimiento, emociones colectivas y movimientos en red. *Vanguardia dossier*, (50), 36-43.
- Touraine, A. (1992). Beyond Social Movements? *Theory, Culture & Society*, 9(1), 125-145. <http://doi.org/10.1177/026327692009001007>
- Touraine, A., & Duff, A. (1981). *The voice and the eye: An analysis of social movements* (Vol. 10). Cambridge University Press Cambridge.
- Treré, E. (2012). Social Movements as Information Ecologies: Exploring the Coevolution of Multiple Internet Technologies for Activism. *International Journal of Communication*, 6(0), 19.
- Treré, E. (2013). # YoSoy132: la experiencia de los nuevos movimientos sociales en México y el papel de las redes sociales desde una perspectiva crítica. *Educació social: revista d'intervenció socioeducativa*, (55), 112-121.
- Turner, R. H., & Killian, L. M. (1957). Collective behavior.
- Uría, I. (2013, octubre 8). El Partido X asegura que no trabaja «ni desde la izquierda ni desde la derecha». *infoLibre.es*. Recuperado a partir de http://www.infolibre.es/noticias/politica/2013/10/09/presentacion_partido_x_8467_1012.html
- Valverde, C. (2014). *Desenterrar las palabras. Transmisión generacional del trauma de la violencia política del s.XX en el Estado español*. Icaria Editorial. Recuperado a partir de <http://www.icariaeditorial.com/libros.php?id=1441>
- Varela, F. J. (1995). Resonant cell assemblies: a new approach to cognitive functions and neuronal synchrony. *Biological Research*, 28(1), 81-95.
- Varela, J. (2011a, mayo 21). El #15m de los medios. Recuperado a partir de <http://www.periodistas21.com/2011/05/el-15m-de-los-medios.html>

- Varela, J. (2011b, mayo 21). El #15m de los medios (2), datos de cobertura. Recuperado a partir de <http://www.periodistas21.com/2011/05/el-15m-de-los-medios-2-datos-de.html>
- Wark, M. (2006). *Un manifiesto hacker*. (L. Manero, Trad.). Barcelona: Alpha Decay.
- Watts, D. J., & Strogatz, S. H. (1998). Collective dynamics of 'small-world' networks. *nature*, 393(6684), 440-442.
- Weng, L., Menczer, F., & Ahn, Y.-Y. (2013). Virality Prediction and Community Structure in Social Networks. *Scientific Reports*, 3. <http://doi.org/10.1038/srep02522>
- Werner, G. (2007). Metastability, criticality and phase transitions in brain and its models. *Biosystems*, 90(2), 496-508. <http://doi.org/10.1016/j.biosystems.2006.12.001>
- Wiedemann, C. (2014). Between swarm, network, and multitude: Anonymous and the infrastructures of the common. *Distinktion: Scandinavian Journal of Social Theory*, 0(0), 1-18. <http://doi.org/10.1080/1600910X.2014.895768>
- Zapata, G. (2014, mayo 21). El 15M y el ciclo electoral: lo queremos todo. Recuperado a partir de http://www.eldiario.es/interferencias/ciclo-electoral-queremos_6_262533765.html
- Zhuo, X., Wellman, B., & Yu, J. (2011). Egypt: the first internet revolt? *Peace Magazine*, 27(3), 6-10.
- Žižek, S. (2014). *Acontecimiento*. Madrid: Sexto Piso.